

■ **Gesamtkatalog DE019**

INHALT

Italvibras Leitfaden für explosionsgefährdete Bereiche

Seite 2

■ Elektrische Unwuchtmotoren (Fußausführung)

Unwuchtmotoren	MVSI	Seite 4
Unwuchtmotoren mit geteilten Hauben	MVSI-TS	Seite 16
Gekoppelte Unwuchtmotoren	MVSI-ACC	Seite 24
Unwuchtmotoren mit erhöhter Sicherheit	MVSI-E	Seite 26
Unwuchtmotoren mit niedriger Geschwindigkeit	MVLS	Seite 36
Edelstahl - Unwuchtmotoren	MVSS	Seite 40
Unwuchtmotoren mit kleinen Baumaßen	MICRO	Seite 48
Unwuchtmotoren mit Mehrlochbefestigung	M3	Seite 50
Unwuchtmotoren mit Mehrlochbefestigung, mit erhöhter Sicherheit	M3-E	Seite 54
Explosion proof - Unwuchtmotoren	CDX	Seite 56
Explosion proof - Siebvibratoren	MVT/MVTX	Seite 62
Gleichstrom-Unwuchtmotoren	MVCC	Seite 66

■ Elektrische Unwuchtmotoren (Flanschausführung)

Unwuchtmotoren, seitliche Flanschausführung	MTF	Seite 68
Unwuchtmotoren, mit erhöhter Sicherheit, seitliche Flanschausführung	MTF-E	Seite 74
Gekoppelte Flansch Unwuchtmotoren	MTF-ACC	Seite 78
Unwuchtmotoren, seitliche Flanschausführung	MVB	Seite 82
Unwuchtmotoren, Mittelflanschausführung	MVB-FLC	Seite 82
Unwuchtmotoren, mit erhöhter Sicherheit, seitliche Flanschausführung	MVB-E	Seite 86
Unwuchtmotoren, mit erhöhter Sicherheit, Mittelflanschausführung	MVB-E-FLC	Seite 86
Unwuchtmotoren, beidseitige Flanschausführung	VB	Seite 90
Unwuchtmotoren, mit erhöhter Sicherheit, beidseitige Flanschausführung	VB-E	Seite 92

■ Richterregger

Kreiserreggerzellen	VR	Seite 94
Richterregger	VU	Seite 98

■ Elektrische Unwuchtmotoren (Hochfrequenz-Ausführung)

Hochfrequenz-Unwuchtmotoren, regelbare Frequenz, mit Schraub- oder Sattelbefestigung	ITV-VR	Seite 102
Hochfrequenz-Unwuchtmotoren, fixierte Frequenz, mit Schraub- oder Sattelbefestigung	ITVAF	Seite 102

Italvibras Leitfaden für

Zonensystem

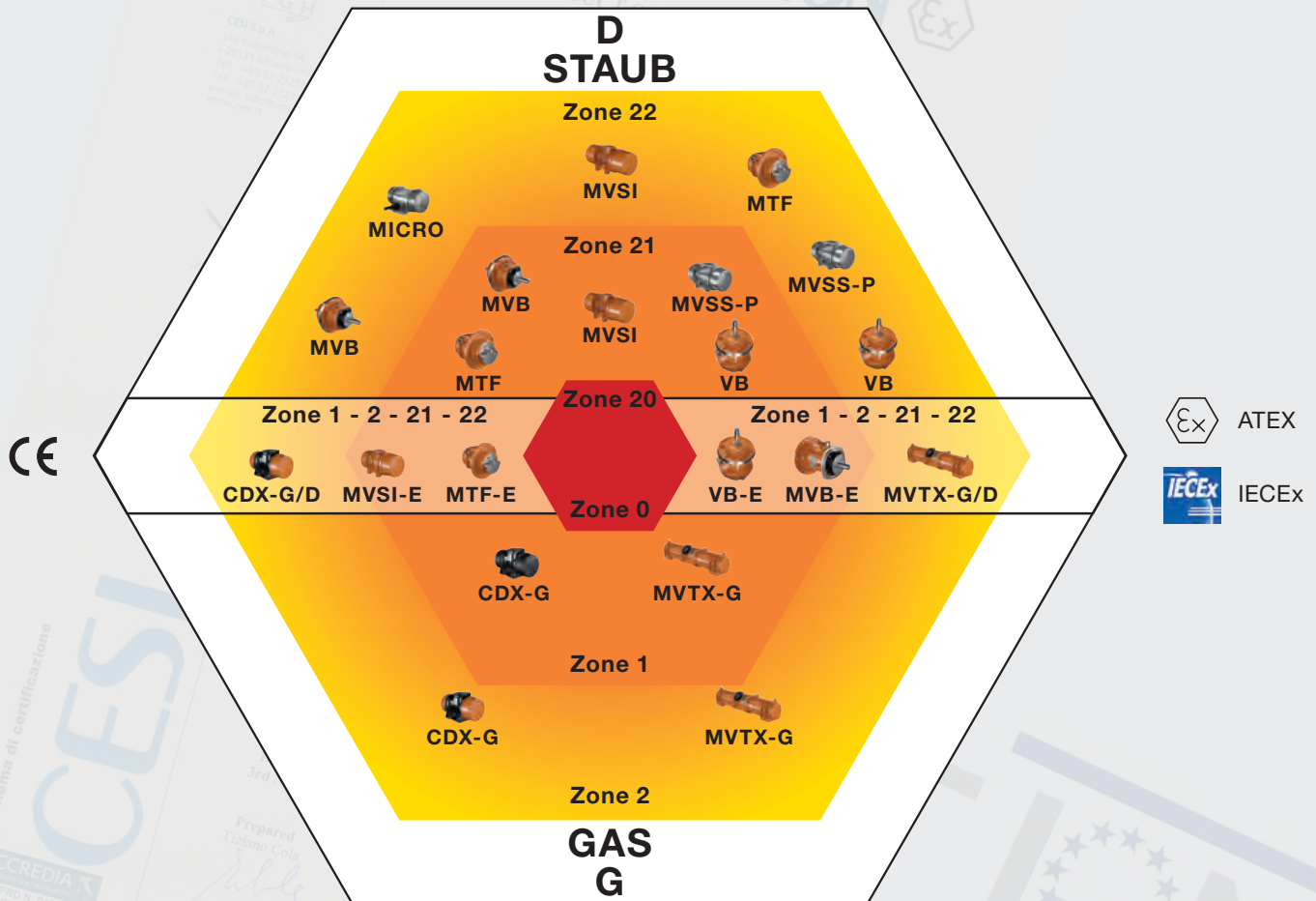

	ZERTIFIKATSFUNKTIONEN	PRODUKTE
	ATEX II2D – Ex td A21 IP66 (Ex tb IIIC T.... °C Db)	MVSI, MTF, MVB, MVB-FLC, VB, MVSS
	ATEX II2D & II2G – Ex tb IIIC T....°C Db – Ex eb IIC T3/T4 Gb	MVSI-E, M3-E, MTF-E, MVB-E, MVB-E-FLC, VB-E
	ATEX II3D – Ex tc IIIC T100°C Dc	MICRO
	ATEX II2D & II2G – Ex tb IIIC T105°C Db – Ex db IIB 105°C Gb	MVTX-G/D
	ATEX II2G – Ex db IIB°C Gb	MVTX-G
	Ex tb IIIC T.... °C Db	MVSI, MTF, MVB, MVB-FLC, VB, MVSS
	Ex tb IIIC T....°C Db – Ex eb IIC T3/T4 Gb	MVSI-E, M3-E, MTF-E, MVB-E, MVB-E-FLC, VB-E
	Ex tb IIIC T120°C Db – Ex db IIB 120°C Gb	CDX-G/D (FS 35-40-50-60-70-80)
	Ex db IIB 160°C Gb	CDX-G (FS 35-40-50-60-70-80)
	Ex tb IIIC T105°C Db – Ex db IIB 105°C Gb	MVTX-G/D
	Ex db IIB°C Gb	MVTX-G

ATEX CESI



CESI

Benachrichtigung über die Qualitätssicherung der Produktion
Richtlinie 2014/34/UE
CESI 00 ATEX 061 Q

IECEx- Qualitätsbewertungsbericht n. IT/CES/QAR08.0003

Andere Zertifizierungen:



Einhaltung der Vorschriften TR CU 012/2011 (explosionsgefährdete Bereiche für die Eurasische Zollunion)



Einhaltung der koreanischen Zertifizierungsanforderungen für explosionsgefährdete Bereiche

explosionsgefährdete Bereiche

Klassen- / Abteilungssystem

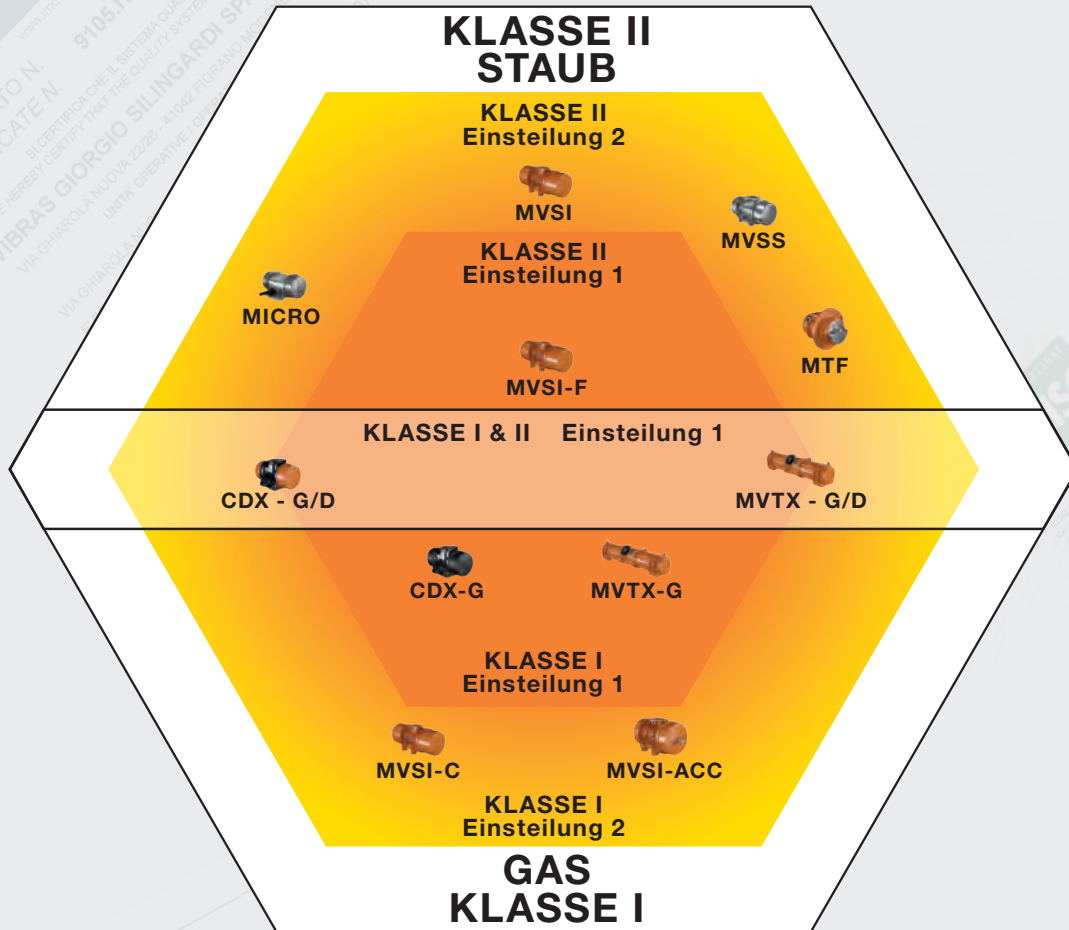

	ZERTIFIKATSFUNKTIONEN	PRODUKTE
cUL [®] US	Klasse I, Div.1, Gruppen CD. Klasse II, Div.1, Gruppen EFG. T4 /T3C	CDX-G/D (FS 35-40-50-60-70-80), MVTX-G/D
	Klasse I, Div.1, Gruppen CD. T2C	CDX-G (FS 35-40-50-60-70-80)
	Klasse I, Div.1, Gruppen CD. T3 / T3C	MVTX-G
	Klasse I, Div.1, Gruppen CD. Klasse II, Div.1, Gruppen EFG. T4	CDX-G/D (FS 10-20-30)
cCSA [®] US	Klasse I, Div.2, Gruppen ABCD. T3C / T3A / T3	MVSI-C, MVSI-TS, MVSI-ACC, MTF-C, MVB-C, VB-C
	Klasse II, Div.1, Gruppen EF(T3) & G (T3B).	MVSI-F
	Klasse II, Div.2, Gruppen FG (T3B).	MVSI, MTF, MVSS



File Number: E129825



Legacy Number: 100948
Master Contract: 161432



Technische Merkmale

Stromversorgung

Dreiphasen - Spannung von 24V bis 690V 50Hz oder 60Hz oder einphasig 100-130V, 60Hz und 200-240V, 50Hz (einphasige Modelle werden ohne Kondensator geliefert); Frequenzregelung durch Frequenzumwandler (FU) bei konstantem Drehmoment von min. 20Hz bis zu der maximal angegebenen Typenschildfrequenz.

Polarität

2- 4- 6- und 8-polig (standard), 10- und 12-polig auf Wunsch lieferbar.

Richtlinienkonform mit:

Low Voltage Directive 2006/95/EC; ATEX Directive 2014/34/UE; EN/IEC 60034-1, EN/IEC 60079-0, EN/IEC 60079-31, UL 1004-1, CSA C22.2 No.100, NEMA MG-1.

Betrieb

(S1) kontinuierlich, bei 100% Fliehkraft und Stromleistung. Auch intermittierender Betrieb, je nach Type und Betriebsbedingungen möglich, weitere Informationen durch unseren technischen Kundendienst.

Fliehkraft

bis max. 30500 kgf. (300 kN) - durch Verstellung der Fliehgewichte regulierbar.

Mechanische Schutzart

IP 66 gemäß IEC 529, EN 60529.

Stossschutz

IK 08 gemäß IEC 68, EN 50102.

Isolationsklasse

Klasse F (155°C), Klasse H (180°C) auf Wunsch.

Tropenisolation

Serienmäßig - (vakuumvergossen bis Baugruppe AF33 und 35 und durch Träufelimpregnierung bei den größeren Baugruppen).

Umgebungstemperatur

-20°C bis +40°C, auf Nachfrage auch für andere Temperaturbereiche.

Thermoschutz des Unwuchtmotors

Serienmäßiger Kaltleiterschutz PTC 130°C ab Baugruppe 70. Auf Wunsch auch für kleinere Typen oder andere Temperaturbereiche lieferbar. Bei Bedarf können die Motoren auch mit Antikondensation-Heizelementen (Heaters) geliefert werden.

Montage des Unwuchtmotors

Unbeschränkt in allen Einbaulagen.

Schmierung

Alle Lager der Unwuchtmotoren sind werkseitig mit Spezialfetten geschmiert und müssen bei der Inbetriebnahme nicht nachgeschmiert werden.

Klemmenkasten

Großzügig dimensioniert, um den elektrischen Anschluss zu erleichtern. Spezielle Anschlussklemmen und Kabelverschraubungen garantieren den festen Sitz des Zuführungskabels.

Elektromotor

3-phasig, asynchron für einen maximalen Anlauf und Drehmomente speziell für vibrierende Maschinen entwickelt. Wicklungsisolation: vakuumvergossen bis Baugr. AF33 und 35 und Träufelimpregnierung mit Harz der Klasse H bei den größeren Modellen. Der Rotor ist aus Aluminiumguss.

Gehäuse

Hochfeste Aluminiumgusslegierung bis zur Baugruppe 60. Die größeren Modelle aus Sphäroguss für hohe Widerstandsfähigkeit und Elastizität.

Lagerflansch

Aus Sphäro- oder Grauguss. Die Konstruktion sorgt für eine gleichmäßige Lastverteilung und Übertragung der Fliehkraft auf das Motorgehäuse.

Lager

Mit hoher Tragfähigkeit und Lebensdauer, speziell für Italvibras Unwuchtmotoren, radial wie axial maximal belastbar.

Motorwelle

Isothermisch vergüteter Stahl (zugfest und hoch belastbar).

Unwuchtscheiben

Leichte und stufenlose Einstellung der gewünschten Fliehkraft durch eine spezielle Skala (prozentual von 0 bis 100% in Abhängigkeit der maximalen Fliehkraft des Unwuchtmotors) Durch dieses patentierte Systems, das als ARS bezeichnet wird, können Einstellfehler vermieden werden.

Die MVSI-Serie steht für höchste Leistung und Sicherheit. Sie repräsentiert den Antrieb für Schwinganlagen, robust - sicher - zuverlässig - leistungsstark - zertifiziert - für alle, selbst für die schwierigsten Einsatzbedingungen.

Das langjährige Know-How der Antriebstechnik und die permanente technische Entwicklung der Serie MVSI führte zu der größten Produktpalette des gesamten Marktes und bietet mit Fliehkräften bis zu max. 30500 kgf (300kN) auch, weltweit, die stärksten elektrischen Unwuchtmotoren.

Auf Seite 14 sind die verfügbaren Oberflächenbehandlungen beschrieben.

Kategorie: II2D

Schutzgrad:

Ex tD A21 T...°C IP66 (Ex tb IIIC T...°C Db)

Temperaturklasse:

Siehe Tabellen

EG-Zertifikat:

LCIE 05 ATEX 6163 X

Anwendungszonen:

21, 22

Abdeckhauben

Standard aus Aluminiumlegierung, auf Wunsch aus Edelstahl AISI 304. Bitte beachten Sie ebenfalls die Ausführungen auf Seite 14. Für viele Typen sind geteilte Schutzhauben verfügbar - Typ MVSI-TS.

Lackierung, Oberflächenbeschichtung

Elektrostatische Pulverbeschichtung (Epoxid-Polyester Basis) mit Oberflächenvorbehandlung, Konversionsschicht und bei +200°C ausgehärtet. Getestet im Salznebel über 500 Stunden.

Auf Wunsch sind auch andere Beschichtungen möglich, Tabelle Seite 14.

Ebenfalls verfügbar ist die MVSS-Serie, bei der die äußeren Komponenten aus Edelstahl AISI 304 gefertigt sind.

Abweichende Befestigungsbohrbilder sind verfügbar. Bitte sprechen Sie unseren Verkauf an.

Die technischen Daten und die Modelle dieses Kataloges sind nicht bindend. Italvibras behält sich Änderungen ohne vorherige Ankündigung vor.

Zertifizierungen



Alle von Italvibras hergestellten Unwuchtmotoren entsprechen den geltenden EU-Richtlinien



Norm CAN/CSA - C22.2, N. 100-95, Zertifikat n° LR 100948 Klasse 4211 01 - Motoren und Generatoren UL 1004-1 - Rotierende elektrische Maschinen - allgem. Anforderungen Klasse II Div. 2, Gruppe FG (T3B)



II2D (2014/34/UE)
Ex tD A21 T...°C IP66 (Ex tb IIIC T...°C Db)
EN 60079-0
EN 60079-31



Ex tD A21 T...°C IP66 (Ex tb IIIC T...°C Db)
IEC 60079-0
IEC 60079-31



Auf Wunsch auch die Ausführung MVSI-F Klasse II Div.1, Gruppen EFG gemäß CAN/CSA - C22.2, UL 1004-1



Auf Wunsch auch die Ausführung MVSI-F Klasse I Div.2, Gruppen ABCD gemäß CAN/CSA - C22.2



Zertifizierungen Bereiche für die Eurasische Zollunion)
N° TC N RU Д-IT.АЛ33.В.02527
N° TC RU C-IT.ГБ08.В.02190



KOSHA Korea
Zertifikat n° 11-AVG BO-0359
Ex td A21 IP66



2 polig - 3.000/3.600 rpm

Dreiphasen

Bezeichnung		Mechanische Eigenschaften								Elektrische Eigenschaften							
Kode	Typ	BAU-GR	Ex II2D Temp. Klasse	Statisches Moment* kgmm		Fliehkraft kg				Gewicht kg		Max. Leistungsaufnahme W		Max. Strom A		Ia/In	
				50Hz	60Hz	50Hz	60Hz	50Hz	60Hz	50Hz	60Hz	50Hz	60Hz	400V 50Hz	460V 60Hz	50Hz	60Hz
600311	MVISI 3/100-S02	00	• 120°C	12,1	12,1	122	176	1,20	1,72	5,2	5,2	180	180	0,35	0,30	2,68	3,00
600312	MVISI 3/200-S02	01	• 120°C	20,2	16,2	203	234	1,99	2,29	5,8	5,5	180	180	0,35	0,30	2,68	3,00
600313	MVISI 3/300-S02	10	• 120°C	30,0	22,5	302	326	2,96	3,20	9,0	8,6	260	270	0,60	0,50	3,47	4,20
600314	MVISI 3/500-S02	20	• 120°C	58,0	34,8	584	504	5,72	4,94	14,3	13,3	450	500	0,80	0,75	4,21	4,80
600366	MVISI 3/700-S02	20	• 120°C	69,6	46,4	700	672	6,87	6,59	14,5	14,0	450	500	0,80	0,75	4,21	4,80
600381	MVISI 3/800-S02	30	• 120°C	74,5	55,9	750	810	7,35	7,94	19,6	19,0	650	685	1,10	1,00	3,83	6,00
600513	MVISI 3/1100-S02	35	• 120°C	110	73,0	1105	1057	10,8	10,4	24,0	23,0	1000	1200	1,75	1,75	3,63	4,00
600491	MVISI 3/1300-S08	AF33	• -	128	91,6	1290	1327	12,7	13,0	27,0	25,7	1300	1350	2,10	1,90	3,96	4,98
600504	MVISI 3/1500-S08	AF33	• -	146	110	1470	1595	14,4	15,6	25,3	24,0	1300	1350	2,10	1,90	3,96	4,98
600502	MVISI 3/1600-S02	50	• -	153	102	1545	1483	15,2	14,5	32,0	30,5	1400	1450	2,30	2,00	4,95	6,12
600503	MVISI 3/1800-S02	50	• -	179	128	1802	1853	17,7	18,2	33,0	31,5	2000	2000	3,30	2,90	4,33	5,50
600256	MVISI 3/2010-S90	AF50	• 135°C	205	128	2059	1853	20,2	18,2	48,7	46,3	2200	2200	3,50	3,00	4,62	6,00
600257	MVISI 3/2310-S90	AF50	• 135°C	230	153	2316	2224	22,7	21,8	49,6	47,1	2200	2200	3,50	3,00	4,62	6,00
600470	MVISI 3/3200-S02	AF70	• -	344	215	3457	3112	33,9	30,5	94,0	90,0	4000	4000	6,50	5,60	4,46	5,18
600471	MVISI 3/4000-S02	AF70	• -	387	258	3890	3735	38,2	36,6	96,0	92,0	4000	4000	6,50	5,60	4,46	5,18
600472	MVISI 3/5000-S02	AF70	• -	515	344	5187	4979	50,9	48,8	109	105	5000	5000	7,60	6,90	5,54	7,10
600276	MVISI 3/6510-S02	90	• 135°C	630	443	6357	6420	62,4	63,0	184	178	5500	5500	9,20	8,00	6,45	7,20
600201	MVISI 3/9000-S90	95	- -	895	619	9007	8970	88,4	88,0	215	210	10000	9300	18,0	13,0	4,39	5,23

Einphasige

Kode	Typ	BAU-GR	Ex II2D Temp. Klasse	Statisches Moment* kgmm		Fliehkraft kg				Gewicht kg		Max. Leistungsaufnahme W		Max. Strom A		Ia/In	
				50Hz	60Hz	50Hz	60Hz	50Hz	60Hz	50Hz	60Hz	50Hz	60Hz	220V 50Hz	115V 60Hz	50Hz	60Hz
600311	MVISI 3/100-S02	00	• 120°C	12,1	12,1	122	176	1,20	1,72	5,2	5,2	165	165	0,75	1,52	1,67	2,24
600312	MVISI 3/200-S02	01	• 120°C	20,2	16,2	203	234	1,99	2,29	5,8	5,5	165	165	0,75	1,52	1,67	2,24
600313	MVISI 3/300-S02	10	• 120°C	30,0	22,5	302	326	2,96	3,20	9,0	8,6	280	280	1,25	2,40	2,48	3,52
600314	MVISI 3/500-S02	20	• 120°C	58,0	34,8	584	504	5,72	4,94	14,3	13,3	500	500	2,30	4,50	3,35	4,22
600366	MVISI 3/700-S02	20	• 120°C	69,6	46,4	700	672	6,87	6,59	14,5	14,0	500	500	2,30	4,50	3,35	4,22
600381	MVISI 3/800-S02	30	• 120°C	74,5	55,9	750	810	7,35	7,94	19,6	19,0	700	750	3,25	7,00	4,00	4,14

* Arbeitsmoment = 2 x statisches Moment.



Abb. A

Abmessungen (mm)

Typ	Abb.	A	B	C	Löcher				F	H	I	L	M	N	Kondensator (µF)		Kabelverschr
					D	E	ØG	N°							220V 50Hz	115V 60Hz	
MVSI 3/100-S02	A	211	150	125	62-74**	106	9	4	22	61	46	103	98	117	-	-	M20x1,5
MVSI 3/200-S02	A	235	150	125	62-74**	106	9	4	22	61	58	103	98	117	-	-	M20x1,5
MVSI 3/300-S02	A	255	171	152	90	125	13	4	28	73	54	127	128	141	-	-	M20x1,5
MVSI 3/500-S02	A	288	203	167	105	140	13	4	30	82,5	65	145	146	160	-	-	M25x1,5
MVSI 3/700-S02	A	288	203	167	105	140	13	4	30	82,5	65	145	146	160	-	-	M25x1,5
MVSI 3/800-S02	A	308	211	205	120	170	17	4	45	93,5	63	170	174	182	-	-	M25x1,5
MVSI 3/1100-S02	A	435	224	205	120	170	17	4	42	104,5	117,5	187	162	203	-	-	M25x1,5
MVSI 3/1300-S08	A	375	217	215	100	180	17	4	47	93,5	106	170	145	182	-	-	M25x1,5
MVSI 3/1500-S08	A	375	217	215	100	180	17	4	47	93,5	106	170	145	182	-	-	M25x1,5
MVSI 3/1600-S02	A	430	244	230	140	190	17	4	45	116	99	207	190	225	-	-	M25x1,5
MVSI 3/1800-S02	A	430	244	230	140	190	17	4	45	116	99	207	190	225	-	-	M25x1,5
MVSI 3/2010-S90	A	458	232	230	140	190	17	4	49	104	101,5	183	180	200	-	-	M25x1,5
MVSI 3/2310-S90	A	458	232	230	140	190	17	4	49	104	101,5	183	180	200	-	-	M25x1,5
MVSI 3/3200-S02	A	560	290	310	155	255	25	4	90	130	137	238	210	253	-	-	M25x1,5
MVSI 3/4000-S02	A	560	290	310	155	255	25	4	90	130	137	238	210	253	-	-	M25x1,5
MVSI 3/5000-S02	A	560	290	310	155	255	25	4	90	130	137	238	210	253	-	-	M25x1,5
MVSI 3/6510-S02	A	680	370	390	200	320	28	4	90	180	160	330	270	350	-	-	M32x1,5
MVSI 3/9000-S90	A	629	395	392	200	320	28	4	100	192	135	355	270	375	-	-	M32x1,5

Typ	Abb.	A	B	C	Löcher				F	H	I	L	M	N	Kondensator (µF)		Kabelverschr
					D	E	ØG	N°							220V 50Hz	115V 60Hz	
MVSI 3/100-S02	A	211	150	125	62-74**	106	9	4	22	61	46	103	98	117	10	28	M20x1,5
MVSI 3/200-S02	A	235	150	125	62-74**	106	9	4	22	61	58	103	98	117	10	35	M20x1,5
MVSI 3/300-S02	A	255	171	152	90	125	13	4	28	73	54	127	128	141	16	25	M20x1,5
MVSI 3/500-S02	A	288	203	167	105	140	13	4	30	82,5	65	145	146	160	12,5	50	M25x1,5
MVSI 3/700-S02	A	288	203	167	105	140	13	4	30	82,5	65	145	146	160	12,5	-	M25x1,5
MVSI 3/800-S02	A	308	211	205	120	170	17	4	45	93,5	63	170	174	182	25	90	M25x1,5

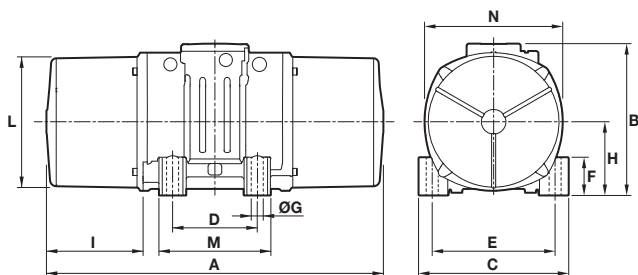
la/In = Verhältnis von Anlaufstrom zu max. Nennstrom. ** Öse.
 Einige Modelle dieser Serie können mit mehreren, unterschiedlichen Befestigungsbohrungen geliefert werden, sprechen Sie bitte unseren Verkauf an.



4 polig - 1.500/1.800 rpm

Dreiphasen

Bezeichnung		Mechanische Eigenschaften								Elektrische Eigenschaften							
Kode	Typ	BAU-GR	II2D Temp. Klasse	Statisches Moment* kgmm		Fliehkraft kg				Gewicht kg		Max. Leistungsaufnahme W		Max. Strom A		Ia/In	
				50Hz	60Hz	50Hz	60Hz	50Hz	60Hz	50Hz	60Hz	50Hz	60Hz	400V 50Hz	460V 60Hz	50Hz	60Hz
601340	MVSI 15/35-S02	00	• 120°C	12,1	12,1	30,5	43,9	0,30	0,43	5,2	5,2	85	95	0,21	0,20	1,78	1,95
601341	MVSI 15/80-S02	01	• 120°C	32,3	20,2	81,2	73,2	0,80	0,72	6,2	5,8	85	95	0,21	0,20	1,78	1,95
601366	MVSI 15/100-S02	01	• 120°C	37,9	32,3	95,3	117	0,93	1,15	6,6	6,2	85	95	0,21	0,20	1,78	1,95
601367	MVSI 15/200-S02	10	• 120°C	84,2	58,8	213	214	2,09	2,10	11,7	10,7	170	170	0,41	0,40	2,34	2,75
601372	MVSI 15/400-S02	20	• 120°C	163	113	412	411	4,04	4,03	18,5	16,5	300	350	0,60	0,60	3,33	3,50
601373	MVSI 15/550-S02	20	• 120°C	219	163	552	592	5,42	5,81	20,7	18,5	300	350	0,60	0,60	3,33	3,50
601408	MVSI 15/700-S02	30	• 120°C	286	209	720	760	7,06	7,46	26,2	24,5	525	665	0,92	0,98	3,48	4,43
601513	MVSI 15/900-S02	30	• 120°C	357	286	900	1037	8,83	10,2	29,0	26,2	525	665	0,92	0,98	3,48	3,43
601524	MVSI 15/1100-S02	35	• 120°C	415	271	1045	982	10,3	9,63	32,5	30,5	550	680	0,95	0,95	4,45	4,89
601217	MVSI 15/1410-S02	40	• 120°C	561	400	1413	1449	13,9	14,2	41,2	37,5	900	1050	1,45	1,50	4,10	4,20
601219	MVSI 15/1710-S02	50	• 135°C	715	485	1798	1757	17,6	17,2	47,8	42,5	1100	1200	2,00	1,90	4,29	4,89
601267	MVSI 15/2000-S02	50	• 135°C	817	561	2054	2033	20,1	19,9	50,5	44,5	1350	1450	2,50	2,30	4,30	4,90
601220	MVSI 15/2410-S08	60	• 150°C	962	674	2420	2444	23,7	24,0	70,0	63,5	1600	1700	3,20	3,00	6,09	7,23
601268	MVSI 15/3000-S08	60	• 135°C	1235	858	3106	3107	30,5	30,5	80,0	71,0	1900	2000	3,80	3,50	6,50	7,50
601221	MVSI 15/3810-S02	70	• 135°C	1526	1034	3840	3744	37,7	36,7	119	110	2200	2500	3,90	3,90	7,11	6,92
601269	MVSI 15/4300-S02	70	• 135°C	1720	1173	4326	4250	42,4	41,7	123	117	2500	2800	4,80	4,65	5,90	7,10
601211	MVSI 15/5010-S02	80	• 135°C	1990	1364	5007	4941	49,1	48,5	161	153	3600	3400	6,00	5,00	7,02	8,00
601447	MVSI 15/6000-S02	80	• 135°C	2248	1677	5654	6075	55,5	59,6	164	155	3600	3400	6,00	5,00	7,02	8,00
601165	MVSI 15/7000-S02	90	• 135°C	2598	1822	6536	6600	64,1	64,7	208	195	6000	6000	10,5	9,00	6,48	7,67
601166	MVSI 15/9000-S90	95	□ 135°C	3260	2260	8199	8183	80,4	80,3	225	210	7000	8000	11,6	11,5	5,43	5,57
601204	MVSI 15/9500-S02	97	□ 135°C	3346	2462	8416	8916	82,6	87,5	306	292	7500	8500	12,2	12,0	6,56	6,67
601205	MVSI 15/11500-S02	100	□ 135°C	4544	3166	11430	11467	113	112	430	411	10000	10500	17,5	15,5	7,03	8,00
601271	MVSI 15/14500-S02	100	□ 135°C	5614	4126	14120	14940	138	147	458	424	11000	12000	20,0	20,0	8,00	8,00

Einphasige

Kode	Typ	BAU-GR	II2D Temp. Klasse	Statisches Moment* kgmm		Fliehkraft kg				Gewicht kg		Max. Leistungsaufnahme W		Max. Strom A		Ia/In	
				50Hz	60Hz	50Hz	60Hz	50Hz	60Hz	50Hz	60Hz	50Hz	60Hz	220V 50Hz	115V 60Hz	50Hz	60Hz
601340	MVSI 15/35-S02	00	• 120°C	12,1	12,1	30,5	43,9	0,30	0,43	5,2	5,2	90	100	0,43	1,00	1,20	1,30
601341	MVSI 15/80-S02	01	• 120°C	32,3	20,2	81,2	73,2	0,80	0,72	6,2	5,8	90	100	0,43	1,00	1,20	1,30
601366	MVSI 15/100-S02	01	• 120°C	37,9	32,3	95,3	117	0,93	1,15	6,6	6,2	90	100	0,43	1,00	1,20	1,30
601367	MVSI 15/200-S02	10	• 120°C	84,2	58,8	213	214	2,09	2,10	11,7	10,7	210	230	1,00	2,00	1,50	1,85
601372	MVSI 15/400-S02	20	• 120°C	163	113	412	411	4,04	4,03	18,5	16,5	240	320	1,20	2,80	2,50	2,21
601373	MVSI 15/550-S02	20	• 120°C	219	163	552	592	5,42	5,81	20,7	18,5	240	320	1,20	2,80	2,50	2,21
601408	MVSI 15/700-S02	30	• 120°C	286	209	720	760	7,06	7,46	26,2	24,5	450	550	2,15	5,15	5,44	3,63

* Arbeitsmoment = 2 x statisches Moment. □ CSA-Zertifizierung auf Anfrage, Speise

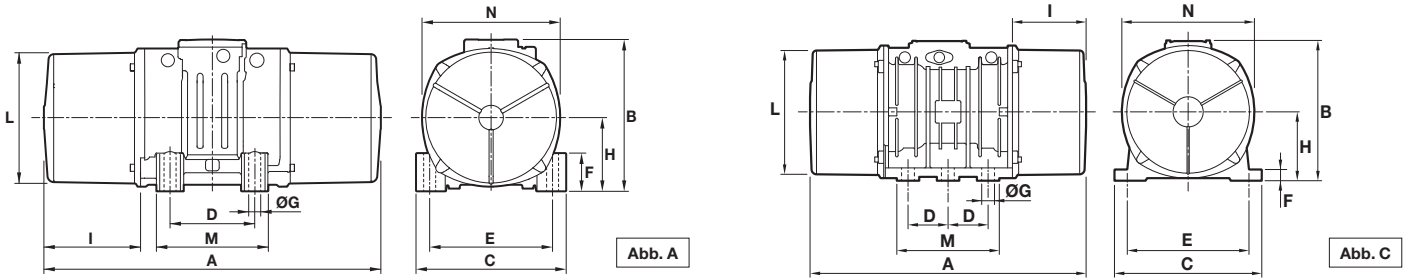

Abmessungen (mm)

Typ	Abb.	A	B	C	D	E	Löcher		F	H	I	L	M	N	Kondensator (µF)		Kabelversch
							ØG	N°							220V 50Hz	115V 60Hz	
MVSI 15/35-S02	A	211	150	125	62-74**	106	9	4	22	61	46	103	98	117	-	-	M20x1,5
MVSI 15/80-S02	A	249	150	125	62-74**	106	9	4	22	61	65	103	98	117	-	-	M20x1,5
MVSI 15/100-S02	A	249	150	125	62-74**	106	9	4	22	61	65	103	98	117	-	-	M20x1,5
MVSI 15/200-S02	A	301	171	152	90	125	13	4	28	73	77	127	128	141	-	-	M20x1,5
MVSI 15/400-S02	A	344	203	167	105	140	13	4	30	82,5	93	145	146	160	-	-	M25x1,5
MVSI 15/550-S02	A	386	203	167	105	140	13	4	30	82,5	114	145	146	160	-	-	M25x1,5
MVSI 15/700-S02	A	394	211	205	120	170	17	4	45	93,5	106	170	174	182	-	-	M25x1,5
MVSI 15/900-S02	A	394	211	205	120	170	17	4	45	93,5	106	170	174	182	-	-	M25x1,5
MVSI 15/1100-S02	A	435	224	205	120	170	17	4	42	104,5	117,5	187	162	203	-	-	M25x1,5
MVSI 15/1410-S02	A	448	244	230	140	190	17	4	45	116	108	207	190	225	-	-	M25x1,5
MVSI 15/1710-S02	A	500	244	230	140	190	17	4	45	116	134	207	190	225	-	-	M25x1,5
MVSI 15/2000-S02	A	574(50Hz) 500(60Hz)	244	230	140	190	17	4	45	116	171(50Hz) 134(60Hz)	207	190	225	-	-	M25x1,5
MVSI 15/2410-S08	A	537	272	275	155	225	22	4	70	130	137	238	210	253	-	-	M25x1,5
MVSI 15/3000-S08	A	617	272	275	155	225	22	4	70	130	177	238	210	253	-	-	M25x1,5
MVSI 15/3810-S02	A	584	321	310	155	255	23,5	4	77	157	137	277	215	295	-	-	M25x1,5
MVSI 15/4300-S02	A	666(50Hz) 584(60Hz)	321	310	155	255	23,5	4	77	157	178(50Hz) 137(60Hz)	277	215	295	-	-	M25x1,5
MVSI 15/5010-S02	A	630	347	340	180	280	26	4	80	165	150	303	240	320	-	-	M32x1,5
MVSI 15/6000-S02	A	630	347	340	180	280	26	4	80	165	150	303	240	320	-	-	M32x1,5
MVSI 15/7000-S02	A	680	370	390	200	320	28	4	90	180	160	330	270	350	-	-	M32x1,5
MVSI 15/9000-S90	A	629	395	392	200	320	28	4	100	192	134,5	355	270	375	-	-	M32x1,5
MVSI 15/9500-S02	C	862	437	460	125	380	39	6	35	215	230	387	320	414	-	-	M32x1,5
MVSI 15/11500-S90	C	990	454	530	140	440	45	6	38	230	240	423	370	448	-	-	M32x1,5
MVSI 15/14500-S90	C	990	454	530	140	440	45	6	38	230	240	423	370	448	-	-	M32x1,5

Typ	Abb.	A	B	C	D	E	Löcher		F	H	I	L	M	N	Kondensator (µF)		Kabelversch
							ØG	N°							220V 50Hz	115V 60Hz	
MVSI 15/35-S02	A	211	150	125	62-74**	106	9	4	22	61	46	103	98	117	3,15	25	M20x1,5
MVSI 15/80-S02	A	249	150	125	62-74**	106	9	4	22	61	65	103	98	117	3,15	25	M20x1,5
MVSI 15/100-S02	A	249	150	125	62-74**	106	9	4	22	61	65	103	98	117	3,15	25	M20x1,5
MVSI 15/200-S02	A	301	171	152	90	125	13	4	28	73	77	127	128	141	5	25	M20x1,5
MVSI 15/400-S02	A	344	203	167	105	140	13	4	30	82,5	93	145	146	160	12○ +20●	35	M25x1,5
MVSI 15/550-S02	A	386	203	167	105	140	13	4	30	82,5	114	145	146	160	12○ +20●	35○ +10●	M25x1,5
MVSI 15/700-S02	A	394	211	205	120	170	17	4	45	93,5	106	170	174	182	16○ +80●	40○ +120●	M25x1,5

Ia/I_n = Verhältnis von Anlaufstrom zu max. Nennstrom. ** Öse. ○ Kondensator für den Lauf / ● Kondensator nur für den Start
 Einige Modelle dieser Serie können mit mehreren, unterschiedlichen Befestigungsbohrungen geliefert werden, sprechen Sie bitte unseren Verkauf an.



6 polig - 1.000/1.200 rpm

Dreiphasen

Bezeichnung		Mechanische Eigenschaften								Elektrische Eigenschaften								
Kode	Typ	BAU-GR	CSA	Ex IICD Temp. Klasse	Statisches Moment* kgmm		Fliehkraft kg				Gewicht kg		Max. Leistungsaufnahme W		Max. Strom A		Ia/In	
					50Hz	60Hz	50Hz	60Hz	50Hz	60Hz	50Hz	60Hz	50Hz	60Hz	400V 50Hz	460V 60Hz	50Hz	60Hz
602296	MVSI 10/40-S02	10	•	120°C	30,0	30,0	33,5	48,3	0,33	0,47	9,0	9,0	120	135	0,30	0,30	1,90	2,07
602297	MVSI 10/100-S02	10	•	120°C	84,2	84,2	94,3	136	0,93	1,33	11,9	11,9	120	135	0,30	0,30	1,90	2,07
602298	MVSI 10/200-S02	20	•	120°C	163	163	183	264	1,80	2,59	18,1	18,1	185	205	0,50	0,50	2,72	3,10
602314	MVSI 10/310-S02	30	•	120°C	286	209	321	338	3,15	3,32	25,7	24,0	350	380	0,72	0,68	2,63	2,79
602241	MVSI 10/400-S02	30	•	120°C	357	357	400	576	3,93	5,65	29,0	29,0	350	380	0,72	0,68	2,63	2,79
602402	MVSI 10/550-S02	35	•	120°C	457	457	512	737	5,02	7,23	32,6	32,6	350	380	0,75	0,68	2,53	3,68
602403	MVSI 10/650-S02	35	•	-	580	457	650	737	6,37	7,23	35,5	32,6	350	380	0,95	0,88	3,16	3,86
602380	MVSI 10/810-S08	40	•	135°C	723	561	809	905	7,94	8,88	44,0	40,0	680	760	1,40	1,35	2,79	3,33
602381	MVSI 10/1110-S08	50	•	135°C	1012	715	1132	1151	11,1	11,3	55,8	48,8	750	750	1,65	1,50	3,33	4,13
602382	MVSI 10/1400-S08	50	•	135°C	1274	921	1424	1483	14,0	14,5	63,0	55,5	950	1000	1,80	1,70	3,05	3,65
602406	MVSI 10/1610-S08	60	•	135°C	1464	962	1638	1549	16,1	15,2	80,0	70,0	1100	1300	2,20	2,20	4,21	4,05
602407	MVSI 10/2100-S08	60	•	135°C	1927	1318	2154	2102	21,1	20,6	92,0	82,0	1500	1770	3,00	2,75	3,42	4,00
602167	MVSI 10/2610-S02	70	•	135°C	2326	1720	2601	2747	25,5	26,9	130	116	1960	2100	4,10	3,75	5,35	5,60
602230	MVSI 10/3000-S02	70	•	135°C	2690	1940	3007	3124	29,5	30,6	145	130	2200	2400	4,50	4,30	4,35	4,81
602154	MVSI 10/3810-S02	80	•	135°C	3422	2380	3826	3831	37,5	37,6	188	170	2500	3000	5,10	5,00	5,91	6,00
602204	MVSI 10/4700-S02	80	•	135°C	4206	2887	4701	4648	46,1	46,0	204	183	3200	3600	6,50	6,00	5,24	5,50
602350	MVSI 10/5150-S02	80	•	135°C	4678	3230	5230	5200	51,3	51,0	225	200	3200	3600	6,50	6,00	5,24	5,50
602138	MVSI 10/5200-S02	90	•	135°C	4658	3288	5208	5293	51,1	51,9	238	215	3800	4000	7,00	6,50	4,71	5,08
602351	MVSI 10/5700-S02	90	•	135°C	5044	3478	5650	5600	55,4	54,9	240	220	3800	4000	7,00	6,50	4,71	5,08
602091	MVSI 10/6500-S02	90	•	135°C	5838	4055	6527	6529	64,0	64,0	268	258	4300	5000	8,20	8,10	4,51	5,83
602136	MVSI 10/6600-S02 Δ	97	•	135°C	6083	3979	6799	6405	66,7	62,8	308	280	5000	5900	10,0	9,80	5,61	5,82
602352	MVSI 10/7000-S02	90	•	135°C	6272	4348	7013	7000	68,8	68,7	275	263	4300	5000	8,20	8,10	4,51	5,83
602092	MVSI 10/8000-S90	95	□	135°C	7197	4967	8046	7996	78,9	78,4	315	277	7000	7500	12,6	11,3	4,59	5,58
602093	MVSI 10/9000-S90	95	□	135°C	7752	5385	8666	8669	85,0	85,0	326	289	7500	8200	14,0	12,9	4,13	4,88
602137	MVSI 10/10000-S02	97	□	135°C	8673	5664	9695	9117	95,1	89,4	372	332	7600	8000	13,5	12,4	4,72	4,92
602349	MVSI 10/11200-S02	97	□	135°C	9983	6896	11160	11100	109	109	398	358	7600	8000	13,5	12,4	4,72	4,92
602134	MVSI 10/12000-S90 Δ	100	□	135°C	10996	7543	12294	12141	119	119	500	445	9000	9500	16,3	15,0	5,21	5,73
602227	MVSI 10/13000-S02	97	□	135°C	11510	8158	12867	13130	126	129	445	395	9600	10000	17,0	16,0	4,98	5,00
602142	MVSI 10/15000-S02	105	□	-	12662	8700	14155	14004	139	137	643	605	10600	11270	19,0	18,0	5,88	5,78
602143	MVSI 10/17500-S02	105	□	-	15500	10439	17327	16804	170	165	691	642	13000	13700	24,5	23,0	5,71	5,96
602244	MVSI 10/19500-S02	105	□	-	17947	11430	20062	18400	197	181	717	650	13000	13700	24,5	23,0	5,71	5,96
602144	MVSI 10/22000-S90	110	□	-	20025	12533	22386	20208	220	198	926	896	19000	19000	33,0	25,5	4,67	5,88
602273	MVSI 10/25000-S90	110	□	-	22364	14785	25000	23800	245	233	960	928	19000	19000	33,0	25,5	4,67	5,88
602336	MVSI 10/30000-S02	120	-	-	27285	18760	30560	30200	300	296	1200	1050	24000	25800	40,0	38,0	4,89	5,39

* Arbeitsmoment = 2 x statisches Moment. Δ Für besondere Anwendungen □ CSA-Zertifizierung auf Anfrage, Speise

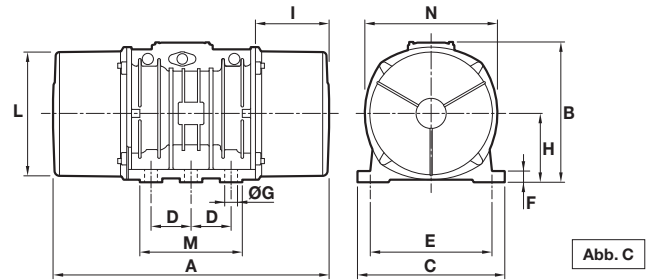
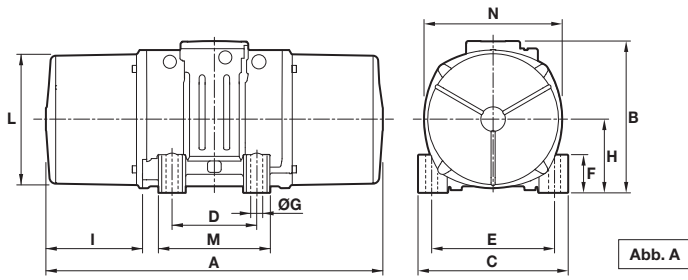

Abmessungen (mm)

Typ	Abb.	Löcher													Kabelversch
		A	B	C	D	E	ØG	N°	F	H	I	L	M	N	
MVSI 10/40-S02	A	255	171	152	90	125	13	4	28	73,0	54,0	127	128	141	M20X1,5
MVSI 10/100-S02	A	301	171	152	90	125	13	4	28	73,0	77,0	127	128	141	M20X1,5
MVSI 10/200-S02	A	344	203	167	105	140	13	4	30	82,5	93,0	145	146	160	M25X1,5
MVSI 10/310-S02	A	394	211	205	120	170	17	4	45	93,5	106	170	174	182	M25X1,5
MVSI 10/400-S02	A	394	211	205	120	170	17	4	45	93,5	106	170	174	182	M25X1,5
MVSI 10/550-S02	A	435	224	205	120	170	17	4	42	104,5	117,5	187	162	203	M25X1,5
MVSI 10/650-S02	A	480(50Hz) 435(60Hz)	224	205	120	170	17	4	42	104,5	140(50Hz) 117,5(60Hz)	187	162	203	M25X1,5
MVSI 10/810-S08	A	500(50Hz) 448(60Hz)	244	230	140	190	17	4	45	116	134(50Hz) 108(60Hz)	207	190	225	M25X1,5
MVSI 10/1110-S08	A	574	244	230	140	190	17	4	45	116	171	207	190	225	M25X1,5
MVSI 10/1400-S08	A	620(50Hz) 574(60Hz)	244	230	140	190	17	4	45	116	194(50Hz) 171(60Hz)	207	190	225	M25X1,5
MVSI 10/1610-S08	A	617(50Hz) 537(60Hz)	272	275	155	225	22	4	70	130	177(50Hz) 137(60Hz)	238	210	253	M25X1,5
MVSI 10/2100-S08	A	663(50Hz) 617(60Hz)	272	275	155	225	22	4	70	130	200(50Hz) 177(60Hz)	238	210	253	M25X1,5
MVSI 10/2610-S02	A	666	321	310	155	255	23,5	4	77	157	178	277	215	295	M25X1,5
MVSI 10/3000-S02	A	712	321	310	155	255	23,5	4	77	157	201	277	215	295	M25X1,5
MVSI 10/3810-S02	A	734	347	340	180	280	26	4	80	165	202	303	240	320	M32X1,5
MVSI 10/4700-S02	A	796	347	340	180	280	26	4	80	165	233	303	240	320	M32X1,5
MVSI 10/5150-S02	A	826	347	340	180	280	26	4	80	165	248	303	240	320	M32X1,5
MVSI 10/5200-S02	A	744	370	390	200	320	28	4	90	180	192	330	270	350	M32X1,5
MVSI 10/5700-S02	A	840	370	390	200	320	28	4	90	180	240	330	270	350	M32X1,5
MVSI 10/6500-S02	A	840	370	390	200	320	28	4	90	180	240	330	270	350	M32X1,5
MVSI 10/6600-S02	C	750	437	460	125	380	39	6	35	215	174	387	320	414	M32X1,5
MVSI 10/7000-S02	A	840	370	390	200	320	28	4	90	180	240	330	270	350	M32X1,5
MVSI 10/8000-S90	A	870	395	392	200	320	28	4	100	192	255	355	270	375	M32X1,5
MVSI 10/9000-S90	A	870	395	392	200	320	28	4	100	192	255	355	270	375	M32X1,5
MVSI 10/10000-S02	C	862	437	460	125	380	39	6	35	215	230	387	320	414	M32X1,5
MVSI 10/11200-S02	C	912	437	460	125	380	39	6	35	215	255	387	320	414	M32X1,5
MVSI 10/12000-S90	C	990	454	530	140	440	45	6	38	230	240	423	370	448	M32X1,5
MVSI 10/13000-S02	C	1002	437	460	125	380	39	6	35	215	300	387	320	414	M32X1,5
MVSI 10/15000-S02	F	960	526	570	140	480	45	8	41	268	200	486	510	516	M32X1,5
MVSI 10/17500-S02	F	1040	526	570	140	480	45	8	41	268	240	486	510	516	M32X1,5
MVSI 10/19500-S02	F	1120(50Hz) 1040(60Hz)	526	570	140	480	45	8	41	268	280(50Hz) 240(60Hz)	486	510	516	M32X1,5
MVSI 10/22000-S90	F	1150	607	610	140	520	45	8	38	297	298	542	510	582	M32X1,5
MVSI 10/25000-S90	F	1150	607	610	140	520	45	8	38	297	298	542	510	582	M32X1,5
MVSI 10/30000-S02	Q	1205	648	700	140	600	45	8	45	320	310	600	510	660	M32X1,5

la/In = Verhältnis von Anlaufstrom zu max. Nennstrom.
 Einige Modelle dieser Serie können mit mehreren, unterschiedlichen Befestigungsbohrungen geliefert werden, sprechen Sie bitte unseren Verkauf an.

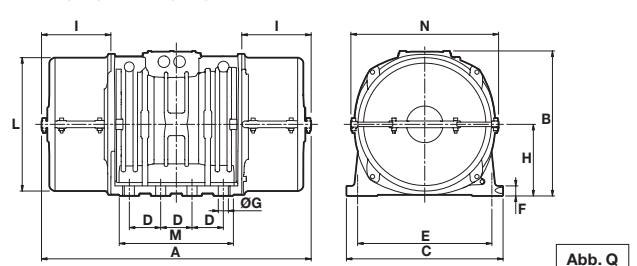
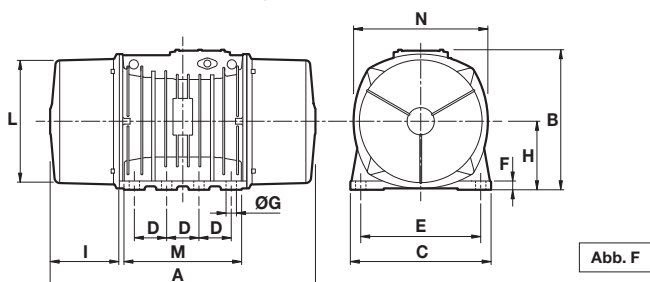



8 polig - 750/900 rpm

Dreiphasen

Bezeichnung			Mechanische Eigenschaften								Elektrische Eigenschaften							
Kode	Typ	BAU-GR	II2D Temp. Klasse	Statisches Moment* kgmm		Fliehkraft kg				Gewicht kg		Max. Leistungs- aufnahme W		Max. Strom A		Ia/In		
				50Hz	60Hz	50Hz	60Hz	50Hz	60Hz	50Hz	60Hz	50Hz	60Hz	400V 50Hz	460V 60Hz	50Hz	60Hz	
602568	MVSI 075/150-S02	20	• 130°C	163	163	104	149	1,02	1,46	18,1	18,1	230	250	0,85	0,76	2,13	2,11	
602575	MVSI 075/250-S02	30	• 130°C	286	286	181	260	1,76	2,55	26,2	26,2	350	380	1,10	1,05	2,03	2,29	
602615	MVSI 075/400-S02	35	• -	457	457	288	415	2,83	4,07	32,6	32,6	375	410	0,81	0,80	2,22	2,38	
602616	MVSI 075/530-S02	35	• -	580	580	365	528	3,60	5,20	36,0	36,0	375	410	0,81	0,80	2,22	2,38	
602609	MVSI 075/660-S08	40	• 120°C	723	723	456	656	4,47	6,44	44,0	44,0	400	450	1,20	1,20	2,38	2,58	
602610	MVSI 075/910-S08	50	• 120°C	1012	1012	637	917	6,25	9,00	55,8	55,8	400	500	1,40	1,30	2,38	2,85	
602618	MVSI 075/1310-S08	60	• 150°C	1464	1464	922	1327	9,04	13,0	80,0	80,0	950	1100	2,20	2,20	2,63	3,41	
602619	MVSI 075/1750-S08	60	• 135°C	1927	1927	1214	1747	11,9	17,1	92,0	92,0	1100	1300	2,60	2,26	2,78	3,04	
602891	MVSI 075/2110-S02	70	• 135°C	2326	2326	1463	2107	14,4	20,7	130	130	1500	1790	4,10	4,20	3,55	2,95	
602884	MVSI 075/3110-S02	80	• 135°C	3422	3422	2152	3099	21,1	30,4	188	188	2000	2300	5,40	5,20	3,98	4,62	
602515	MVSI 075/3800-S02	80	• 135°C	4206	4206	2645	3808	25,9	37,4	204	204	2500	3000	6,00	6,00	4,00	4,20	
602862	MVSI 075/4200-S02	90	• 135°C	4658	4658	2930	4218	28,7	41,4	238	238	2800	3350	6,50	6,50	3,84	4,00	
602826	MVSI 075/5300-S02	90	• 135°C	5838	5838	3672	5287	36,0	51,9	268	268	4000	4300	8,20	7,85	3,87	5,35	
602827	MVSI 075/6500-S90	95	□ 135°C	7197	7197	4526	6517	44,4	63,9	315	315	4900	5800	9,90	9,50	3,04	3,26	
602551	MVSI 075/6800-S02 Δ	97	□ 135°C	7340	7340	4616	6647	45,3	65,2	328	328	5600	6000	10,5	10,0	3,12	3,30	
602870	MVSI 075/10000-S02	97	□ 135°C	12390	10973	7792	9937	76,4	97,5	438	419	6800	7450	13,2	12,0	3,33	3,92	
602863	MVSI 075/12000-S90	100	□ 135°C	13816	12407	8689	11235	85,2	110	540	520	7600	8300	14,0	13,5	3,72	3,78	
602871	MVSI 075/14000-S02	105	□ -	17946	15500	11285	14036	111	138	702	680	9200	9600	21,0	19,5	4,99	5,44	
602872	MVSI 075/17000-S02	105	□ -	21337	19064	13418	17263	132	169	755	711	10400	11140	22,0	20,0	5,50	5,90	
602873	MVSI 075/22000-S90	110	□ -	28633	24508	18005	22192	177	218	1015	981	12500	16200	26,5	28,0	5,63	4,71	
602535	MVSI 075/26000-S90	110	□ -	-	28633	-	25927	-	254	-	1015	-	16200	-	28,0	-	4,71	
602589	MVSI 075/30000-S02	120	□ -	47465	33440	29845	30280	293	297	1400	1280	24400	-	43,0	-	6,00	-	

* Arbeitsmoment = 2 x statisches Moment.

Δ Für besondere Anwendungen

□ CSA-Zertifizierung auf Anfrage, Speise

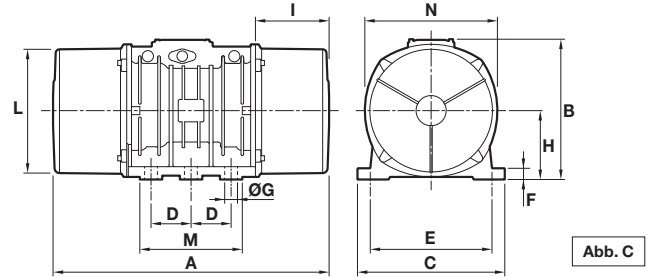
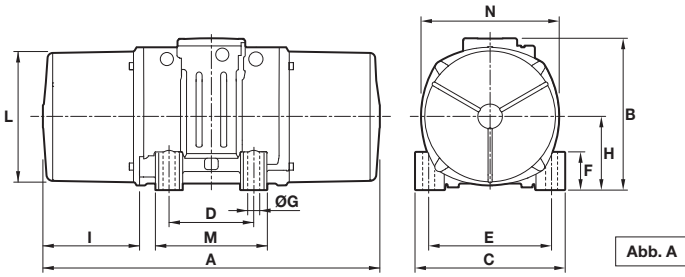

Abmessungen (mm)

Typ	Abb.	Löcher													Kabelverschr
		A	B	C	D	E	ØG	N°	F	H	I	L	M	N	
MVSI 075/150-S02	A	344	203	167	105	140	13	4	30	82,5	93	145	146	160	M25X1,5
MVSI 075/250-S02	A	394	211	205	120	170	17	4	45	93,5	106	170	174	182	M25X1,5
MVSI 075/400-S02	A	435	224	205	120	170	17	4	42	104,5	117,5	187	162	203	M25X1,5
MVSI 075/530-S02	A	480	224	205	120	170	17	4	42	104,5	140	187	162	203	M25X1,5
MVSI 075/660-S08	A	500	244	230	140	190	17	4	45	116	134	207	190	225	M25X1,5
MVSI 075/910-S08	A	574	244	230	140	190	17	4	45	116	171	207	190	225	M25X1,5
MVSI 075/1310-S08	A	617	272	275	155	225	22	4	70	130	177	238	210	253	M25X1,5
MVSI 075/1750-S08	A	663	272	275	155	225	22	4	70	130	200	238	210	253	M25X1,5
MVSI 075/2110-S02	A	666	321	310	155	255	23,5	4	77	157	178	277	215	295	M25X1,5
MVSI 075/3110-S02	A	734	347	340	180	280	26	4	80	165	202	303	240	320	M32X1,5
MVSI 075/3800-S02	A	796	347	340	180	280	26	4	80	165	233	303	240	320	M32X1,5
MVSI 075/4200-S02	A	744	370	390	200	320	28	4	90	180	192	330	270	350	M32X1,5
MVSI 075/5300-S02	A	840	370	390	200	320	28	4	90	180	240	330	270	350	M32X1,5
MVSI 075/6500-S90	A	870	395	392	200	320	28	4	100	192	255	355	270	375	M32X1,5
MVSI 075/6800-S02 Δ	C	862	437	460	125	380	39	6	35	215	230	387	320	414	M32X1,5
MVSI 075/10000-S02	C	1002	437	460	125	380	39	6	35	215	300	387	320	414	M32X1,5
MVSI 075/12000-S90	C	1070	454	530	140	440	45	6	38	230	280	423	370	448	M32X1,5
MVSI 075/14000-S02	F	1040	526	570	140	480	45	8	41	268	240	486	510	516	M32X1,5
MVSI 075/17000-S02	F	1120	526	570	140	480	45	8	41	268	280	486	510	516	M32X1,5
MVSI 075/22000-S90	F	1150	607	610	140	520	45	8	38	297	298	542	510	582	M32X1,5
MVSI 075/26000-S90	F	1150	607	610	140	520	45	8	38	297	298	542	510	582	M32X1,5
MVSI 075/30000-S02	Q	1325	649	700	140	600	45	8	45	320	370	600	510	660	M32X1,5

Einige Modelle dieser Serie können mit mehreren, unterschiedlichen Befestigungsbohrungen geliefert werden, sprechen Sie bitte unseren Verkauf an. Ia/In = Verhältnis von Anlaufstrom zu max. Nennstrom.

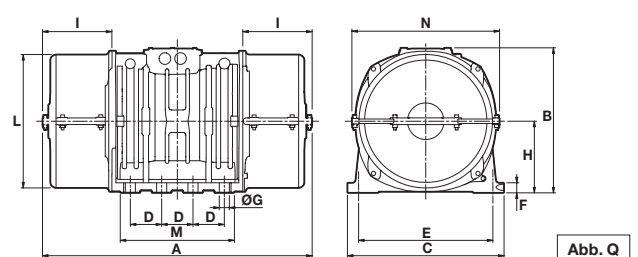
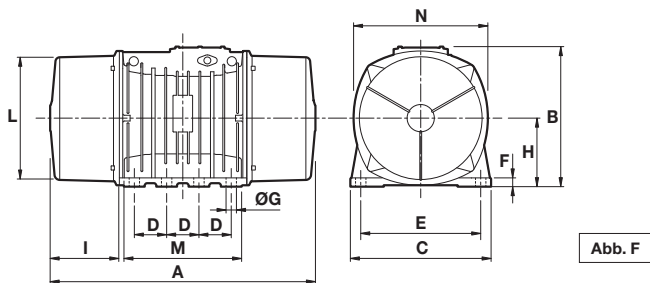

Oberflächenbehandlungen und verfügbare Versionen der **MVSI-Serie**

■ **MVSI**



Technische Merkmale

Standardanstrich

Elektrostatische Oberflächenbehandlung auf Epoxid-Polyester-Basis bei 200 °C im Ofen ausgehärtet.

Gute Beständigkeit gegen Korrosion unter normalen Betriebsbedingungen.

Getestet im Salznebel über 500 Stunden.

■ **MVSI-S**



Technische Merkmale

Standardanstrich mit Schutzhauben aus Edelstahl

Motorkörper und Klemmkasten mit elektrostatischer Oberflächenbehandlung auf Epoxid-Polyester-Basis bei 200 °C in Ofen ausgehärtet.

Schutzhauben aus Edelstahl AISI 304.

Sehr gute Beständigkeit gegen Korrosion unter normalen Betriebsbedingungen.

Getestet im Salznebel über 500 Stunden.

■ MVSI-SI



Technische Merkmale

STEEL IT Polyurethanharzbeschichtung

Der Motorkörper und der Klemmkasten haben eine spezielle Polyurethanharzbeschichtung mit Einlage von Blattpigmenten aus Edelstahl AISI 316L.

Die Schutzhauben sind aus Edelstahl AISI 304.

Alle äußeren Sechskantschrauben sind aus Edelstahl der Qualität A2.

Diese Beschichtung hat eine USDA-Zulassung für den Lebensmittelbereich, wo die Gefahr eines versehentlichen Kontaktes mit verarbeiteten Lebensmitteln besteht.

Getestet im Salznebel über 500 Stunden.

Erhältlich für alle Größen.

■ MVSI-BR



Technische Merkmale

Kugelpolierte Ausführung

Diese Behandlung verleiht der Oberfläche einen polierten Effekt mit hydrophober Wirkung, welcher die Korrosionsbeständigkeit laufend verbessert.

Geeignet für Umgebungen, in denen Lackierungen und andere Oberflächenbeschichtungen vermieden werden müssen, da eine häufige Reinigung durchgeführt wird, insbesondere in der chemischen, pharmazeutischen und Lebensmittelindustrie.

Verfügbar für alle Motoren bis Baugröße 60.

■ MVSI-TS

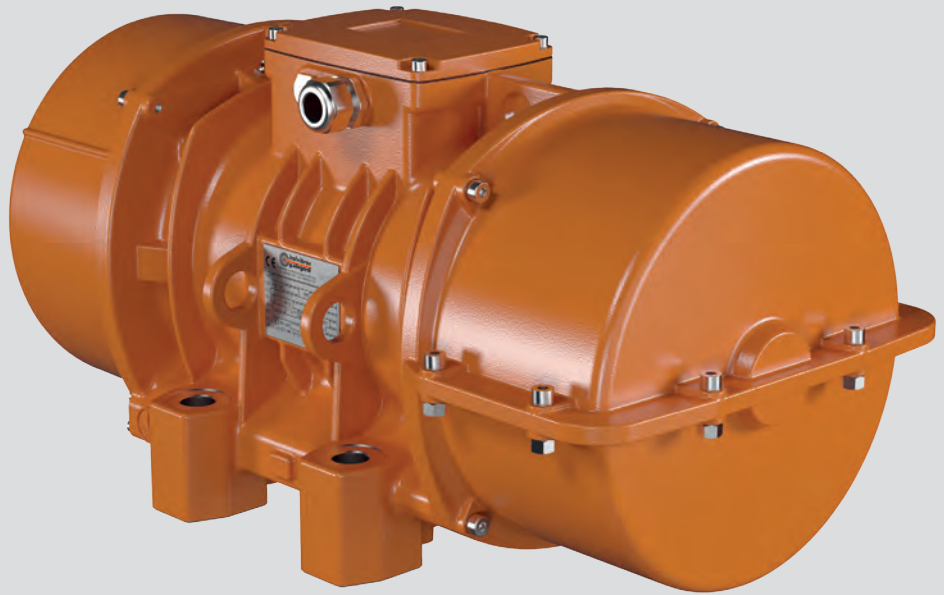

Technische Merkmale

Stromversorgung

Dreiphasen - Spannung von 48V bis 690V, mit 50Hz oder 60Hz;
Frequenzregelung durch Frequenzumwandler (FU) bei konstantem Drehmoment von min. 20Hz bis zu der maximal angegebenen Typenschildfrequenz.

Polarität

4, 6- und 8-polig; andere Polaritäten auf Anfrage.

Richtlinienkonform mit:

Low Voltage Directive 2006/95/EC;
EN/IEC 60034-1;
UL 1004-1, CSA C22.2 No.100, NEMA MG-1

Betrieb

(S1) kontinuierlich, bei 100% Fliehkraft und Stromleistung. Auch intermittierender Betrieb, je nach Type und Betriebsbedingungen möglich, weitere Informationen durch unseren technischen Kundendienst.

Fliehkraft

30500 kgf (300 kN) einstellbar.

Mechanische Schutzart

IP 66 gemäß IEC/EN 60529.

Stoßschutz

IK 08 gemäß IEC/EN 62262.

Isolationsklasse

Klasse F (155°C), Klasse H (180°C) auf Wunsch.

Tropenisolation

Serienmäßig (Träufelimpregnierung)

Umgebungstemperatur

-20°C bis +40°C, auf Wunsch auch für andere Temperaturbereiche.

Thermoschutz des Unwuchtmotors

Serienmäßiger Kaltleiterschutz PTC 130°C ab Baugruppe 70. Auf Wunsch auch für kleinere Typen oder andere Temperaturbereiche lieferbar.
Bei Bedarf können die Motoren auch mit Antikondensation-Heizelementen (Heaters) geliefert werden.

Montage des Unwuchtmotors

Unbeschränkt in allen Einbaulagen.

Schmierung

Alle Lager der Unwuchtmotoren sind werkseitig mit Spezialfetten geschmiert und müssen bei der Inbetriebnahme nicht nachgeschmiert werden.

Klemmenkasten

großzügig dimensioniert, um den elektrischen Anschluss zu erleichtern. Spezielle Anschlussklemmen und Kabelverschraubungen garantieren den festen Sitz des Zuführungskabels.

Elektromotor

3-phasig, asynchron für einen maximalen Anlauf und Drehmomente, speziell für vibrierende

Maschinen entwickelt. Wicklungsisolation durch Träufelimpregnierung, der Klasse H. Rotor aus spritzgegossenem Aluminium (Käfigläufer).

Gehäuse

Aus hochfesten Aluminiumlegierungen bis Baugröße 60, aus Sphäroguss für größere Baugrößen.

Lagerflansch

Sphäroguss mit einem Lagersitz aus Stahl. Die Konstruktion sorgt für eine gleichmäßige Lastverteilung und Übertragung der Fliehkraft auf das Motorgehäuse.

Lager

Mit hoher Tragfähigkeit und Lebensdauer, speziell für Italvibras Unwuchtmotoren, radial, wie axial maximal belastbar.

Motorwelle

Isothermisch vergüteter Stahl (zugfest und hoch belastbar).

Unwuchtscheiben

Leichte und stufenlose Einstellung der gewünschten Fliehkraft durch eine spezielle Skala (prozentual von 0 bis 100% in Abhängigkeit der maximalen Fliehkraft des Unwuchtmotors) Durch dieses patentierte Systems, das als ARS bezeichnet wird, können Einstellfehler vermieden werden.

Flanschgeteilte Abdeckhauben

Die Serie MVSI-TS aus der bewährten Italvibras - Serie MVSI entwickelt, zeichnet sich durch flanschgeteilte Abdeckhauben aus. Diese Hauben sind, teilbar in zwei Hälften und können radial demontiert werden. Eine ideale Lösung für besonders enge oder schwierige Einbauverhältnisse,

MVSI-TS- Unwuchtmotoren werden auf Wunsch mit einer oder mit zwei flanschgeteilten Hauben (TS1/TS2) geliefert.

Die maximal verfügbare Fliehkraft der MVSI-TS Motoren beträgt bis zu 30500 kgf (300 kN).

Abdeckhaube

Aluminiumlegierung, flanschgeteilte Ausführung, um eine radiale Abnahme zu ermöglichen. Auf Wunsch können Unwuchtmotoren mit einer oder zwei flanschgeteilten Abdeckhauben geliefert werden.

Lackierung, Oberflächenbeschichtung

Elektrostatische Pulverbeschichtung (Epoxid-Polyester Basis) mit Oberflächenvorbehandlung, Konversionschicht und bei + 200°C ausgehärtet. Getestet im Salznebel über 500 Stunden.

Auf Wunsch sind auch andere Beschichtungen möglich, Tabelle Seite 14.

Abweichende Befestigungsbohrbilder sind verfügbar. Bitte sprechen Sie unseren Verkauf an.

Die technischen Daten und Modelle dieses Kataloges sind nicht bindend. Italvibras behält sich Änderungen ohne vorherige Ankündigung vor.

Zertiizierungen



Alle von Italvibras hergestellten Unwuchtmotoren entsprechen den geltenden EU-Richtlinien



Norm CAN/CSA - C22.2, N. 100-95,
Zertifikat n° LR 100948 Klasse 4211 01
- Motoren und Generatoren
UL 1004-1 - Rotierende elektrische Maschinen - allgem. Anforderungen



Auf Wunsch auch die Ausführung MVSI-F Klasse I Div.2, Gruppen ABCD gemäß CAN/CSA - C22.2



Zertifizierungen Bereiche für die Eurasische Zollunion)
N° TC N RU Д-IT.АЛ33.В.02527

MVSI-TS



4 polig - 1.500/1.800 rpm

Dreiphasen

Bezeichnung		Mechanische Eigenschaften										Elektrische Eigenschaften					
Kode	Typ	BAU-GR	CSA*	Statisches Moment*		Fliehkraft				Gewicht		Max. Leistungsaufnahme		Max. Strom		Ia/In	
				kgmm	kg	kg	kN	kg	kg	W	W	A	A	50Hz	60Hz		
				50Hz	60Hz	50Hz	60Hz	50Hz	60Hz	50Hz	60Hz	50Hz	60Hz	400V 50Hz	460V 60Hz	50Hz	60Hz
601217	MVSI 15/1410-S02-TS	40	•	561	400	1413	1449	13,9	14,2	42,2	38,5	900	1050	1,45	1,50	4,10	4,20
601219	MVSI 15/1710-S02-TS	50	•	715	485	1798	1757	17,6	17,2	48,8	43,5	1100	1200	2,00	1,90	4,29	4,89
601267	MVSI 15/2000-S02-TS	50	•	817	561	2054	2033	20,1	19,9	51,5	45,5	1350	1450	2,50	2,30	4,30	4,90
601220	MVSI 15/2410-S08-TS	60	•	962	674	2420	2444	23,7	24,0	71,0	64,5	1600	1700	3,20	3,00	6,09	7,23
601268	MVSI 15/3000-S08-TS	60	•	1235	858	3106	3107	30,5	31,0	81,0	72,0	1900	2000	3,80	3,50	6,50	7,50
601221	MVSI 15/3810-S02-TS	70	•	1526	1034	3840	3744	37,7	36,7	120	111	2200	2500	3,90	3,90	7,11	6,92
601269	MVSI 15/4300-S02-TS	70	•	1720	1173	4326	4250	42,4	41,7	124	118	2500	2800	4,80	4,65	5,90	7,10
601211	MVSI 15/5010-S02-TS	80	•	1990	1364	5007	4941	49,1	48,5	162	154	3600	3400	6,00	5,00	7,02	8,00
601447	MVSI 15/6000-S02-TS	80	•	2248	1677	5654	6075	55,5	59,6	165	156	3600	3400	6,00	5,00	7,02	8,00
601204	MVSI 15/9500-S02-TS	97	□	3346	2462	8416	8916	82,6	87,5	307	293	7500	8500	12,2	12,0	6,56	6,67

* Arbeitsmoment = 2 x statisches Moment. □ CSA-Zertifizierung auf Anfrage, Speise



Abb. P

Abmessungen (mm)

Typ	Abb.	A zerlegbaren Deckeln		B	C	D	E	Löcher		F	H	I	L	M	N	I1	N1	Kabelver- schr
		1	2					ØG	N°									
MVSI 15/1410-S02-TS	P	496	543	244	230	140	190	17	4	45	116	108	207	190	225	156	258	M25x1,5
MVSI 15/1710-S02-TS	P	522	543	244	230	140	190	17	4	45	116	134	207	190	225	156	258	M25x1,5
MVSI 15/2000-S02-TS	P	595(50Hz) 523(60Hz)	616(50Hz) 544(60Hz)	244	230	140	190	17	4	45	116	171(50Hz) 134(60Hz)	207	190	225	192(50Hz) 156(60Hz)	258	M25x1,5
MVSI 15/2410-S08-TS	P	662	707	272	275	155	225	22	4	70	130	177	238	210	253	222	287	M25x1,5
MVSI 15/3000-S08-TS	P	662	707	272	275	155	225	22	4	70	130	177	238	210	253	222	287	M25x1,5
MVSI 15/3810-S02-TS	P	624	664	321	310	155	255	23,5	4	77	157	137	277	215	295	177	326	M25x1,5
MVSI 15/4300-S02-TS	P	665(50Hz) 624(60Hz)	664	321	310	155	255	23,5	4	77	157	178(50Hz) 137(60Hz)	277	215	295	177	326	M25x1,5
MVSI 15/5010-S02-TS	P	656	682	347	340	180	280	26	4	80	165	150	303	240	320	176	356	M32x1,5
MVSI 15/6000-S02-TS	P	656	682	347	340	180	280	26	4	80	165	150	303	240	320	176	356	M32x1,5
MVSI 15/9500-S02-TS	P	878	894	437	460	125	380	39	6	35	215	230	387	320	414	246	450	M32x1,5

Einige Modelle dieser Serie können mit mehreren, unterschiedlichen Befestigungsbohrungen geliefert werden, sprechen Sie bitte unseren Verkauf an.
 I_a/I_n = Verhältnis von Anlaufstrom zu max. Nennstrom.

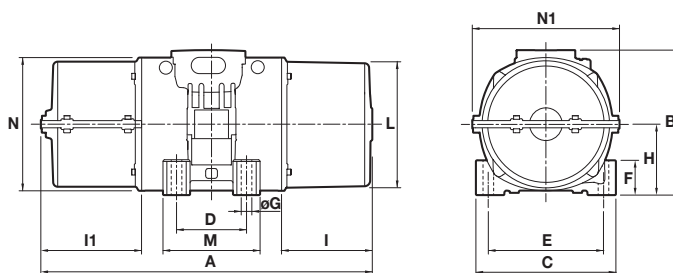
MVSI-TS



6 polig - 1.000/1.200 rpm

Dreiphasen

Bezeichnung		Mechanische Eigenschaften										Elektrische Eigenschaften					
Kode	Typ	BAU-GR	CSA*	Statisches Moment*		Fliehkraft				Gewicht		Max. Leistungsaufnahme		Max. Strom		Ia/In	
				50Hz	60Hz	50Hz	60Hz	50Hz	60Hz	50Hz	60Hz	50Hz	60Hz	W	400V 50Hz	460V 60Hz	50Hz
602380	MVSI 10/810-S08-TS	40	•	723	561	809	905	7,94	8,88	49,0	45,0	680	760	1,40	1,35	2,53	3,68
602381	MVSI 10/1110-S08-TS	50	•	1012	715	1132	1151	11,1	11,3	64,5	57,5	750	750	1,65	1,50	3,33	4,13
602382	MVSI 10/1400-S08-TS	50	•	1274	921	1424	1483	14,0	14,5	64,0	56,5	950	1000	1,80	1,70	3,05	3,65
602406	MVSI 10/1610-S08-TS	60	•	1464	962	1638	1549	16,1	15,2	81,0	71,0	1100	1300	2,20	2,20	4,21	4,05
602407	MVSI 10/2100-S08-TS	60	•	1927	1318	2154	2102	21,1	20,6	93,0	83,0	1500	1770	3,00	2,75	3,42	4,00
602167	MVSI 10/2610-S02-TS	70	•	2326	1720	2601	2747	25,5	26,9	131	117	1960	2100	4,10	3,75	5,35	5,60
602230	MVSI 10/3000-S02-TS	70	•	2690	1940	3007	3124	29,5	30,6	146	131	2200	2400	4,50	4,30	4,35	4,81
602154	MVSI 10/3810-S02-TS	80	•	3422	2380	3826	3831	37,5	37,6	189	171	2500	3000	5,10	5,00	5,91	6,00
602204	MVSI 10/4700-S02-TS	80	•	4206	2887	4701	4648	46,1	46,0	205	184	3200	3600	6,50	6,00	5,24	5,50
602350	MVSI 10/5150-S02-TS	80	•	/	3230	/	5200	/	51,0	/	201	/	3600	/	6,00	/	5,50
602138	MVSI 10/5200-S02-TS	90	•	4658	3288	5208	5293	51,1	51,9	239	216	3800	4000	7,00	6,50	4,71	5,08
602351	MVSI 10/5700-S02-TS	90	•	5044	3478	5650	5650	55,4	54,9	241	221	3800	4000	7,00	6,50	4,71	5,08
602091	MVSI 10/6500-S02-TS	90	•	5838	4055	6527	6529	64,0	64,0	269	259	4300	5000	8,20	8,10	4,51	5,83
602352	MVSI 10/7000-S02-TS	90	•	6272	4348	7013	7000	68,8	68,7	276	264	4300	5000	8,20	8,10	4,51	5,83
602092	MVSI 10/8000-S90-TS	95	□	7197	4967	8046	7996	78,9	78,4	316	278	7000	7500	12,6	11,3	4,59	5,58
602093	MVSI 10/9000-S90-TS	95	□	7752	5385	8666	8669	85,0	85,0	327	290	7500	8200	14,0	12,9	4,13	4,88
602137	MVSI 10/10000-S02-TS	97	□	8673	5664	9695	9117	95,1	89,4	373	333	7600	8000	13,5	12,4	4,72	4,92
602227	MVSI 10/13000-S02-TS	97	□	11510	8158	12867	13130	126	129	446	396	9600	10000	17,0	16,0	4,98	5,00
602142	MVSI 10/15000-S02-TS	105	□	12662	8700	14155	14004	139	137	644	606	10600	11270	19,0	18,0	5,88	5,78
602143	MVSI 10/17500-S02-TS	105	□	15500	10439	17327	16804	170	165	705	656	13000	13700	24,5	23,0	5,71	5,96
602244	MVSI 10/19500-S02-TS	105	□	17947	11430	20062	18400	197	181	711	661	13000	13700	24,5	23,0	5,71	5,96
602144	MVSI 10/22000-S90-TS	110	□	20025	12553	22386	20208	220	198	926	896	19000	19000	33,0	25,5	4,67	5,88
602273	MVSI 10/25000-S90-TS	110	□	22364	14785	25000	23800	245	233	960	928	19000	19000	33,0	25,5	4,67	5,88
602336	MVSI 10/30000-S02-TS	120	□	27285	18760	30502	30200	299	296	1210	1160	24000	25800	40,0	38,0	4,89	5,39

* Arbeitsmoment = 2 x statisches Moment. □ CSA-Zertifizierung auf Anfrage, Speise

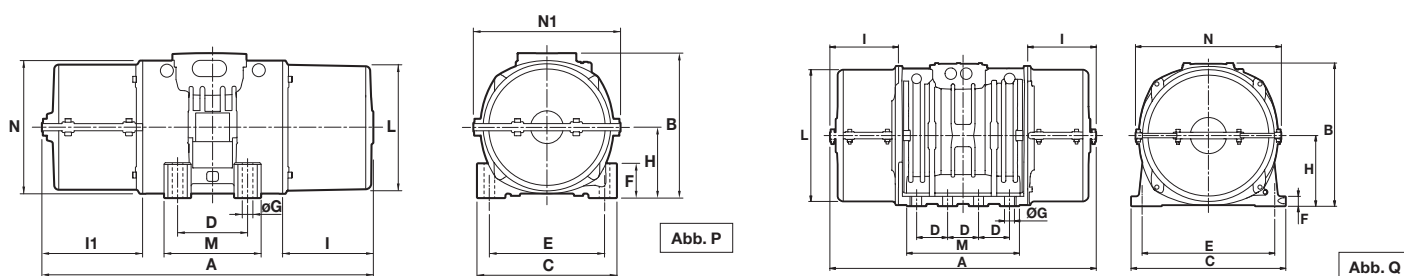

Abmessungen (mm)

Typ	Abb.	A zerlegbaren Deckeln		B	C	D	E	Löcher		F	H	I	L	M	N	I1	N1	Kabelver- schr
		1	2					ØG	N°									
MVSI 10/810-S08-TS	P	522(50Hz) 496(60Hz)	543	246	230	140	190	17	4	45	116	134(50Hz) 108(60Hz)	207	190	225	156	258	M25x1,5
MVSI 10/1110-S08-TS	P	595	616	246	230	140	190	17	4	45	116	171	207	190	225	192	258	M25x1,5
MVSI 10/1400-S08-TS	P	641(50Hz) 595(60Hz)	662(50Hz) 616(60Hz)	246	230	140	190	17	4	45	116	194(50Hz) 171(60Hz)	207	190	225	215(50Hz) 192(60Hz)	258	M25x1,5
MVSI 10/1610-S08-TS	P	662(50Hz) 622(60Hz)	707	246	275	140	190	17	4	70	130	177(50Hz) 137(60Hz)	238	210	253	222	287	M25x1,5
MVSI 10/2100-S08-TS	P	685(50Hz) 662(60Hz)	707	246	275	140	190	17	4	70	130	200(50Hz) 177(60Hz)	238	210	253	222	287	M25x1,5
MVSI 10/2610-S02-TS	P	718	770	321	310	155	255	23,5	4	77	157	178	277	215	295	230	326	M25x1,5
MVSI 10/3000-S02-TS	P	741	770	321	310	155	255	23,5	4	77	157	201	277	215	295	230	326	M25x1,5
MVSI 10/3810-S02-TS	P	758	782	347	340	180	280	26	4	80	165	202	303	240	320	226	356	M32x1,5
MVSI 10/4700-S02-TS	P	822	848	347	340	180	280	26	4	80	165	233	303	240	320	259	356	M32x1,5
MVSI 10/5150-S02-TS	P	837(60Hz)	848(60Hz)	347	340	180	280	26	4	80	165	236	303	240	320	259	356	M32x1,5
MVSI 10/5200-S02-TS	P	818	892	370	390	200	320	28	4	90	180	192	330	270	350	266	382	M32x1,5
MVSI 10/5700-S02-TS	P	866	892	370	390	200	320	28	4	90	180	240	330	270	350	266	382	M32x1,5
MVSI 10/6500-S02-TS	P	866	892	370	390	200	320	28	4	90	180	240	330	270	350	266	382	M32x1,5
MVSI 10/7000-S02-TS	P	866	892	370	390	200	320	28	4	90	180	240	330	270	350	266	382	M32x1,5
MVSI 10/8000-S90-TS	P	896	922	395	392	200	320	28	4	100	192	255	355	270	375	281	410	M32x1,5
MVSI 10/9000-S90-TS	P	896	922	395	392	200	320	28	4	100	192	255	355	270	375	281	410	M32x1,5
MVSI 10/10000-S02-TS	P	878	894	437	460	125	380	39	6	35	215	230	387	320	414	246	450	M32x1,5
MVSI 10/13000-S02-TS	P	1017	1032	437	460	125	380	39	6	35	215	300	387	320	414	315	450	M32x1,5
MVSI 10/15000-S02-TS	P	1030	1100	526	570	140	480	45	8	41	268	200	495	510	516	270	566	M32x1,5
MVSI 10/17500-S02-TS	P	1070	1100	526	570	140	480	45	8	41	268	240	495	510	516	270	566	M32x1,5
MVSI 10/19500-S02-TS	P	1150(50Hz) 1070(60Hz)	1180(50Hz) 1100(60Hz)	526	570	140	480	45	8	41	268	280(50Hz) 240(60Hz)	495	510	516	310(50Hz) 270(60Hz)	566	M32x1,5
MVSI 10/22000-S90-TS	P	1175	1200	607	610	140	520	45	8	38	297	298	542	510	582	323	616	M32x1,5
MVSI 10/25000-S90-TS	P	1175	1200	607	610	140	520	45	8	38	297	298	542	510	582	323	616	M32x1,5
MVSI 10/30000-S02-TS	Q	/	1205	649	700	140	600	45	8	45	320	/	/	510	/	310	660	M32x1,5

Einige Modelle dieser Serie können mit mehreren, unterschiedlichen Befestigungsbohrungen geliefert werden, sprechen Sie bitte unseren Verkauf an.
 I_a/I_n = Verhältnis von Anlaufstrom zu max. Nennstrom.

MVSI-TS



8 polig - 750/900 rpm

Dreiphasen

Bezeichnung		Mechanische Eigenschaften										Elektrische Eigenschaften					
Kode	Typ	BAU-GR	CSA*	Statisches Moment*		Fliehkraft				Gewicht		Max. Leistungsaufnahme		Max. Strom		Ia/In	
				kgmm	kgmm	kg	kg	kN	kN	kg	kg	W	W	A	A	50Hz	60Hz
602610	MVSI 075/910-S08-TS	50	•	1012	1012	637	917	6,30	9,00	56,8	56,8	400	500	1,40	1,30	2,38	2,85
602618	MVSI 075/1310-S08-TS	60	•	1464	1464	922	1327	9,04	13,0	81,0	81,0	950	1100	2,20	2,20	2,63	3,41
602619	MVSI 075/1750-S08-TS	60	•	1927	1927	1214	1747	11,9	17,1	93,0	93,0	1100	1300	2,60	2,26	2,78	3,04
602891	MVSI 075/2110-S02-TS	70	•	2326	2326	1463	2107	14,4	20,7	130	130	1500	1790	4,10	4,20	3,55	2,95
602884	MVSI 075/3110-S02-TS	80	•	3422	3422	2152	3099	21,1	30,4	188	188	2000	2300	5,40	5,20	3,98	4,62
602515	MVSI 075/3800-S02-TS	80	•	4206	4206	2645	3808	25,9	37,4	204	204	2500	3000	6,00	6,00	4,00	4,20
602862	MVSI 075/4200-S02-TS	90	•	4658	4658	2930	4218	28,7	41,4	238	238	2800	3350	6,50	6,50	3,84	4,00
602826	MVSI 075/5300-S02-TS	90	•	5838	5838	3672	5287	36,0	51,9	268	268	4000	4300	8,20	7,85	3,87	5,35
602827	MVSI 075/6500-S90-TS	95	□	7197	7197	4526	6517	44,4	63,9	315	315	4900	5800	9,90	9,50	3,04	3,26
602551	MVSI 075/6800-S02-TS	97	□	7340	7340	4616	6647	45,3	65,2	329	329	5600	6000	10,5	10,0	3,12	3,30
602870	MVSI 075/10000-S02-TS	97	□	12390	10973	7792	9937	76,4	97,5	438	419	6800	7450	13,2	12,0	3,33	3,92
602871	MVSI 075/14000-S02-TS	105	□	17946	15500	11285	14036	111	138	702	680	9200	9600	21,0	19,5	4,99	5,44
602872	MVSI 075/17000-S02-TS	105	□	21337	19064	13418	17263	132	169	755	711	10400	11140	22,0	20,0	5,50	5,90
602873	MVSI 075/22000-S90-TS	110	□	28633	24508	18005	22192	177	218	1015	981	12500	16200	26,5	28,0	5,63	4,71
602535	MVSI 075/26000-S90-TS	110	□	-	28633	-	25927	-	254	-	1015	-	16200	-	28,0	-	4,71
602589	MVSI 075/30000-S02-TS	120	□	47465	33440	29845	30280	293	297	1400	1280	24400	-	43,0	-	6,00	-

* Arbeitsmoment = 2 x statisches Moment. □ CSA-Zertifizierung auf Anfrage, Speise

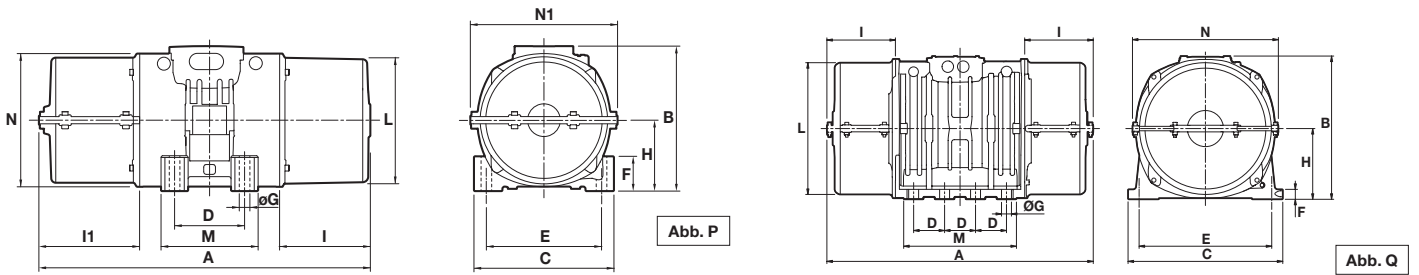

Abmessungen (mm)

Typ	Abb.	A zerlegbaren Deckeln		B	C	D	E	Löcher		F	H	I	L	M	N	I1	N1	Kabelverschr
		1	2					ØG	N°									
MVSI 075/910-S08-TS	P	595	616	246	230	140	190	17	4	45	116	171	210	190	225	192	258	M25x1,5
MVSI 075/1310-S02-TS	P	662	707	246	275	140	190	17	4	70	130	177	238	210	253	222	287	M25x1,5
MVSI 075/1750-S02-TS	P	685	707	246	275	140	190	17	4	70	130	200	238	210	253	222	287	M25x1,5
MVSI 075/2110-S02-TS	P	718	770	321	310	155	255	23,5	4	77	157	178	277	215	295	230	326	M25x1,5
MVSI 075/3110-S02-TS	P	758	782	347	340	180	280	26	4	80	165	202	303	240	320	226	356	M32x1,5
MVSI 075/3800-S02-TS	P	822	848	347	340	180	280	26	4	80	165	233	303	240	320	259	356	M32x1,5
MVSI 075/4200-S02-TS	P	818	892	370	390	200	320	28	4	90	180	192	330	270	350	266	382	M32x1,5
MVSI 075/5300-S02-TS	P	866	892	370	390	200	320	28	4	90	180	240	330	270	350	266	382	M32x1,5
MVSI 075/6500-S90-TS	P	896	922	395	392	200	320	28	4	100	192	255	355	270	375	281	410	M32x1,5
MVSI 075/6800-S02-TS	P	878	894	437	460	125	380	39	6	35	215	230	387	320	414	246	450	M32x1,5
MVSI 075/10000-S02-TS	P	1017	1032	437	460	125	380	39	6	35	215	300	387	320	414	315	450	M32x1,5
MVSI 075/14000-S02-TS	P	1070	1100	526	570	140	480	45	8	41	268	240	485	510	516	270	566	M32x1,5
MVSI 075/17000-S02-TS	P	1150	1180	526	570	140	480	45	8	41	268	280	485	510	516	310	566	M32x1,5
MVSI 075/22000-S90-TS	P	1175	1200	607	610	140	520	45	8	38	297	298	542	510	582	323	616	M32x1,5
MVSI 075/26000-S90-TS	P	1175	1200	607	610	140	520	45	8	38	297	298	542	510	582	323	616	M32x1,5
MVSI 075/30000-S02-TS	Q	/	1325	649	700	140	600	45	8	45	320	/	/	510	/	370	660	M32x1,5

Einige Modelle dieser Serie können mit mehreren, unterschiedlichen Befestigungsbohrungen geliefert werden, sprechen Sie bitte unseren Verkauf an.
 I_a/I_n = Verhältnis von Anlaufstrom zu max. Nennstrom.

■ MVSII-ACC

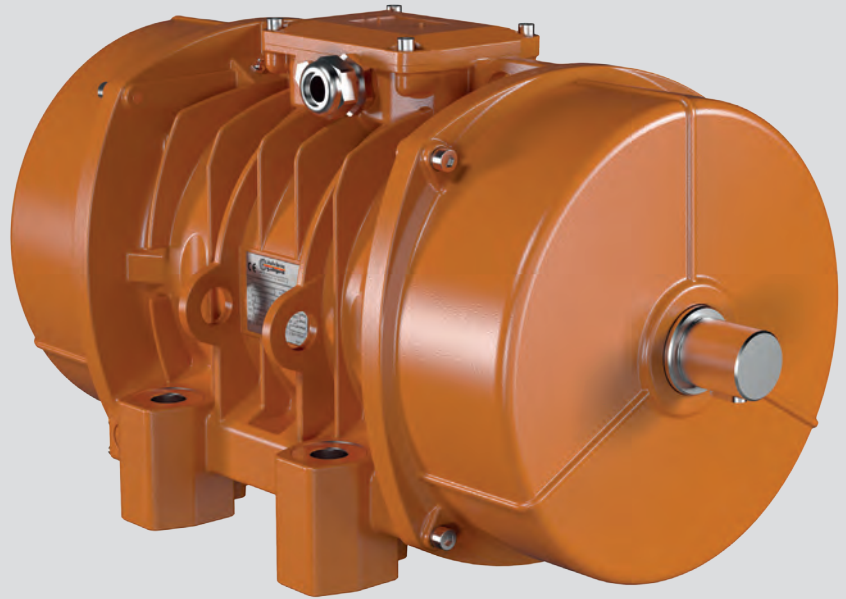

Technische Merkmale

Stromversorgung

Dreiphasen - Spannung von 230V bis 690V, 50Hz oder 60Hz;
Frequenzregelung durch Frequenzumwandler (FU) bei konstantem Drehmoment von min. 20Hz bis zu der maximal angegebenen Typenschildfrequenz.

Polarität

Alle Polaritäten sind verfügbar.

Richtlinienkonform mit

Low Voltage Directive 2006/95/EC;
EN/IEC 60034-1;
UL 1004-1, CSA C22.2 No.100, NEMA MG-1.

Betrieb

Dauerbetrieb (S1) bei max. Fliehkraft und Stromleistung.
Intermittierender Betrieb in Abhängigkeit vom Motortyp und Einsatzfall ist ebenfalls möglich. Bitte kontaktieren Sie das technische Büro.

Fliehkraft

Linear einstellbar durch Verstellung der Fliehgewichte.

Mechanische Schutzart

Abhängig vom Antriebstyp.

Stossschutz

IK 08 gemäß IEC/EN 62262.

Isolationsklasse

Klasse F (155°C), Klasse H (180°C) auf Wunsch.

Tropenisolation

Serienmäßig durch vakuumvergossene Wicklung bis Baugröße AF33 und 35 und durch Träufelimpregnierung bei größeren Baugrößen.

Umgebungstemperatur

-20°C bis +40°C, auf Nachfrage auch andere Temperaturbereiche.

Thermoschutz des Unwuchtmotors

Serienmäßiger Kaltleiterschutz PTC 130°C. Auf Wunsch auch für andere Temperaturbereiche.
Bei Bedarf können die Motoren auch mit Antikondensation-Heizelementen (Heaters) geliefert werden.

Montage des Unwuchtmotors

Unbeschränkt in allen Einbaulagen und gekoppelter Ausführung von zwei oder mehreren Antrieben.

Schmierung

Alle Lager der Unwuchtmotoren sind werkseitig mit Spezialfetten geschmiert und müssen bei der Inbetriebnahme nachgeschmiert werden .

Klemmenkasten

großzügig dimensioniert, um den elektrischen Anschluss zu erleichtern. Spezielle Anschlussklemmen und Kabelverschraubungen garantieren den festen Sitz des Zuführungskabels.

Elektromotor

3-phasig, asynchron für einen maximalen Anlauf und Drehmomente, speziell für vibrierende Maschinen entwickelt. Wicklungsisolation : vakuumvergossen bis Baugröße AF33 und 35 und Träufelimpregnierung, mit Harz der Klasse H bei den größeren Modellen. Der Rotor ist aus Aluminiumguss.

Gehäuse

Hochfeste Aluminiumgusslegierung bis Baugröße 60, Sphäroguss für größere Baugrößen.

Lagerflansch

Sphäro- oder Grauguss. Die Konstruktion sorgt für eine gleichmäßige Lastverteilung und Übertragung der Fliehkraft auf das Motorgehäuse.

Lager

Mit hoher Tragfähigkeit und Lebensdauer, speziell für Italvibras Unwuchtmotoren, radial wie axial maximal belastbar.

Motorwelle

Isothermisch vergüteter Stahl (zugfest und hoch belastbar).

Die Serie MVSI-ACC, aus der Italvibras Serie MVSI entwickelt, ist durch eine einseitig verlängerte Motorwelle charakterisiert. Mittels einer Kopplung können zwei Unwuchtmotoren, gleicher Type, linear verbunden werden.

Eine wichtige Komponente für große, schwere Maschinen und für alle Anwendungen bei denen sehr hohe Fliehkräfte gefordert sind.

Mit zwei gekoppelten Unwuchtmotoren der Serie MVSI-ACC wird eine Fliehkraft von max. 50.000 Kgf (490kN) erreicht. Für den Einsatz der Kopplung, sowie die Motorauswahl steht das technische Büro zu Ihrer Verfügung.

Auf Wunsch ist eine beidseitige Verlängerung der Welle möglich, so dass drei oder mehr Motoren miteinander gekoppelt werden können.

Die Serie MVSI-ACC ist auch für andere, nicht in dieser Tabelle aufgeführten Typen, auf Nachfrage lieferbar.

Unwuchtscheiben

Leichte und stufenlose Einstellung der gewünschten Fliehkraft durch eine spezielle Skala (prozentual von 0 bis 100% in Abhängigkeit der maximalen Fliehkraft des Unwuchtmotors) Durch dieses patentierte Systems, das als ARS bezeichnet wird, können Einstellfehler vermieden werden.

Abdeckhauben

Aluminiumlegierung, Haube an der verlängerten Welle in geteilter Ausführung, um ein Öffnen auch nach der Kopplung zu gewährleisten.

Lackierung

Elektrostatische Pulverbeschichtung (Epoxid-Polyester Basis) mit Oberflächenvorbehandlung, Konversionsschicht und bei +200°C ausgehärtet. Getestet im Salznebel über 500 Stunden.

Auf Wunsch sind auch andere Beschichtungen möglich, Tabelle Seite 14.

Abweichende Befestigungsbohrbilder sind verfügbar. Bitte sprechen Sie unseren Verkauf an.

Die technischen Daten und Modelle diese Kataloges sind nicht bindend. Italvibras behält sich Änderungen ohne vorherige Ankündigung vor.

Zertiizierungen



Alle von Italvibras hergestellten Unwuchtmotoren entsprechen den geltenden EU-Richtlinien



Norm CAN/CSA - C22.2, N. 100-95, Zertifikat n° LR 100948 Klasse 4211 01 - Motoren und Generatoren UL 1004-1 - Rotierende elektrische Maschinen - allgem. Anforderungen



Auf Wunsch auch die Ausführung MVSI-ACC Klasse I Div.2, Gruppen ABCD gemäß CAN/CSA - C22.2



Zertifizierungen Bereiche für die Eurasische Zollunion)
N° TC N RU Д-IT.АЛ33.В.02527

■ MVSII-E

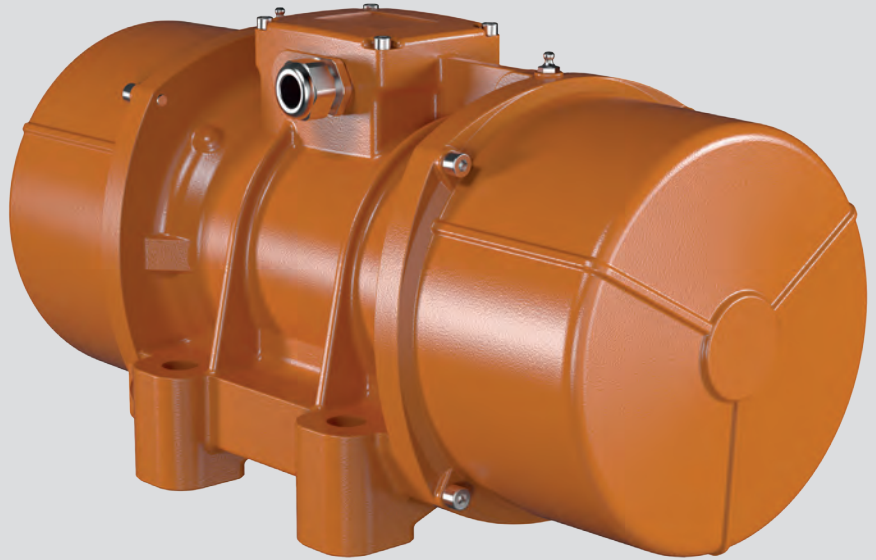

Technische Merkmale

Stromversorgung

Dreiphasen - Spannung von 220V bis 690V mit 50Hz oder 60Hz;
Frequenzregelung durch Frequenzumwandler (Type PWM) bei konstantem Drehmoment von min. 20Hz bis zu der maximal angegebenen Typenschildfrequenz.

Polarität

2- 4- 6- und 8-polig

Richtlinienkonform mit:

ATEX Directive 2014/34/UE;
EN/IEC 60079-0, EN/IEC 60079-7,
EN/IEC 60079-31, EN/IEC 60034-1

Kontrollen

Alle Komponenten, die den Motorvollschutz gewährleisten, werden vor Einbau zu 100 % vermessen und entsprechend protokolliert.

Betrieb

(S1) Kontinuierlich, bei 100 % Fliehkraft und Stromleistung.

Fliehkraft

bis max. 11160 kgf. (109 kN) - stufenlos regulierbar je nach Unwuchteinstellung.

Mechanische Schutzart

IP 66 gemäß IEC/EN 60529.

Stossschutz

IK 08 gemäß IEC/EN 62262.

Isolationsklasse

Klasse F (155°C).

Tropenisolation

Serienmäßig - (vakuumvergossen bis Baugruppe AF 33 und 35 und durch Träufelimpregnierung bei den größeren Baugruppen).

Umgebungstemperatur

-20°C bis +40°C, auf Wunsch für eine maximale Umgebungstemperatur von +55°C lieferbar.

Thermoschutz des Unwuchtmotors

Serienmäßiger Kaltleiterschutz PTC 130°C ab Baugruppe 70. Auf Wunsch auch für kleinere Typen oder andere Temperaturbereiche lieferbar. Bei Bedarf können die Motoren auch mit Antikondensation-Heizelementen (Heaters) geliefert werden.

Montage des Unwuchtmotors

Unbeschränkt in allen Einbaulagen.

Schmierung

Alle Lager der Unwuchtmotoren sind werkseitig mit Spezialfetten geschmiert und müssen bei der Inbetriebnahme nicht nachgeschmiert werden.

Klemmenkasten

großzügig dimensioniert, um den elektrischen Anschluss zu erleichtern. Spezielle Anschlussklemmen und Kabelverschraubungen garantieren den festen Sitz des Zuführungskabels.

Elektromotor

3-phasig, asynchron für einen maximalen Anlauf und Drehmomente, speziell für vibrierende Maschinen entwickelt. Wicklungsisolierung: vakuumvergossen bis Baugr. 35 und Träufelimpregnierung, Klasse H, für die größeren Modelle. Rotor aus spritzgegossenem Aluminium (Käfigläufer).

Gehäuse

Hochfeste Aluminiumgusslegierung bis zur Baugruppe 60. Die größeren Modelle aus Sphäroguss für hohe Widerstandsfähigkeit und Elastizität.

Lagerflansch

Sphäro- oder Grauguss mit einem Lagersitz aus Stahl. Die Konstruktion sorgt für eine gleichmäßige Lastverteilung und Übertragung der Fliehkraft auf das Motorgehäuse.

Lager

Mit hoher Tragfähigkeit und Lebensdauer, speziell für Italvibras Unwuchtmotoren, radial wie axial maximal belastbar.

Motorwelle

Isothermisch vergüteter Stahl (zugfest und hoch belastbar).

Unwuchtscheiben

Leichte und stufenlose Einstellung der gewünschten Fliehkraft durch eine spezielle Skala (prozentual von 0 bis 100% in Abhängigkeit der maximalen Fliehkraft des Unwuchtmotors).

Die Serie MVSI-E, für den sicheren Einsatz in Bereichen mit potenzieller Staub- oder Gasexplosionsgefahr. Italtvibras Unwuchtmotoren mit erhöhter Sicherheit, speziell für die Anwendungen, gemäß den ATEX Richtlinien (2014/34/EC) und in Übereinstimmung mit dem IECEx System, einsetzbar in den explosionsgefährdeten Bereichen in Zone 1 und 2 (Gas) und Zone 21 und 22 (Staub):

Kategorie: II2G & II2D

Schutzgrad:
Ex tb IIIC T...°C Db
Ex e IIC T3/T4 Gb

Temperaturklasse:
Siehe Tab.

EG-Zertifikat:
LCIE 06 ATEX 6092 X

Anwendungszonen:
1, 2, 21, 22

motors) Durch dieses patentierte Systems, das als ARS bezeichnet wird, können Einstellfehler vermieden werden.

Abdeckhauben
Aluminiumlegierung.

Lackierung
Elektrostatische Pulverbeschichtung (Epoxid-Polyester Basis) mit Oberflächenvorbehandlung, Konversionsschicht und bei +200°C ausgehärtet. Widerstandsfähig und mit langer Haltbarkeit.

Abweichende Befestigungsbohrbilder sind verfügbar. Bitte sprechen Sie unseren Verkauf an.

Die technischen Daten und Modelle dieses Kataloges sind nicht bindend. Italtvibras behält sich Änderungen ohne vorherige Ankündigung vor.

Zertifizierungen



Alle von Italtvibras hergestellten Unwuchtmotoren entsprechen den geltenden EU-Richtlinien



II2G II2D (2014/34/UE)
Ex e IIC T3/T4 Gb
Ex tb IIIC T...°C Db
EN 60079-0
EN 60079-7
EN 60079-31



Ex e IIC T3/T4 Gb
Ex tb IIIC T...°C Db
IEC 60079-0
IEC 60079-7
IEC 60079-31



Zertifizierungen Bereiche für die Eurasische Zollunion)
N° TC RU C-IT.ГБ08.В.02190



KOSHA Korea
Zertifikat n° 11-AVG BO-0346/7/8/9/50/51
Ex e IIT3/T4
Ex td A21 IP66

MVSI-E



2 polig - 3.000/3.600 rpm

Dreiphasen

Bezeichnung		Mechanische Eigenschaften								Elektrische Eigenschaften										
Code	Typ	BAU-GR	Statisches Moment*		Fliehkraft				Gewicht		Temp. Klasse (G)	Temp. Klasse (D)	Max. Leistungs-aufnahme		Nenn-Leistung (Übergabe)		Max. Strom		tE (s)	Ia/In
			50Hz	60Hz	50Hz	60Hz	50Hz	60Hz	50Hz	60Hz			50Hz	60Hz	50Hz	60Hz	50Hz	60Hz		
6E0311	MVSI 3/100E-S02 Δ	00	12,1	12,1	122	176	1,20	1,72	5,2	5,2	T3	120°C	180	180	120	120	-	-	30	2,68
											T4		105	105	80	80	-	-	20	3,48
6E0312	MVSI 3/200E-S02 Δ	01	20,2	16,2	203	234	1,99	2,29	5,8	5,5	T3	120°C	180	180	120	120	-	-	30	2,68
6E0313	MVSI 3/300E-S02	10	30,0	22,5	302	326	2,96	3,20	9,0	8,6	T3	120°C	260	270	210	210	0,57	0,50	18	3,50
											T4		230	230	172	172	0,48	0,41	12	4,20
6E0314	MVSI 3/500E-S02	20	58,0	34,8	584	504	5,72	4,94	14,3	13,3	T3	120°C	500	500	300	300	0,76	6,67	12	4,20
											T4		350	360	210	210	0,57	0,50	8	5,60
6E0381	MVSI 3/800E-S02	30	74,5	55,9	750	810	7,35	7,94	19,6	19,0	T3	120°C	550	570	405	405	0,95	0,83	12	4,20
											T4		390	400	290	290	0,72	0,64	8	5,52
6E0513	MVSI 3/1100E-S02	35	110	73,0	1105	1057	10,8	10,4	24,0	23,0	T3	120°C	550	600	350	350	0,86	0,75	15	3,88
											T4		460	500	290	290	0,76	0,67	11	4,37
6E0491	MVSI 3/1300E-S08	AF33	128	91,6	1290	1327	12,7	13,0	27,0	25,7	T4	200°C	700	750	500	500	1,24	1,07	6	6,40
6E0504	MVSI 3/1500E-S08	AF33	146	110	1470	1595	14,4	15,6	25,3	24,0	T4	200°C	700	750	500	500	1,24	1,07	6	6,40
6E0502	MVSI 3/1600E-S02	50	153	102	1545	1483	15,2	14,5	32,0	30,5	T3	200°C	1010	1070	720	720	1,62	1,40	6	9,29
											T4		830	910	660	660	1,43	1,25	6	7,30
6E0503	MVSI 3/1800E-S02	50	179	128	1802	1853	17,7	18,2	33,0	31,5	T3	200°C	1010	1070	720	720	1,62	1,40	6	9,29
6E0256	MVSI 3/2010E-S90	AF50	205	128	2059	1853	20,2	18,2	48,7	46,3	T3	200°C	1110	1150	960	960	1,90	1,66	7	5,90
6E0257	MVSI 3/2310E-S90	AF50	230	153	2316	2224	22,7	21,8	49,6	47,1	T3	200°C	1110	1150	960	960	1,90	1,66	7	5,90
6E0472	MVSI 3/5000E-S02	AF70	515	344	5187	4979	50,9	48,8	109	105	T3	135°C	3000	3000	2600	2600	4,75	4,20	5	8,00

* Arbeitsmoment = 2 x statisches Moment. Δ Nur für die folgenden Versionen verfügbar 127/220V 50Hz Dreiphasen, 200/346V 50Hz Dreiphasen und 210/363V 60Hz Dreiphasen.



Abb. A

Abmessungen (mm)

Löcher

Typ	Abb.	A	B	C	D	E	ØG	N°	F	H	I	L	M	N	Kabelversch
MVSI 3/100E-S02 Δ	A	211	150	125	62-74**	106	9	4	22	61	46	103	98	117	M20x1,5
MVSI 3/200E-S02 Δ	A	235	150	125	62-74**	106	9	4	22	61	58	103	98	117	M20x1,5
MVSI 3/300E-S02	A	255	171	152	90	125	13	4	28	73	54	127	128	141	M20x1,5
MVSI 3/500E-S02	A	288	203	167	105	140	13	4	30	82,5	65	145	146	160	M25x1,5
MVSI 3/800E-S02	A	308	211	205	120	170	17	4	45	93,5	63	170	174	182	M25x1,5
MVSI 3/1100E-S02	A	435	224	205	120	170	17	4	42	104,5	117,5	187	162	203	M25x1,5
MVSI 3/1300E-S08	A	375	217	215	100	180	17	4	47	93,5	106	170	145	182	M25x1,5
MVSI 3/1500E-S08	A	375	217	215	100	180	17	4	47	93,5	106	170	145	182	M25x1,5
MVSI 3/1600E-S02	A	430	244	230	140	190	17	4	45	116	99	207	190	225	M25x1,5
MVSI 3/1800E-S02	A	430	244	230	140	190	17	4	45	116	99	207	190	225	M25x1,5
MVSI 3/2010E-S90	A	465	230	230	140	190	17	4	49	104	105	186	180	200	M25x1,5
MVSI 3/2310E-S90	A	465	230	230	140	190	17	4	49	104	105	186	180	200	M25x1,5
MVSI 3/5000E-S02	A	560	290	310	155	255	25	4	90	130	137	238	210	253	M25x1,5

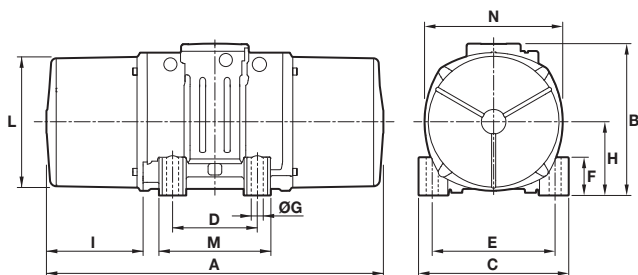
tE (s) = Zeit tE wie definiert von IEC/EN 60079-7. Ia/In = Verhältnis von Anlaufstrom zu max. Nennstrom.

Einige Modelle dieser Serie können mit mehreren, unterschiedlichen Befestigungsbohrungen geliefert werden, sprechen Sie bitte unseren Verkauf an.

MVSI-E



4 polig - 1.500/1.800 rpm

Dreiphasen

Bezeichnung		Mechanische Eigenschaften								Elektrische Eigenschaften										
Kode	Typ	BAU-GR	Statisches Moment*		Fliehkraft				Gewicht		Temp. Klasse (G)	Temp. Klasse (D)	Max. Leistungs-aufnahme		Nenn-Leistung (Übergabe)		Max. Strom		tE (s)	Ia/In
			50Hz	60Hz	50Hz	60Hz	50Hz	60Hz	50Hz	60Hz			50Hz	60Hz	50Hz	60Hz	400V 50Hz	460V 60Hz		
6E1367	MVSI 15/200E-S02	10	84,2	58,8	213	214	2,09	2,10	11,7	10,7	T3	120°C	203	-	90	-	0,45	-	35	2,04
											T4		170	175	94	95	0,39	0,40	28	2,34
6E1372	MVSI 15/400E-S02	20	163	113	412	411	4,04	4,03	18,5	16,5	T3	120°C	300	320	200	230	0,57	0,52	18	3,33
											T4		285	270	180	200	0,52	0,46	16	3,63
6E1373	MVSI 15/550E-S02	20	219	163	552	592	5,42	5,81	20,7	18,5	T3	120°C	300	320	200	230	0,57	0,52	18	3,33
											T4		285	270	180	200	0,52	0,46	16	3,63
6E1408	MVSI 15/700E-S02	30	286	209	720	760	7,06	7,46	26,2	24,5	T3	120°C	460	500	310	380	0,86	0,85	17	3,5
											T4		360	420	240	310	0,72	0,70	12	4,2
6E1524	MVSI 15/1100E-S02	35	415	271	1045	982	10,3	9,63	32,5	30,5	T4	120°C	370	450	285	340	0,81	0,83	13	4
6E1217	MVSI 15/1410E-S02	40	561	400	1413	1449	13,9	14,2	41,2	37,5	T3	120°C	900	950	660	730	1,38	1,32	13	4
											T4		630	700	460	505	1,05	1,00	8	5,36
6E1219	MVSI 15/1710E-S02	50	715	485	1798	1757	17,6	17,2	47,8	42,5	T3	120°C	1100	1150	730	800	1,90	1,82	9	4,95
											T4		630	700	480	530	1,33	1,27	5,5	7
6E1267	MVSI 15/2000E-S02	50	817	561	2054	2033	20,1	19,9	50,5	44,5	T3	150°C	1100	1150	730	800	1,90	1,82	9	4,95
											T4		630	700	480	530	1,33	1,27	5,5	7
6E1220	MVSI 15/2410E-S08	60	962	674	2420	2444	23,7	24,0	70,0	63,5	T3	150°C	1600	1700	1340	1470	3,04	3,20	7	6
											T4		1150	1250	880	970	2,47	2,30	5,5	7,5
6E1268	MVSI 15/3000E-S08	60	1235	858	3106	3107	30,5	30,5	80,0	71,0	T3	150°C	1280	1150	1000	1200	3,14	3,10	5,5	7,42
											T4		1150	1400	900	1080	2,85	2,85	5,5	8,16
6E1221	MVSI 15/3810E-S02	70	1526	1034	3840	3744	37,7	36,7	119	110	T3	135°C	2200	2400	1780	1960	3,71	3,50	6	7,17
											T4		1850	1950	1500	1650	3,14	3,00	6	8,42
6E1269	MVSI 15/4300E-S02	70	1720	1173	4326	4250	42,4	41,7	123	117	T3	135°C	2200	2400	1780	1960	3,71	3,50	6	7,17
											T4		1850	1950	1500	1650	3,14	3,00	6	8,42
6E1211	MVSI 15/5010E-S02	80	1990	1364	5007	4911	49,1	48,5	161	153	T3	135°C	3200	3700	2560	2800	5,70	5,45	6	7
6E1447	MVSI 15/6000E-S02	80	2248	1677	5654	6075	55,5	59,6	164	155	T3	135°C	3200	3700	2560	2800	5,70	4,45	6	7
6E1204	MVSI 15/9500E-S02	97	3346	2462	8416	8916	82,6	87,5	306	292	T3	135°C	7300	7900	5925	6500	11,60	11,0	5,5	7

* Arbeitsmoment = 2 x statisches Moment.

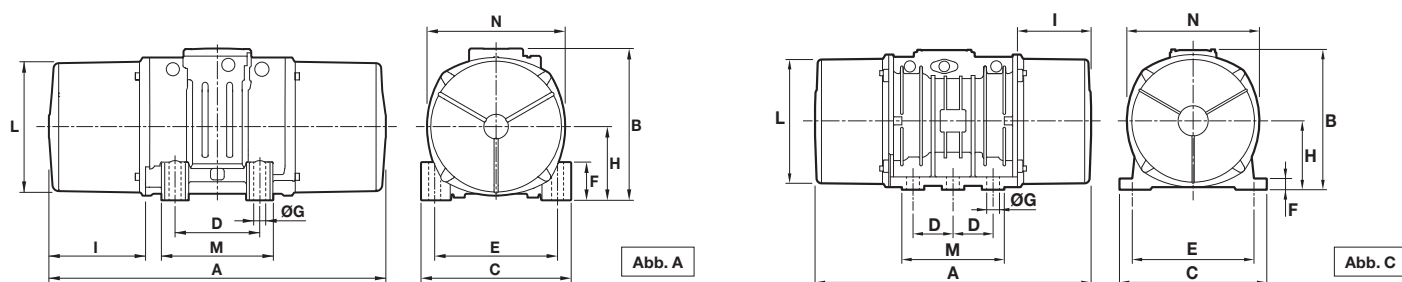

Abmessungen (mm)

Typ	Abb.	Löcher													Kabelverschr
		A	B	C	D	E	ØG	N°	F	H	I	L	M	N	
MVSI 15/200E-S02	A	301	171	152	90	125	13	4	28	73	77	127	128	141	M20x1,5
MVSI 15/400E-S02	A	344	203	167	105	140	13	4	30	82,5	93	145	146	160	M25x1,5
MVSI 15/550E-S02	A	386	203	167	105	140	13	4	30	82,5	114	145	146	160	M25x1,5
MVSI 15/700E-S02	A	394	211	205	120	170	17	4	45	93,5	106	170	174	182	M25x1,5
MVSI 15/1100E-S02	A	435	224	205	120	170	17	4	42	104,5	117,5	187	162	203	M25x1,5
MVSI 15/1410E-S02	A	448	244	230	140	190	17	4	45	116	108	207	190	225	M25x1,5
MVSI 15/1710E-S02	A	500	244	230	140	190	17	4	45	116	134	207	190	225	M25x1,5
MVSI 15/2000E-S02	A	574(50Hz) 500(60Hz)	244	230	140	190	17	4	45	116	171(50Hz) 134(60Hz)	207	190	225	M25x1,5
MVSI 15/2410E-S08	A	537	272	275	155	225	22	4	70	130	137	238	210	253	M25x1,5
MVSI 15/3000E-S08	A	617	272	275	155	225	22	4	70	130	177	238	210	253	M25x1,5
MVSI 15/3810E-S02	A	584	321	310	155	255	23,5	4	77	157	137	277	215	295	M25x1,5
MVSI 15/4300E-S02	A	666(50Hz) 584(60Hz)	321	310	155	255	23,5	4	77	157	178(50Hz) 137(60Hz)	277	215	295	M25x1,5
MVSI 15/5010E-S02	A	630	347	340	180	280	26	4	80	165	150	303	240	320	M32x1,5
MVSI 15/6000E-S02	A	630	347	340	180	280	26	4	80	165	150	303	240	320	M32x1,5
MVSI 15/9500E-S02	C	862	437	460	125	380	39	6	35	215	230	387	320	414	M32x1,5

tE (s) = Zeit tE wie definiert von IEC/EN 60079-7. Ia/In = Verhältnis von Anlaufstrom zu max. Nennstrom.
 Einige Modelle dieser Serie können mit mehreren, unterschiedlichen Befestigungsbohrungen geliefert werden, sprechen Sie bitte unseren Verkauf an.

MVSI-E



6 polig - 1.000/1.200 rpm

Dreiphasen

Bezeichnung		Mechanische Eigenschaften								Elektrische Eigenschaften										
Code	Typ	BAU-GR	Statisches Moment*		Fliehkraft				Gewicht		Temp. Klasse (G)	Temp. Klasse (D)	Max. Leistungsaufnahme		Nenn-Leistung (Übergabe)		Max. Strom		tE (s)	Ia/In
			kgmm	kgmm	kg	kg	kN	kN	kg	kg			W	W	W	W	A	A		
			50Hz	60Hz	50Hz	60Hz	50Hz	60Hz	50Hz	60Hz			50Hz	60Hz	50Hz	60Hz	400V 50Hz	460V 60Hz		
6E2298	MVSI 10/200E-S02	20	163	163	183	264	1,80	2,59	18,1	18,1	T4	120°C	185	200	100	110	0,48	0,45	25	2,72
6E2314	MVSI 10/310E-S02	30	286	209	321	338	3,15	3,32	25,7	24,0	T4	120°C	320	350	201	221	0,67	0,65	25	2,81
6E2402	MVSI 10/550E-S02	35	457	457	512	737	5,02	7,23	32,6	32,6	T4	120°C	350	380	240	264	0,71	0,68	26	2,4
6E2380	MVSI 10/810E-S08	40	723	561	809	905	7,94	8,88	44,0	40,0	T3 T4	135°C	680 500	730 540	448 290	490 320	1,33 1,05	1,27 1,00	25 17	2,78 3,54
6E2381	MVSI 10/1110E-S08	50	1012	715	1132	1151	11,1	11,3	55,8	48,8	T3 T4	135°C	750 480	690 500	550 300	550 300	1,57 1,24	1,36 1,00	19 13	3,33 4,23
6E2382	MVSI 10/1400E-S08	50	1274	921	1424	1483	14,0	14,5	63,0	55,5	T3 T4	135°C	750 480	690 500	550 300	550 300	1,57 1,24	1,36 1,00	19 13	3,33 4,23
6E2406	MVSI 10/1610E-S08	60	1464	962	1638	1549	16,1	15,2	80,0	70,0	T3 T4	135°C	1100 850	1200 950	825 615	900 675	2,09 1,81	2,00 1,70	15 10	3,63 4,73
6E2407	MVSI 10/2100E-S08	60	1927	1318	2154	2102	21,1	20,6	92,0	82,0	T3 T4	135°C	1500 1050	1700 1200	940 750	1020 820	2,85 2,19	2,75 2,10	9 8	4,50 4,89
6E2167	MVSI 10/2610E-S02	70	2326	1720	2601	2747	25,5	26,9	130	116	T3	135°C	1960	2100	1580	1700	3,9	3,7	8	5,31
6E2230	MVSI 10/3000E-S02	70	2690	1940	3007	3124	29,5	30,6	145	130	T3 T4	135°C	2200 1770	2400 1900	1630 1350	1770 1470	4,28 3,71	4,30 3,60	8 5	4,82 5,56
6E2154	MVSI 10/3810E-S02	80	3422	2380	3826	3831	37,5	37,6	188	170	T3 T4	135°C	2200 2000	2700 2200	1575 1500	1730 1650	4,85 4,28	4,60 4,00	7 6	5,88 6,66
6E2204	MVSI 10/4700E-S02	80	4206	2887	4701	4648	46,1	46,0	204	183	T3 T4	135°C	3100 2550	3500 3000	2500 2100	2770 2290	6,18 5,42	6,00 5,20	10 6	5,23 5,96
6E2350	MVSI 10/5150E-S02	80	4678	3230	5230	5200	51,3	51,0	225	200	T3 T4	135°C	3100 2550	3500 3000	2500 2100	2770 2290	6,18 5,42	6,00 5,20	10 6	5,23 5,96
6E2138	MVSI 10/5200E-S02	90	4658	3288	5208	5293	51,1	51,9	238	215	T3	135°C	3500	3650	2590	2700	6,65	6,1	10	4,64
6E2351	MVSI 10/5700E-S02	90	5044	3478	5650	5600	55,4	54,9	240	220	T3	135°C	3500	3650	2590	2700	6,65	6,1	10	4,64
6E2136	MVSI 10/6600E-S02	97	6083	3979	6799	6405	66,7	62,8	308	280	T3	135°C	4200	4800	3360	3550	7,6	7	5,3	6,67
6E2137	MVSI 10/10000E-S02	97	8673	5664	9695	9117	95,1	89,4	372	332	T3	135°C	5400	5900	4500	4800	9,98	9,1	7	6
6E2349	MVSI 10/11200E-S02	97	9983	6896	11160	11100	109	109	398	358	T3	135°C	5400	5900	4500	4800	9,98	9,1	7	6

* Arbeitsmoment = 2 x statisches Moment.

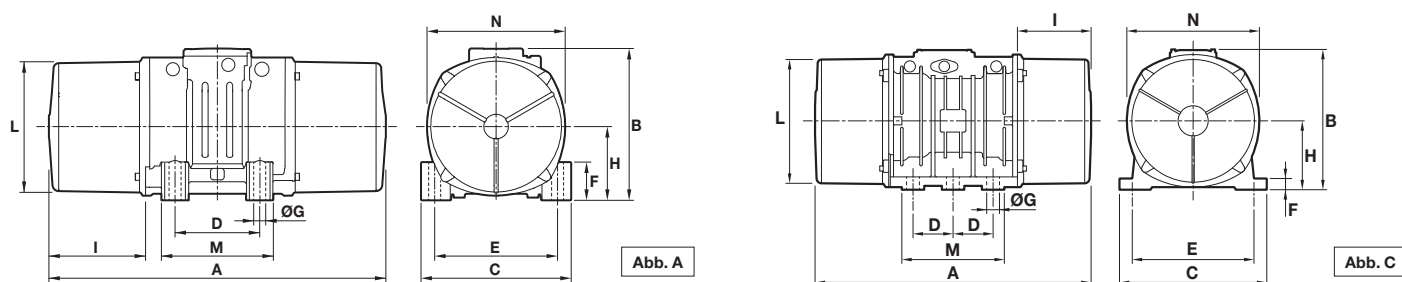

Abmessungen (mm)

Löcher

Typ	Abb.	A	B	C	D	E	ØG	N°	F	H	I	L	M	N	Kabelversch
MVSI 10/200E-S02	A	344	203	167	105	140	13	4	30	82,5	93,0	145	140	160	M25x1,5
MVSI 10/310E-S02	A	394	211	205	120	170	17	4	45	93,5	106	170	174	182	M25x1,5
MVSI 10/550E-S02	A	435	224	205	120	170	17	4	42	104,5	117,5	187	162	203	M25x1,5
MVSI 10/810E-S08	A	500(50Hz) 448(60Hz)	244	230	140	190	17	4	45	116	134(50Hz) 108(60Hz)	207	190	225	M25x1,5
MVSI 10/1110E-S08	A	574	244	230	140	190	17	4	45	116	171	207	190	225	M25x1,5
MVSI 10/1400E-S08	A	620(50Hz) 574(60Hz)	244	230	140	190	17	4	45	116	194(50Hz) 171(60Hz)	207	190	225	M25x1,5
MVSI 10/1610E-S08	A	617(50Hz) 537(60Hz)	272	275	155	225	22	4	70	130	177(50Hz) 137(60Hz)	238	210	253	M25x1,5
MVSI 10/2100E-S08	A	663(50Hz) 617(60Hz)	272	275	155	225	22	4	70	130	200(50Hz) 177(60Hz)	238	210	253	M25x1,5
MVSI 10/2610E-S02	A	666	321	310	155	255	23,5	4	77	157	178	277	215	295	M25x1,5
MVSI 10/3000E-S02	A	712	321	310	155	255	23,5	4	77	157	201	277	215	295	M25x1,5
MVSI 10/3810E-S02	A	734	347	340	180	280	26	4	80	165	200	303	240	320	M32x1,5
MVSI 10/4700E-S02	A	796	347	340	180	280	26	4	80	165	233	303	240	320	M32x1,5
MVSI 10/5150E-S02	A	826	347	340	180	280	26	4	80	165	248	303	240	320	M32x1,5
MVSI 10/5200E-S02	A	744	370	390	200	320	28	4	90	180	192	330	270	350	M32x1,5
MVSI 10/5700E-S02	A	840	370	390	200	320	28	4	90	180	240	330	270	350	M32x1,5
MVSI 10/6600E-S02	C	750	437	460	125	380	39	6	35	215	174	387	320	414	M32x1,5
MVSI 10/10000E-S02	C	862	437	460	125	380	39	6	35	215	230	387	320	414	M32x1,5
MVSI 10/11200E-S02	C	912	437	460	125	380	39	6	35	215	255	387	320	414	M32x1,5

tE (s) = Zeit tE wie definiert von IEC/EN 60079-7.

Ia/I_n = Verhältnis von Anlaufstrom zu max. Nennstrom.

Einige Modelle dieser Serie können mit mehreren, unterschiedlichen Befestigungsbohrungen geliefert werden, sprechen Sie bitte unseren Verkauf an.



MVSI-E



8 polig - 750/900 rpm

Dreiphasen

Bezeichnung		Mechanische Eigenschaften								Elektrische Eigenschaften										
Kode	Typ	BAU-GR	Statisches Moment*		Fliehkraft				Gewicht		Temp. Klasse (G)	Temp. Klasse (D)	Max. Leistungsaufnahme		Nenn-Leistung (Übergabe)		Max. Strom		tE (s)	Ia/In
			kgmm	kgmm	kg	kg	kN	kN	kg	kg			W	W	W	W	A	A		
			50Hz	60Hz	50Hz	60Hz	50Hz	60Hz	50Hz	60Hz			50Hz	60Hz	50Hz	60Hz	400V 50Hz	460V 60Hz		
6E2568	MVSI 075/150E-S02	20	163	163	104	149	1,02	1,46	18,1	18,1	T3	130°C	230	250	100	110	0,67	0,64	25	2,00
6E2575	MVSI 075/250E-S02	30	286	286	181	260	1,76	2,55	26,2	26,2	T3	130°C	350	350	190	205	0,86	0,80	25	2,47
6E2615	MVSI 075/400E-S02	35	457	457	288	415	2,83	4,07	32,6	32,6	T4	120°C	280	300	135	150	0,57	0,56	30	1,66
6E2609	MVSI 075/660E-S08	40	723	723	456	656	4,47	6,44	44,0	44,0	T3	120°C	500	525	275	302	1,14	1,10	30	2,15
6E2610	MVSI 075/910E-S08	50	1012	1012	637	917	6,25	9,00	55,8	55,8	T3 T4	120°C	600 450	670 500	336 225	380 255	1,33 1,14	1,30 1,10	30 25	2,14 2,50
6E2618	MVSI 075/1310E-S08	60	1464	1464	922	1327	9,04	13,00	80,0	80,0	T3	150°C	950	1100	646	740	2,09	2,10	30	2,63
6E2891	MVSI 075/2110E-S02	70	2326	2326	1463	2107	14,40	20,70	130	130	T3	135°C	1500	1650	1065	1225	3,61	3,60	15	4,18
6E2884	MVSI 075/3110E-S02	80	3421	3421	2152	3099	21,10	30,40	188	188	T3	135°C	2000	2200	1460	1600	5,13	5,00	13	3,96
6E2515	MVSI 075/3800E-S02	80	4206	4206	2645	3808	25,90	37,40	204	204	T3	135°C	2500	3000	1800	2100	5,70	6,00	14	4,00
6E2862	MVSI 075/4200E-S02	90	4658	4658	2930	4218	28,70	41,40	238	238	T3	135°C	2630	2990	1900	2180	6,18	6,20	14	3,84
6E2826	MVSI 075/5300E-S02	90	5838	5838	3672	5287	36,00	51,90	268	268	T3	135°C	3520	3800	2570	2775	7,79	7,40	14	3,80
6E2870	MVSI 075/10000E-S02	97	12390	10973	7792	9937	76,40	97,50	438	419	T3	135°C	5100	5800	4100	4500	11,40	11,00	17	3,50

* Arbeitsmoment = 2 x statisches Moment.

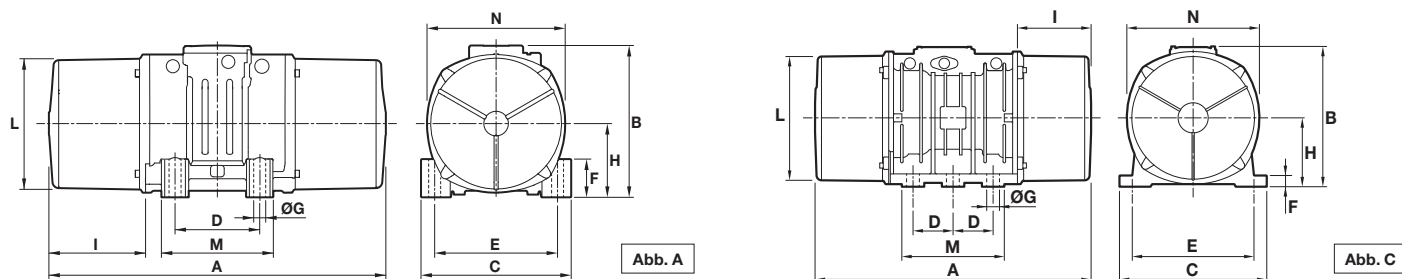

Abmessungen (mm)

Löcher

Typ	Abb.	A	B	C	D	E	ØG	N°	F	H	I	L	M	N	Kabelverschr
MVSI 075/150E-S02	A	344	203	167	105	140	13	4	30	82,5	93	145	146	160	M25x1,5
MVSI 075/250E-S02	A	394	211	205	120	170	17	4	45	93,5	106	170	174	182	M25x1,5
MVSI 075/400E-S02	A	435	224	205	120	170	17	4	42	104,5	117,5	187	162	203	M25x1,5
MVSI 075/660E-S08	A	500	244	230	140	190	17	4	45	116	134	207	190	225	M25x1,5
MVSI 075/910E-S08	A	574	244	230	140	190	17	4	45	116	171	207	190	225	M25x1,5
MVSI 075/1310E-S08	A	617	272	275	155	225	22	4	70	130	177	238	210	253	M25x1,5
MVSI 075/2110E-S02	A	666	321	310	155	255	23,5	4	77	157	178	277	215	295	M25x1,5
MVSI 075/3110E-S02	A	734	347	340	180	280	26	4	80	165	202	303	240	320	M32x1,5
MVSI 075/3800E-S02	A	796	347	340	180	280	26	4	80	165	233	303	240	320	M32x1,5
MVSI 075/4200E-S02	A	744	370	390	200	320	28	4	90	180	192	330	270	350	M32x1,5
MVSI 075/5300E-S02	A	840	370	390	200	320	28	4	90	180	240	330	270	350	M32x1,5
MVSI 075/10000E-S02	C	1002	437	460	125	380	39	6	35	215	300	387	320	414	M32x1,5

t_E (s) = Zeit t_E wie definiert von IEC/EN 60079-7. I_a/I_n = Verhältnis von Anlaufstrom zu max. Nennstrom.
 Einige Modelle dieser Serie können mit mehreren, unterschiedlichen Befestigungsbohrungen geliefert werden, sprechen Sie bitte unseren Verkauf an.

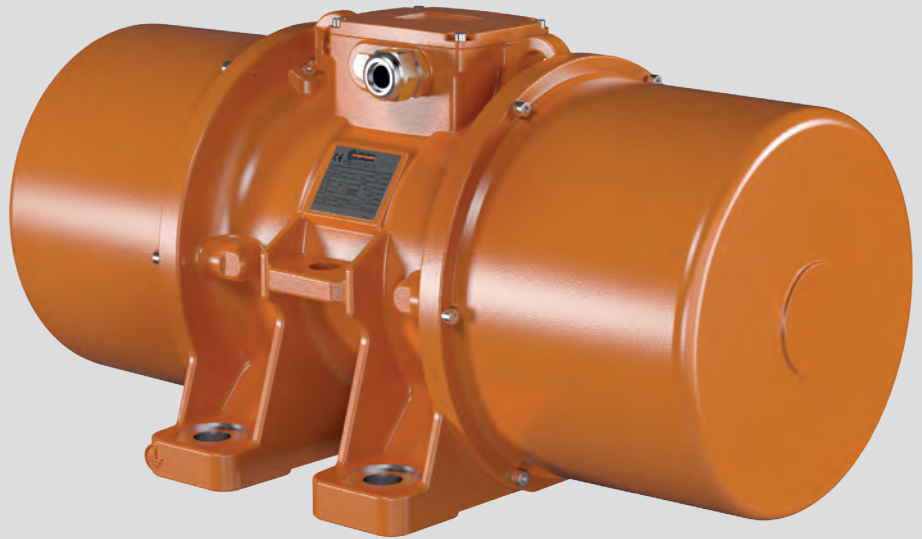

Technische Merkmale

Stromversorgung

Dreiphasen-Spannung von 200 V bis 690 V, 50 Hz oder 60 Hz, Frequenzregelung durch Frequenzumwandler (FU) bei konstantem Drehmoment von min. 20 Hz bis zu der maximal angegebenen Typenschildfrequenz.

Polarität

8-, 10- und 12-polig (Standard), 6-polig auf Wunsch lieferbar.

Richtlinienkonform mit:

Low Voltage Directive 2006/95/CE;
EN/IEC 60034-1, UL 1004-1, CSA C22.2
No.100, NEMA MG-1

Betrieb

(S1) kontinuierlich bei 100% Fliehkraft und Stromleistung. Auch intermittierender Betrieb, je nach Type und Betriebsbedingungen möglich. Weiter Informationen durch unseren technischen Kundendienst.

Fliehkraft

bis max. 9500 kgf. (93,7 kN), stufenlos regulierbar durch Verstellen der Fliehgewichte.

Mechanische Schutzart

IP 66 gemäß IEC/EN 62262.

Stoßschutz

IK 08 gemäß IEC/EN 62262.

Isolationsklasse

Klasse F (155°C), Klasse H (180°C) auf Wunsch.

Tropenisolation

serienmäßig durch Träufelimpregnierung.

Umgebungstemperatur

-20°C bis +40°C, auf Nachfrage auch für andere Temperaturbereiche.

Thermoschutz des Unwuchtmotors

Serienmäßig Kaltleiterschutz PTC 130°C. Auf Wunsch auch Kaltleiterschutz anderer Temperaturen oder Bimetall-Schalter lieferbar. Bei Bedarf können die Motoren mit Antikondensationsheizung geliefert werden.

Montage des Unwuchtmotors

Unbeschränkt in allen Einbaulagen.

Schmierung

Alle Lager der Unwuchtmotoren sind werkseitig mit Spezialfetten geschmiert und müssen bei der Inbetriebnahme nicht nachgeschmiert werden.

Klemmkasten

Großzügig dimensioniert, um den elektrischen Anschluss zu erleichtern. Spezielle Anschlussklemmen und Kabelverschraubungen garantieren den festen Sitz des Zuführkabels.

Elektromotor

3-phasig, asynchron. Ausgelegt auf maximale Drehmomente sowohl beim Anfahren als auch im Vollastbetrieb, um den Anforderungen von Vibrationsmaschinen, insbesondere von solchen mit Zweimassen-Resonanzsystemen gerecht zu werden. Wicklungsisolierung durch Träufelimpregnierung mit Harz der Klasse H. Rotor aus spritzgegossenem Aluminium (Käfigläufer).

Gehäuse

Sphäruguss.

Lagerflansch

Sphäro- oder Grauguss. Die Konstruktion sorgt für eine gleichmäßige Lastverteilung und Übertragung der Fliehkraft auf das Motorgehäuse.

Lager

Mit hoher Tragfähigkeit und Lebensdauer, speziell für italvibras Unwuchtmotoren, radial wie axial hoch belastbar.

Motorwelle

Isothermisch vergütete Stahlegierung (zuegfest und hoch belastbar).

Unwuchtscheiben

Leichte stufenlose Einstellung der Fliehkraft durch eine spezielle Skala, prozentual zur maximalen Fliehkraft.

Die MVLS-Serie wurde speziell entwickelt um hohe Drehmomente und Leistungen für Anwendungen mit niedriger Drehzahl von 900 bis 500 U/min bereitzustellen.

Die MVLS-Baureihe ist daher sehr gut für Zweimassen-Resonanz-Vibrationsmaschinen aber auch für herkömmliche Vibrationsmaschinen mit brachialer Gewalt geeignet.

Die Baureihe bietet unterschiedliche Fliehkraftwerte bei unterschiedlichen Drehzahlen bis zu 8150 kg (80 kN).

Abdeckhauben

Aluminiumlegierung (Standard).

Lackierung / Oberflächenbeschichtung

Elektrostatische Pulverbeschichtung auf Epoxid-Polyester-Basis bei 200°C im Ofen ausgehärtet.

Getestet im Salznebel über 500 Stunden.

Für weitere Informationen kontaktieren Sie bitte unseren technischen Kundendienst.

Die technischen Daten und Modelle dieses Kataloges sind nicht bindend. italvibras behält sich Änderungen ohne vorherige Ankündigung vor.

Zertifizierungen



In Übereinstimmung mit den Richtlinien der Europäischen Gemeinschaft.



Norm CAN/CSA – C22.2, N°. 100-95,
Zertifikat No. LR 100948
Klasse 4211 01 - Motoren und Generatoren
UL 1004-1 – Rotierende elektrische Maschinen - allgem. Anforderungen
Klasse II Div.2, Gruppe FG (T3B)



Version MVLS-C
Klasse I Div.2, Gruppe ABCD
Norm CAN/CSA – C22.2



Zertifizierung für die Europäisch-Asiatische Zollunion
N° TC N RU Д-IT.АЛ33.В.02527

MVLS



8 polig - 750/900 rpm

Dreiphasen

Bezeichnung				Mechanische Eigenschaften								Elektrische Eigenschaften					
Kode	Typ	BAU-GR	CSA*	Statisches Moment* kgmm		Fliehkraft kg				Gewicht kg		Max. Leistungsaufnahme W		Max. Strom A		Ia/In	
				50Hz	60Hz	50Hz	60Hz	50Hz	60Hz	50Hz	60Hz	50Hz	60Hz	400V 50Hz	460V 60Hz	50Hz	60Hz
602531	MVLS 075/1500-S90	184	•	1659		1043	1502	10,2	14,7	136		820	1000	3,00	3,10	6,40	5,50
602532	MVLS 075/2300-S90	215	•	2577		1620	2333	15,9	22,9	180		1640	1940	5,10	5,10	4,10	4,30
602533	MVLS 075/3000-S90	256	□	3452		2171	3126	21,3	30,7	215		3720	4500	7,30	7,50	5,50	6,1
602534	MVLS 075/4200-S90	256	□	4670		2936	4229	28,8	41,5	230		5600	6600	12,20	12,00	5,70	6,20
602536	MVLS 075/7500-S90	286	□	8310		5225	7524	51,2	73,8	465		7000	8550	13,40	14,30	8,90	9,00

10 polig - 600/720 rpm

Bezeichnung				Mechanische Eigenschaften								Elektrische Eigenschaften					
Kode	Typ	BAU-GR	CSA*	Statisches Moment* kgmm		Fliehkraft kg				Gewicht kg		Max. Leistungsaufnahme W		Max. Strom A		Ia/In	
				50Hz	60Hz	50Hz	60Hz	50Hz	60Hz	50Hz	60Hz	50Hz	60Hz	400V 50Hz	460V 60Hz	50Hz	60Hz
602965	MVLS 06/800-S90	184	•	1333		536	772	5,3	7,6	142		900	1000	3,40	3,40	5,10	4,40
602958	MVLS 06/1500-S90	184	•	2595		1044	1504	10,2	14,7	152		900	1000	3,40	3,40	5,10	4,40
602966	MVLS 06/1490-S90	215	•	2577		1037	1493	10,2	14,6	180		1850	2180	4,60	4,60	4,10	3,50
602953	MVLS 06/2300-S90	215	•	4002		1611	2319	15,8	22,7	194		1850	2180	4,60	4,60	4,10	3,50
602968	MVLS 06/2000-S90	256	□	3450		1388	1999	13,6	19,6	220		2400	2930	5,80	6,10	8,20	6,70
602967	MVLS 06/2700-S90	256	□	4670		1879	2706	18,4	26,5	230		3800	4500	6,80	8,40	10,3	7,30
602959	MVLS 06/3000-S90	256	□	5158		2076	2989	20,4	29,3	220		2520	2930	6,00	6,10	6,40	6,70
602952	MVLS 06/4200-S90	256	□	7391		2974	4283	29,2	42,0	297		3875	4500	8,60	8,40	7,00	7,30
602946	MVLS 06/6600-S90	286	□	11475		4618	6650	45,3	65,2	430		5760	6680	11,2	11,2	5,80	6,10
602960	MVLS 06/8100-S90	286	□	14069		5662	8153	55,5	80,0	485		6910	8450	13,3	14,0	7,00	5,70
602987	MVLS 06/9500-S90	286	□	16495		6638	9559	65,1	93,7	517		7800	-	15,0	-	-	-

12 polig - 500/600 rpm

Bezeichnung				Mechanische Eigenschaften								Elektrische Eigenschaften					
Kode	Typ	BAU-GR	CSA*	Statisches Moment* kgmm		Fliehkraft kg				Gewicht kg		Max. Leistungsaufnahme W		Max. Strom A		Ia/In	
				50Hz	60Hz	50Hz	60Hz	50Hz	60Hz	50Hz	60Hz	50Hz	60Hz	400V 50Hz	460V 60Hz	50Hz	60Hz
602957	MVLS 05/1000-S90	184	•	2418		676	973	6,6	9,5	145		810	960	3,70	3,80	3,30	3,30
602949	MVLS 05/1500-S90	215	•	3728		1042	1500	10,2	14,7	185		1140	1320	4,20	4,30	4,10	3,40
602950	MVLS 05/2300-S90	256	□	5743		1605	2311	15,7	22,7	225		1850	2270	6,40	6,50	3,80	3,90
602951	MVLS 05/3000-S90	256	□	7391		2066	2974	20,3	29,2	290		2625	3100	7,60	7,50	7,90	8,10
602947	MVLS 05/4200-S90	286	□	10332		2887	4158	28,3	40,8	399		3735	4500	8,30	8,60	6,60	6,90
602948	MVLS 05/6600-S90	286	□	16495		4610	6638	45,2	65,1	513		5960	6800	12,3	12,0	5,70	6,30

* Arbeitsmoment = 2 x statisches Moment. □ CSA-Zertifizierung auf Anfrage, Speise

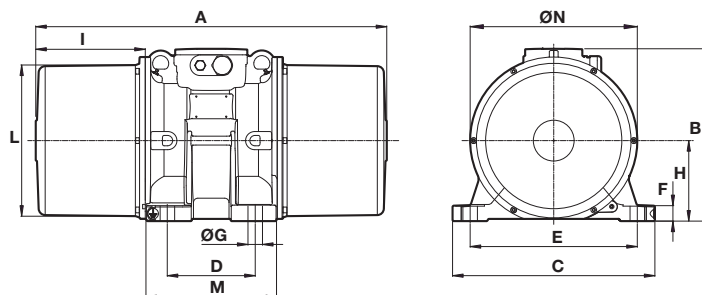

Fig. V

Abmessungen (mm)

Typ	Löcher													Kabelverschr
	A	B	C	D	E	ØG	N°	F	H	I	L	M	ØN	
MVLS 075/1500-S90	660	316	340	160	280	27	4	25	150	210	273	236	316	M25x1,5
MVLS 075/2300-S90	604	351	390	200	320	28	4	30	162	152	303	294	340	M32x1,5
MVLS 075/3000-S90	798	404	460	200	380	33	4	35	183	249	344	294	380	M32x1,5
MVLS 075/4200-S90	798	404	460	200	380	33	4	35	183	249	344	294	380	M32x1,5
MVLS 075/7500-S90	892	503	528	200	440	33	4	35	238	282	428	308	460	M32x1,5

Abmessungen (mm)

Typ	Löcher													Kabelverschr
	A	B	C	D	E	ØG	N°	F	H	I	L	M	ØN	
MVLS 06/800-S90	660	316	340	160	280	27	4	25	150	210	273	236	316	M25x1,5
MVLS 06/1500-S90	660	316	340	160	280	27	4	25	150	210	273	236	316	M25x1,5
MVLS 06/1490-S90	710	351	390	200	320	28	4	30	162	205	303	294	340	M32x1,5
MVLS 06/2300-S90	710	351	390	200	320	28	4	30	162	205	303	294	340	M32x1,5
MVLS 06/2000-S90	798	404	460	200	380	33	4	35	183	249	344	294	380	M32x1,5
MVLS 06/2700-S90	798	404	460	200	380	33	4	35	183	249	344	294	380	M32x1,5
MVLS 06/3000-S90	798	404	460	200	380	33	4	35	183	249	344	294	380	M32x1,5
MVLS 06/4200-S90	798	404	460	200	380	33	4	35	183	249	344	294	380	M32x1,5
MVLS 06/6600-S90	892	503	528	200	440	33	4	35	238	282	428	308	460	M32x1,5
MVLS 06/8100-S90	892	503	528	200	440	33	4	35	238	282	428	308	460	M32x1,5
MVLS 06/9500-S90	892	503	528	200	440	33	4	35	238	282	428	308	460	M32x1,5

Abmessungen (mm)

Typ	Löcher													Kabelverschr
	A	B	C	D	E	ØG	N°	F	H	I	L	M	ØN	
MVLS 05/1000-S90	660	316	340	160	280	27	4	25	150	210	273	236	316	M25x1,5
MVLS 05/1500-S90	710	351	390	200	320	28	4	30	162	205	303	294	340	M32x1,5
MVLS 05/2300-S90	798	404	460	200	380	33	4	35	183	249	344	294	380	M32x1,5
MVLS 05/3000-S90	798	404	460	200	380	33	4	35	183	249	344	294	380	M32x1,5
MVLS 05/4200-S90	718	503	528	200	440	33	4	35	238	282	428	308	460	M32x1,5
MVLS 05/6600-S90	892	503	528	200	440	33	4	35	238	306	428	308	460	M32x1,5

Ia/In = Verhältnis von Anlaufstrom zu max. Nennstrom.



Technische Merkmale

Stromversorgung

Dreiphasen - Spannung von 24V bis 690V mit 50Hz oder 60Hz oder einphasig 100-130V, 60Hz und 200-240V, 50Hz;
Frequenzregelung durch Frequenzumwandler (FU) bei konstantem Drehmoment von min. 20Hz bis zu der maximal angegebenen Typenschildfrequenz.

Polarität

2- 4- 6- und 8-polig.

Richtlinienkonform mit:

MVSS - Low Voltage Directive 2006/95/EC; EN/IEC 60034-1, UL 1004-1, CSA 22.2 No.100, NEMA MG-1.
MVSS-P - Low Voltage Directive 2006/34/EC; ATEX Directive 2014/34/UE; EN/IEC 60034-1, EN/IEC 60079-0, EN/IEC 60079-31, UL 1004-1, CSA C22.2 No.100, NEMA MG-1

Betrieb

(S1) Kontinuierlich, bei 100% Fliehkraft und Stromleistung. Auch intermittierender Betrieb je nach Type und Betriebsbedingungen möglich, weitere Informationen durch unseren technischen Kundendienst.

Fliehkraft

bis max. 4300 kgf. (42,4 kN) - stufenlos regulierbar von 0 bis 100%.

Mechanische Schutzart

IP 66 gemäß IEC/EN 60529.

Isolationsklasse

Klasse F (155°C), Klasse H (180°C) auf Wunsch.

Tropenisolation

Serienmäßig - (vakuumvergossen bis Baugruppe AF33 und 35 und durch Träufelimpregnierung bei den größeren Baugruppen.

Umgebungstemperatur

-20°C bis +40°C, auf Nachfrage auch für andere Temperaturbereiche.

Thermoschutz des Unwuchtmotors

Serienmäßiger Kaltleiterschutz PTC 130°C ab Baugruppe 70. Auf Wunsch, auch für kleinere Typen oder andere Temperaturbereiche lieferbar.

Bei Bedarf können die Motoren auch mit Antikondensation-Heizelementen (Heaters) geliefert werden.

Montage des Unwuchtmotors

Unbeschränkt in allen Einbaulagen.

Schmierung

Alle Lager der Unwuchtmotoren sind werkseitig mit Spezialfetten geschmiert und müssen bei der Inbetriebnahme nicht nachgeschmiert werden. Ab der Baugr. 35 und größer kann, besonders in schwierigen und harten Einsatzfällen, eine periodische Nachschmierung vorgenommen werden.

Klemmenkasten

Großzügig dimensioniert, um den elektrischen Anschluss zu erleichtern. Spezielle Anschlussklemmen und Kabelverschraubungen garantieren den festen Sitz des Zuführungskabels. Klemmenkastendeckel aus Edelstahl AISI 304.

Elektromotor

3-phasig und 1-phasig, asynchron für einen maximalen Anlauf und Drehmomente, speziell für vibrierende Maschinen entwickelt. Wicklungsisolierung: vakuumvergossen bis Baugr. 35 und Träufelimpregnierung, Klasse H für die größeren Modelle. Rotor aus spritzgegossenem Aluminium (Käfigläufer).

Gehäuse

Aus Edelstahl, AISI304, kugelpoliert, um die Oberfläche wasserabweisend zu machen.

Lagerflansch

Sphäro- oder Grauguss oder aus Aluminium, mit einem Lagersitz aus Stahl. Die Konstruktion sorgt für eine gleichmäßige Lastverteilung und Übertragung der Fliehkraft auf das Motorgehäuse.

Lager

Mit hoher Tragfähigkeit und Lebensdauer, speziell für Italvibras Unwuchtmotoren, radial wie axial maximal belastbar.

Motorwelle

Isothermisch vergüteter Stahl (zugfest und hoch belastbar).

MVSS Unwuchtmotore, die komplette Serie aus Edelstahl. Das Gehäuse und die äußeren Komponenten aus AISI 304 Edelstahl bieten sicheren Schutz vor Flüssigkeiten, Staub, Schmutz und, vor allen aggressiven oder gefährlichen äußeren Substanzen. Diese Serie wird vorrangig in den Bereichen der Chemie, Pharmazie und der Nahrungs- und Genussmittel eingesetzt.

Die Serie MVSS-P kommt in den explosionsgefährdeten Zonen 21 und 22 (Staub) ATEX, gemäß der Richtlinie 2014/34/UE.

MVSS-P

Kategorie: II2D

Schutzgrad:

Ex tD A21 T...°C IP66 (Ex tb IIIC T...°C Db)

Temperaturklasse:

siehe Tabelle

EG-Zertifikat:

LCIE 05 ATEX 6163 X

Anwendungszonen:

21, 22

Unwuchtscheiben

Leichte und stufenlose Einstellung der gewünschten Fliehkraft durch eine spezielle Skala (prozentual von 0 bis 100% in Abhängigkeit der maximalen Fliehkraft des Unwuchtmotors) Durch dieses patentierte Systems, das als ARS bezeichnet wird, können Einstellfehler vermieden werden.

Abdeckhauben

Edelstahl INOX AISI 304 mit einer Wanddicke von 1.2 bis 1.5 mm, um große Widerstandsfähigkeit und entsprechende Schutzwirkung zu gewährleisten.

Oberflächenbehandlung

Kugelpoliert um eine glatte, wasserabweisende, glänzende Oberfläche zu erhalten.

Weitere Merkmale

Typenschild in Edelstahl AISI 316L.

Für weitere Details sprechen Sie bitte unseren Verkauf an.

Die technischen Daten und Modelle dieses Kataloges sind nicht bindend. Italtvibras behält sich Änderungen ohne vorherige Ankündigung vor.

Zertifizierungen MVSS



Alle von Italtvibras hergestellten Unwuchtmotoren entsprechen den geltenden EU-Richtlinien



Norm CAN/CSA - C22.2, N. 100-95, Zertifikat n° LR 100948 Klasse 4211 01 - Motoren und Generatoren UL 1004-1 - Rotierende elektrische Maschinen - allgem. Anforderungen II Div. 2, Gruppen FG (T3B)



Zertifizierungen Bereiche für die Eurasische Zollunion)
N° TC N RU Д-IT.АЛ33.В.02527

Zertifizierungen MVSS-P



Alle von Italtvibras hergestellten Unwuchtmotoren entsprechen den geltenden EU-Richtlinien



II2D (2014/34/UE)
Ex tD A21 T...°C IP66 (Ex tb IIIC T...°C Db)
EN 60079-0
EN 60079-31



Ex tD A21 T...°C IP66 (Ex tb IIIC T...°C Db)
IEC 60079-0
IEC 60079-31



Zertifizierungen Bereiche für die Eurasische Zollunion)
N° TC RU C-IT.ГБ08.В.02190



2 polig - 3.000/3.600 rpm

Dreiphasen

Bezeichnung				Mechanische Eigenschaften								Elektrische Eigenschaften					
Kode	Typ	BAU-GR	SF®	Statisches Moment*		Fliehkraft				Gewicht		Max. Leistungsaufnahme		Max. Strom		Ia/In	
				kgmm	kgmm	kg	kg	kN	kN	kg	kg	W	W	A	A	50Hz	60Hz
600328	MVSS 3/100-S02	00	•	12,1	12,1	122	176	1,20	1,72	7,80	7,80	180	180	0,35	0,30	2,68	3,00
600329	MVSS 3/200-S02	01	•	20,2	16,2	203	234	1,99	2,29	8,20	8,00	180	180	0,35	0,30	2,68	3,00
600330	MVSS 3/300-S02	10	•	30,0	22,5	302	326	2,96	3,20	12,5	12,0	260	270	0,60	0,50	3,47	4,20
600331	MVSS 3/500-S02	20	•	58,0	34,8	584	504	5,72	4,94	18,5	17,5	450	500	0,80	0,75	4,21	4,80
600515	MVSS 3/800-S08	30	•	74,5	55,9	750	810	7,35	7,94	25,0	24,0	650	685	1,10	1,00	3,83	6,00
600333	MVSS 3/1100-S02	35	•	110	73,0	1105	1061	10,8	10,4	30,0	29,0	1000	1200	1,75	1,75	3,63	4,00
600334	MVSS 3/1510-S02	40	•	153	102	1545	1483	15,2	14,5	39,6	38,0	1400	1450	2,30	2,00	4,95	6,12
600335	MVSS 3/2010-S02	50	•	205	128	2059	1853	20,2	18,2	48,7	46,3	2200	2200	3,50	3,00	4,62	6,00

Einphasige

Kode	Typ	BAU-GR	SF®	Statisches Moment*		Fliehkraft				Gewicht		Max. Leistungsaufnahme		Max. Strom		Ia/In	
				kgmm	kgmm	kg	kg	kN	kN	kg	kg	W	W	A	A	50Hz	60Hz
600328	MVSS 3/100-S02	00	•	12,1	12,1	122	176	1,20	1,72	7,80	7,80	165	165	0,75	1,52	1,67	2,24
600329	MVSS 3/200-S02	01	•	20,2	16,2	203	234	1,99	2,29	8,20	8,00	165	165	0,75	1,52	1,67	2,24
600330	MVSS 3/300-S02	10	•	30,0	22,5	302	326	2,96	3,20	12,5	12,0	280	280	1,25	2,40	2,48	3,52
600331	MVSS 3/500-S02	20	•	58,0	34,8	584	504	5,72	4,94	18,5	17,5	500	500	2,30	4,50	3,35	4,22
600515	MVSS 3/800-S08	30	•	74,5	55,9	750	810	7,35	7,94	25,0	24,0	700	750	3,25	7,00	4,00	4,14

* Arbeitsmoment = 2 x statisches Moment.

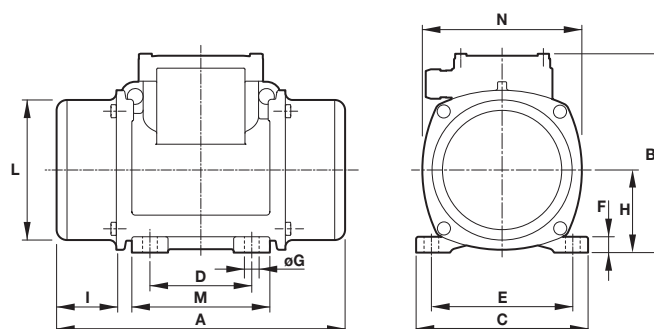

Abmessungen (mm)

Typ	Abb.	A	B	C	D	E	Löcher		F	H	I	L	M	N	Kondensator (μ F)		Kabelverschr
							\varnothing G	N°							220V 50Hz	115V 60Hz	
MVSS 3/100-S02	W	209	151	125	62-74**	106	9	4	10	61	45	100	100	117	-	-	M20x1,5
MVSS 3/200-S02	W	225	151	125	62-74**	106	9	4	10	61	53	100	100	117	-	-	M20x1,5
MVSS 3/300-S02	W	255	176	152	90	125	13	4	14	73	54	124	122	141	-	-	M20x1,5
MVSS 3/500-S02	W	284	200	167	105	140	13	4	15	82,5	63	143	137	160	-	-	M25x1,5
MVSS 3/800-S08	W	308	205	205	120	170	17	4	17	93,5	63	168	158	182	-	-	M25x1,5
MVSS 3/1100-S02	W	354	232	205	120	170	17	4	20	104,5	77	181	162	203	-	-	M25x1,5
MVSS 3/1510-S02	W	438	245	230	140	190	17	4	25	116	103	201	180	225	-	-	M25x1,5
MVSS 3/2010-S02	W	438	245	230	140	190	17	4	25	116	103	201	180	225	-	-	M25x1,5

Typ	Abb.	A	B	C	D	E	Löcher		F	H	I	L	M	N	Kondensator (μ F)		Kabelverschr
							\varnothing G	N°							220V 50Hz	115V 60Hz	
MVSS 3/100-S02	W	209	151	125	62-74**	106	9	4	10	61	45	100	100	117	10	28	M20x1,5
MVSS 3/200-S02	W	225	151	125	62-74**	106	9	4	10	61	53	100	100	117	10	35	M20x1,5
MVSS 3/300-S02	W	255	176	152	90	125	13	4	14	73	54	124	122	141	16	25	M20x1,5
MVSS 3/500-S02	W	284	200	167	105	140	13	4	15	82,5	63	143	137	160	12,5	50	M25x1,5
MVSS 3/800-S08	W	308	205	205	120	170	17	4	17	93,5	63	168	158	182	25	90	M25x1,5

Ia/In = Verhältnis von Anlaufstrom zu max. Nennstrom. ** Öse.



4 polig - 1.500/1.800 rpm

Dreiphasen

Bezeichnung				Mechanische Eigenschaften								Elektrische Eigenschaften					
Kode	Typ	BAU-GR	SP	Statisches Moment*		Fliehkraft				Gewicht		Max. Leistungsaufnahme		Max. Strom		Ia/In	
				kgmm	kgmm	kg	kg	kN	kN	kg	kg	W	W	A	A	50Hz	60Hz
601342	MVSS 15/35-S02	00	•	12,1	12,1	30,5	43,9	0,30	0,43	7,80	7,80	85	95	0,21	0,20	1,78	1,95
601343	MVSS 15/80-S02	01	•	32,3	20,2	81,2	73,2	0,80	0,72	9,00	8,70	85	95	0,21	0,20	1,78	1,95
601365	MVSS 15/100-S02	01	•	37,9	32,3	95,3	117	0,93	1,15	9,40	9,00	85	95	0,21	0,20	1,78	1,95
601344	MVSS 15/200-S02	10	•	84,2	58,8	213	214	2,09	2,10	15,8	15,0	170	170	0,41	0,40	2,34	2,75
601345	MVSS 15/400-S02	20	•	163	113	412	411	4,04	4,03	22,5	21,7	300	350	0,60	0,60	3,33	3,50
601346	MVSS 15/550-S02	20	•	219	163	552	592	5,42	5,81	23,9	22,5	300	350	0,60	0,60	3,33	3,50
601526	MVSS 15/700-S08	30	•	286	209	720	760	7,06	7,46	32,0	30,7	525	665	0,92	0,98	3,48	4,43
601348	MVSS 15/1100-S02	35	•	415	271	1045	982	10,3	9,63	42,0	37,5	550	680	0,95	0,95	4,45	4,89
601349	MVSS 15/1410-S02	40	•	561	400	1413	1449	13,9	14,2	53,0	50,0	900	1050	1,45	1,50	4,10	4,20
601350	MVSS 15/1710-S02	50	•	715	485	1798	1757	17,6	17,2	58,5	54,5	1100	1200	2,00	1,90	4,29	4,89
601351	MVSS 15/2000-S02	50	•	817	561	2054	2033	20,1	19,9	70,0	68,0	1350	1450	2,50	2,30	4,30	4,90
601352	MVSS 15/2410-S02	60	•	962	674	2420	2444	23,7	24,0	82,0	76,0	1600	1700	3,20	3,00	6,09	7,23
601353	MVSS 15/3000-S02	60	•	1235	858	3106	3107	30,5	30,5	92,0	89,0	1900	2000	3,80	3,50	6,50	7,50
601354	MVSS 15/3810-S02	70	•	1526	1034	3840	3744	37,7	36,7	115	110	2200	2500	3,90	3,90	7,11	6,92
601363	MVSS 15/4300-S02	70	•	1720	1173	4326	4250	42,4	41,7	122	117	2500	2800	4,80	4,65	5,90	7,10

Einphasige

Kode	Typ	BAU-GR	SP	Statisches Moment*		Fliehkraft				Gewicht		Max. Leistungsaufnahme		Max. Strom		Ia/In	
				kgmm	kgmm	kg	kg	kN	kN	kg	kg	W	W	A	A	50Hz	60Hz
601342	MVSS 15/35-S02	00	•	12,1	12,1	30,5	43,9	0,30	0,43	7,80	7,80	90	100	0,43	1,00	1,20	1,30
601343	MVSS 15/80-S02	01	•	32,3	20,2	81,2	73,2	0,80	0,72	9,00	8,70	90	100	0,43	1,00	1,20	1,30
601365	MVSS 15/100-S02	01	•	37,9	32,3	95,3	117	0,93	1,15	9,40	9,00	90	100	0,43	1,00	1,20	1,30
601344	MVSS 15/200-S02	10	•	84,2	58,8	213,0	214	2,09	2,10	15,8	15,0	210	230	1,00	2,00	1,50	1,85
601345	MVSS 15/400-S02	20	•	163	113	412	411	4,04	4,03	22,5	21,7	240	320	1,20	2,80	2,50	2,21
601346	MVSS 15/550-S02	20	•	219	163	552	592	5,4	5,81	23,9	22,5	240	320	1,20	2,80	2,50	2,21
601526	MVSS 15/700-S08	30	•	286	209	720	760	7,06	7,46	25,0	23,0	450	550	2,15	5,15	5,44	3,63

* Arbeitsmoment = 2 x statisches Moment.



Abb. W

Abmessungen (mm)

Typ	Abb.	Löcher											Kondensator (µF)		Kabelverschr		
		A	B	C	D	E	ØG	N°	F	H	I	L	M	N		220V 50Hz	115V 60Hz
MVSS 15/35-S02	W	209	151	125	62-74**	106	9	4	10	61	45	100	100	117	-	-	M20x1,5
MVSS 15/80-S02	W	241	151	125	62-74**	106	9	4	10	61	61	100	100	117	-	-	M20x1,5
MVSS 15/100-S02	W	241	151	125	62-74**	106	9	4	10	61	61	100	100	117	-	-	M20x1,5
MVSS 15/200-S02	W	295	176	152	90	125	13	4	14	73	74	124	122	141	-	-	M20x1,5
MVSS 15/400-S02	W	340	200	167	105	140	13	4	15	82,5	91	143	137	160	-	-	M25x1,5
MVSS 15/550-S02	W	380	200	167	105	140	13	4	15	82,5	111	143	137	160	-	-	M25x1,5
MVSS 15/700-S08	W	382	205	205	120	170	17	4	17	93,5	100	168	158	182	-	-	M25x1,5
MVSS 15/1100-S02	W	434	232	205	120	170	17	4	20	104,5	117,0	181	162	203	-	-	M25x1,5
MVSS 15/1410-S02	W	442	245	230	140	190	17	4	25	116	105	201	180	225	-	-	M25x1,5
MVSS 15/1710-S02	W	490	245	230	140	190	17	4	25	116	129	201	180	225	-	-	M25x1,5
MVSS 15/2000-S02	W	560	245	230	140	190	17	4	25	116	164	201	180	225	-	-	M25x1,5
MVSS 15/2410-S02	W	523	283	275	155	225	22	4	30	135	130	231	205	253	-	-	M25x1,5
MVSS 15/3000-S02	W	601	283	275	155	225	22	4	30	135	169	231	205	253	-	-	M25x1,5
MVSS 15/3810-S02	W	589	323	310	155	255	23,5	4	35	155	139,5	269	215	295	-	-	M25x1,5
MVSS 15/4300-S02	W	589	323	310	155	255	23,5	4	35	155	139,5	269	215	295	-	-	M25x1,5

Typ	Abb.	Löcher											Kondensator (µF)		Kabelverschr		
		A	B	C	D	E	ØG	N°	F	H	I	L	M	N		220V 50Hz	115V 60Hz
MVSS 15/35-S02	W	209	151	125	62-74**	106	9	4	10	61	45	100	100	117	3,15	25	M20x1,5
MVSS 15/80-S02	W	225	151	125	62-74**	106	9	4	10	61	61	100	100	117	3,15	25	M20x1,5
MVSS 15/100-S02	W	241	151	125	62-74**	106	9	4	10	61	61	100	100	117	3,15	25	M20x1,5
MVSS 15/200-S02	W	295	176	152	90	125	13	4	14	73	74	124	122	141	5	25	M20x1,5
MVSS 15/400-S02	W	340	200	167	105	140	13	4	15	82,5	91	143	137	160	12 +20●	35	M25x1,5
MVSS 15/550-S02	W	380	200	167	105	140	13	4	15	82,5	111	143	137	160	12 +20●	35 +10●	M25x1,5
MVSS 15/700-S08	W	382	205	205	120	170	17	4	17	93,5	100	168	158	182	16 +80●	40 +120●	M25x1,5

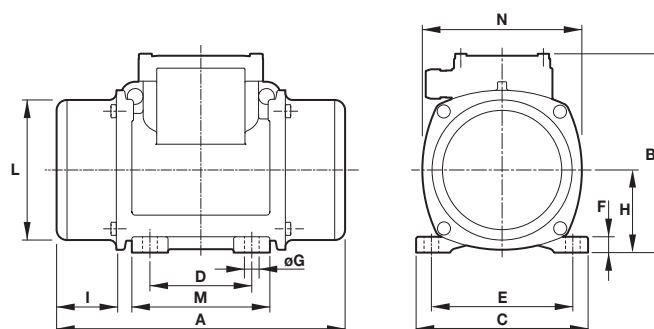
I_a/I_n = Verhältnis von Anlaufstrom zu max. Nennstrom. ** Öse. ○ Kondensator für den Lauf / ● Kondensator nur für den Start.
 Einige Modelle dieser Serie können mit mehreren, unterschiedlichen Befestigungsbohrungen geliefert werden, sprechen Sie bitte unseren Verkauf an.



6 polig - 1.000/1.200 rpm

Dreiphasen

Bezeichnung				Mechanische Eigenschaften								Elektrische Eigenschaften					
Kode	Typ	BAU-GR	SP®	Statisches Moment*		Fliehkraft				Gewicht		Max. Leistungsaufnahme		Max. Strom		Ia/In	
				kgmm	kgmm	kg	kg	kN	kN	kg	kg	W	W	A	A	50Hz	60Hz
602283	MVSS 10/40-S02	10	•	30,0	30,0	33,5	48,3	0,33	0,47	12,5	12,5	120	135	0,30	0,30	1,90	2,07
602284	MVSS 10/100-S02	10	•	84,2	84,2	94,3	136	0,93	1,33	15,8	15,8	120	135	0,30	0,30	1,90	2,07
602285	MVSS 10/200-S02	20	•	163	163	183	264	1,80	2,59	22,5	22,5	185	205	0,50	0,50	2,72	3,10
602405	MVSS 10/310-S08	30	•	286	209	321	338	3,15	3,32	32,0	30,7	350	380	0,72	0,68	2,63	2,79
602417	MVSS 10/550-S08	35	•	457	457	512	737	5,02	7,23	43,5	43,5	350	380	0,75	0,68	2,53	3,68
602408	MVSS 10/810-S08	40	•	723	561	809	905	7,94	8,88	54,0	52,6	680	760	1,40	1,35	2,79	3,33
602409	MVSS 10/1110-S08	50	•	1012	715	1132	1151	11,1	11,3	67,0	59,5	750	750	1,65	1,50	3,33	4,13
602410	MVSS 10/1400-S08	50	•	1274	921	1424	1483	14,0	14,5	78,0	71,0	950	1000	1,80	1,70	3,05	3,65
602411	MVSS 10/1610-S08	60	•	1464	962	1638	1549	16,1	15,2	94,0	83,0	1100	1300	2,20	2,20	4,21	4,05
602412	MVSS 10/2100-S08	60	•	1927	1318	2154	2102	21,1	20,6	105	93,0	1500	1770	3,00	2,75	3,42	4,00
602293	MVSS 10/2610-S02	70	•	2326	1720	2601	2747	25,5	26,9	130	116	1960	2100	4,10	3,75	5,35	5,60
602294	MVSS 10/3000-S02	70	•	2690	1940	3007	3124	29,5	30,6	145	130	2200	2400	4,50	4,30	4,35	4,81

8 polig - 750/900 rpm

Bezeichnung				Mechanische Eigenschaften								Elektrische Eigenschaften					
Kode	Typ	BAU-GR	SP®	Statisches Moment*		Fliehkraft				Gewicht		Max. Leistungsaufnahme		Max. Strom		Ia/In	
				kgmm	kgmm	kg	kg	kN	kN	kg	kg	W	W	A	A	50Hz	60Hz
602561	MVSS 075/150-S02	20	•	163	163	104	149	1,02	1,46	22,5	22,5	230	250	0,85	0,76	2,13	2,11
602647	MVSS 075/260-S08	35	•	275	275	174	250	1,71	2,45	34,5	34,5	375	410	0,81	0,80	2,22	2,38
602627	MVSS 075/400-S08	35	•	457	457	288	415	2,83	4,07	41,0	41,0	375	410	0,81	0,80	2,22	2,38
602620	MVSS 075/660-S08	40	•	723	723	456	656	4,47	6,44	54,0	54,0	400	450	1,20	1,20	2,38	2,58
602621	MVSS 075/910-S08	50	•	1012	1012	637	917	6,25	9,00	67,0	67,0	400	500	1,40	1,30	2,38	2,85
602622	MVSS 075/1310-S08	60	•	1464	1464	922	1327	9,04	13,0	94,0	94,0	950	1100	2,20	2,20	2,63	3,41
602567	MVSS 075/2110-S02	70	•	2326	2326	1463	2107	14,4	20,7	130	130	1500	1790	4,10	4,20	3,55	2,95

* Arbeitsmoment = 2 x statisches Moment.



Abb. W

Abmessungen (mm)

Löcher

Typ	Abb.	A	B	C	D	E	ØG	N°	F	H	I	L	M	N	Kabelverschr
MVSS 10/40-S02	W	255	176	152	90	125	13	4	14	73	54	124	122	141	M20x1,5
MVSS 10/100-S02	W	295	176	152	90	125	13	4	14	73	74	124	122	141	M20x1,5
MVSS 10/200-S02	W	340	200	167	105	140	13	4	15	82,5	91	143	137	160	M25x1,5
MVSS 10/310-S08	W	382	205	205	120	170	17	4	17	93,5	100	168	158	182	M25x1,5
MVSS 10/550-S02	W	434	232	205	120	170	17	4	20	104,5	117	181	162	203	M25x1,5
MVSS 10/810-S08	W	490(50Hz) 442(60Hz)	245	230	140	190	17	4	25	116	129(50Hz) 105(60Hz)	201	180	225	M25x1,5
MVSS 10/1110-S08	W	560	245	230	140	190	17	4	25	116	164	201	180	225	M25x1,5
MVSS 10/1400-S08	W	606(50Hz) 560(60Hz)	245	230	140	190	17	4	25	116	187(50Hz) 164(60Hz)	201	180	225	M25x1,5
MVSS 10/1610-S08	W	601(50Hz) 523(60Hz)	285	275	155	225	22	4	30	135	169(50Hz) 130(60Hz)	231	205	253	M25x1,5
MVSS 10/2100-S08	W	655(50Hz) 601(60Hz)	285	275	155	225	22	4	30	135	196(50Hz) 169(60Hz)	231	205	253	M25x1,5
MVSS 10/2610-S02	W	657(50Hz) 589(60Hz)	323	310	155	255	23,5	4	35	155	173,5(50Hz) 139,5(60Hz)	269	215	295	M25x1,5
MVSS 10/3000-S02	W	706	323	310	155	255	23,5	4	35	155	198	269	215	295	M25x1,5

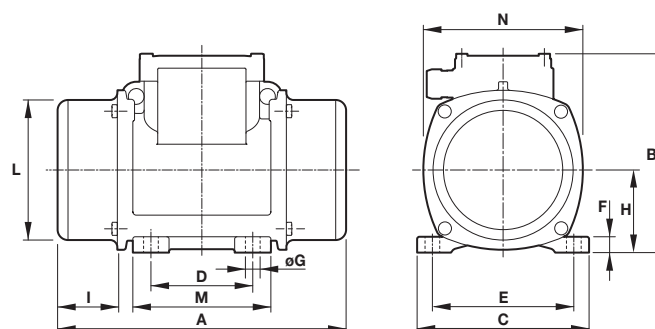
Abmessungen (mm)

Löcher

Typ	Abb.	A	B	C	D	E	ØG	N°	F	H	I	L	M	N	Kabelverschr
MVSS 075/150-S02	W	340	200	167	105	140	13	4	15	82,5	91	143	137	160	M25X1,5
MVSS 075/260-S08	W	354	232	205	120	170	17	4	20	104,5	77	181	162	182	M25X1,5
MVSS 075/400-S02	W	436	232	205	120	170	17	4	20	104,5	118	181	162	203	M25X1,5
MVSS 075/660-S08	W	490	245	230	140	190	17	4	25	116	129	201	180	225	M25X1,5
MVSS 075/910-S08	W	560	245	230	140	190	17	4	25	116	164	201	180	225	M25X1,5
MVSS 075/1310-S08	W	601	285	275	155	225	22	4	30	135	169	231	205	253	M25X1,5
MVSS 075/2110-S02	W	657	323	310	155	255	23,5	4	35	155	173,5	269	215	295	M25X1,5

Ia/I_n = Verhältnis von Anlaufstrom zu max. Nennstrom.

MICRO



Technische Merkmale

Stromversorgung

Dreiphasen - Spannung von 24V bis 480V (ausgenommen M3/4) 50Hz oder 60Hz oder einphasig 100-130V, 200-240V, 50/60Hz (die einphasigen Standardmodelle werden mit, im Zuführkabel eingebautem, Kondensator geliefert).

Frequenzregelung durch Frequenzumwandler (FU) bei konstantem Drehmoment von min. 20Hz bis max. 60Hz.

Polarität

2-polig.

Richtlinienkonform mit:

Low Voltage Directive 2006/95/EC;

ATEX Directive 2014/34/UE;

EN/IEC 60034-1, EN/IEC 60079-0, EN/IEC

60079-31, UL 1004-1, CSA C22.2 No.100,

NEMA MG-1.

Betrieb

(S1) kontinuierlich, bei 100% Fliehkraft und Stromleistung. Auch intermittierender Betrieb, je nach Type und Betriebsbedingungen möglich, weitere Informationen durch unseren technischen Kundendienst.

Fliehkraft

Bis max. 65 Kgf. (638N) stufenlos regulierbar.

Mechanische Schutzart

IP 65 gemäß IEC/EN 60529.

Isolationsklasse

Klasse F (155°C).

Tropenisolation

Serienmäßig (vakuumvergossen).

Umgebungstemperatur

-20°C bis +40°C.

Montage des Unwuchtmotors

Unbeschränkt in allen Einbaulagen.

Schmierung

Auf Lebenszeit geschmierte Kugellager ("For Life").

Elektromotor

3-phasig und 1-phasig, asynchron. Das Modell M3/4 ist nur 1-phasig lieferbar und benötigt keinen Kondensator. Die Modelle M3/20 und M3/45 sind 3-phasig oder 1-phasig lieferbar. Die 1-phasige Ausführung wird werkseitig mit einem Kondensator, der im Zuführungskabel eingebaut ist, geliefert.

Gehäuse

Hochwiderstandsfähige Aluminiumleichtlegierung, Oberfläche poliert. Unterschiedliche Befestigungsbohrbilder verfügbar.

Unwuchtscheiben

Lamellenscheiben, leichte, stufenweise Regulierung der Fliehkraft von 0 - 100%.

Dreiphasen

Bezeichnung		Mechanische Eigenschaften								Elektrische Eigenschaften				
Code	Typ	SE®	Ex IIC3D Temp. Klasse	Statisches Moment*		Fliehkraft				Gewicht		Max. Leistungsaufnahme		Max. Strom
				kgmm	kgmm	kg	kg	N	N	kg	kg	W	W	A
600448	M3/4-S02	□	100°C	2,0	2,0	20	29	196	284	1,97	1,97	35	35	0,15
600450	M3/45-S02	□	100°C	4,5	4,5	45	65	441	638	2,20	2,20	45	45	0,16

Einphasige

Code	Typ	SE®	Ex IIC3D Temp. Klasse	Statisches Moment*		Fliehkraft				Gewicht		Max. Leistungsaufnahme		Max. Strom	
				kgmm	kgmm	kg	kg	N	N	kg	kg	W	W	A	A
600448	M3/4-S02	-	100°C	0,4	0,4	4	6	39	59	0,92	0,92	24	24	0,13	0,30
600449	M3/20-S02	□	100°C	2,0	2,0	20	29	196	284	1,97	1,97	35	35	0,17	0,42
600450	M3/45-S02	□	100°C	4,5	4,5	45	65	441	638	2,20	2,20	45	45	0,20	0,46

* Arbeitsmoment = 2 x statisches Moment.

□ CSA-Zertifizierung auf Anfrage, Speise

Die Serie MICRO, ideale Unwuchtmotoren für den industriellen Dauereinsatz bei dem es vor allem auf kleine Motorabmessungen und nicht zu hohe Fliehkräfte der Antriebe ankommt.

Die Serie MICRO, Unwuchtmotoren für die Beschickung, den Transport, zum Sieben, Separieren, Trennen und Verdichten. Sie werden vielfach in den Chemie-, Pharmazie-, Verpackungs-, Automations- Food- und Fitnessbereichen eingesetzt.

Hohe Leistung in allen Bereichen und Umgebungsbedingungen und einsetzbar in der explosionsgefährdeten Zone 22 (Staub) gemäß - Richtlinien.

Kategorie: II 3 D

Schutzgrad:

Ex tc IIIC T100°C Dc

Temperaturklasse:

T100°C

Anwendungszonen:

22

Abdeckhauben

Edelstahl AISI 304.

Weitere Merkmale

Alle Standardmodelle dieser Serie Micro werden serienmäßig mit Kabel geliefert (M3/20-S02 und M 3/45-S02 mit je 2m und M3/4-S02 mit 1m Kabel), jeweils typenabhängig mit einem, im Kabel eingebauten, Kondensator versehen.

Auf Anfrage können die Motoren auch CSA-zertifiziert geliefert werden, dann erfolgt die Lieferung jedoch ohne einen Kondensator, der vom Betreiber beigestellt werden muss.

Die technischen Daten und Modelle diese Kataloges sind nicht bindend. Italvibras behält sich Änderungen ohne vorherige Ankündigung vor.

Certifizierungen



Alle von Italvibras hergestellten Unwuchtmotoren entsprechen den geltenden EU-Richtlinien



Norm CAN/CSA - C22.2, N. 100-95, Zertifikat n° LR 100948 Klasse 4211 01 - Motoren und Generatoren UL 1004-1 - Rotierende elektrische Maschinen - allgem. Anforderungen II Div. 2, Gruppen FG (T3B)



II3D (2014/34/UE)
 Ex tc IIIC T100°C Dc
 EN 60079-0
 EN 60079-31



Zertifizierungen Bereiche für die Eurasische Zollunion)
 N° TC N RU Д-IT.АЛ33.В.02527
 N° TC RU C-IT.ГБ08.В.02190

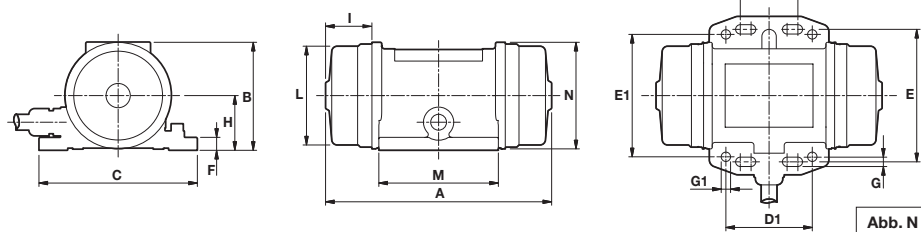

Abmessungen (mm)

Löcher

Typ	Abb.	A	B	C	D	D1	E	E1	F	G	ØG1	N°	H	I	L	M	N	Kabelverschr
M3/20-S02	N	157	75	110	25-40	60	92	85	9	6,5	6,5	8	38	33	69	83	74	M16x1,5
M3/45-S02	N	172	75	110	25-40	60	92	85	9	6,5	6,5	8	38	40,5	69	83	74	M16x1,5

Löcher

Typ	Abb.	A	B	C	D	D1	E	E1	F	G	ØG1	N°	H	I	L	M	N	Kabelverschr
M3/4-S02	N	113	66,5	90	25-40	-	75	-	9	5,5	-	4	34	25	60	59	65	M12x1,5
M3/20-S02	N	157	75	110	25-40	60	92	85	9	6,5	6,5	8	38	33	69	83	74	M16x1,5
M3/45-S02	N	172	75	110	25-40	60	92	85	9	6,5	6,5	8	38	40,5	69	83	74	M16x1,5

M3

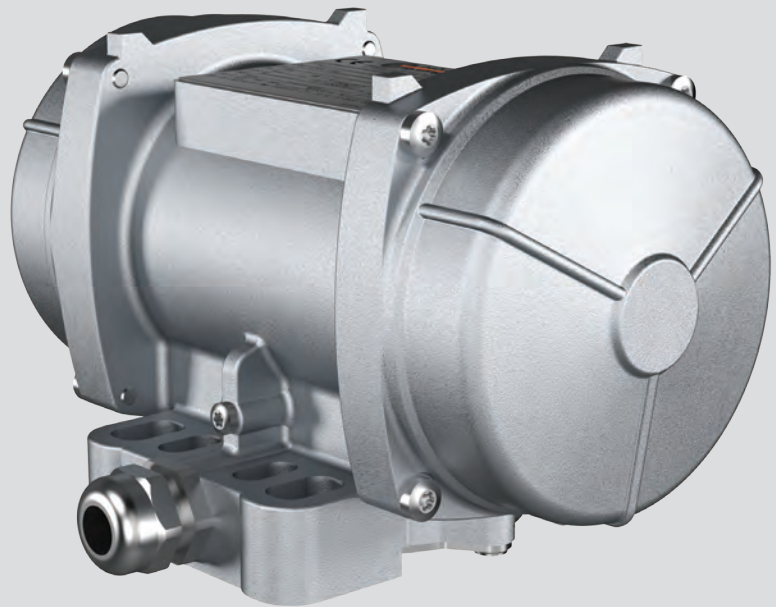

Technische Merkmale

Stromversorgung

Dreiphasen - Spannung von 24V bis 690V, mit 50Hz oder 60Hz oder einphasig 100-130V, 60Hz und 200-240V, 50Hz; Frequenzregelung durch Frequenzumwandler (FU) bei konstantem Drehmoment von min. 20Hz bis zu der maximal angegebenen Typenschildfrequenz.

Polarität

2- und 4-polig.

Richtlinienkonform mit:

Low Voltage Directive 2006/95/EC; ATEX Directive 2014/34/UE; EN/IEC 60034-1, EN/IEC 60079-0, EN/IEC 60079-31, UL 1004-1, DSA C22.2 No.100, NEMA MG-1

Betrieb

(S1) kontinuierlich, 100% Fliehkraft und Stromleistung. Auch intermittierender Betrieb, je nach Type und Betriebsbedingungen möglich, weitere Informationen durch unseren technischen Kundendienst.

Fliehkraft

Bis max. 311 Kgf. (3.05kN) - regulierbar durch die Anzahl der Unwuchtscheiben.

Mechanische Schutzart

IP 66 gemäß IEC/EN 60529.

Stossschutz

IK 08 gemäß IEC/EN 62262.

Isolationsklasse

Klasse F (155°C).

Tropenisolation

Serienmäßig (vakuumvergossen).

Umgebungstemperatur

-20°C bis +40°C.

Thermoschutz des Unwuchtmotors

Auf Wunsch mit Kaltleiterschutz PTC 130°C lieferbar.

Montage des Unwuchtmotors

Unbeschränkt in allen Einbaulagen.

Schmierung

Auf Lebenszeit geschmierte Kugellager ("FOR LIFE").

Klemmenkasten

Untenliegend. Spezielle Anschlussklemmen und Kabelverschraubungen garantieren den festen Sitz des Zuführungskabels.

Elektromotor

Asynchron 3-phasig und 1-phasig. Vacuumvergossene Wicklungsisolierung. Rotor aus spritzgegossenem Aluminium (Käfigläufer).

Gehäuse

Hochwiderstandsfähige Aluminiumgusslegierung, Oberfläche sandstrahlbehandelt.

Lagerflansch

Grauguss. Die Konstruktion sorgt für eine gleichmäßige Lastverteilung und Übertragung der Fliehkraft auf das Gehäuse.

Motorwelle

Isothermisch vergüteter Stahl (zugfest und hoch belastbar).

Die Serie M3 ist für den industriellen Dauereinsatz entwickelt worden und zeichnet sich besonders durch den unten liegenden Klemmenkasten aus. Die damit verbundene Platz-Ersparnis und ein niedriger Schwerpunkt, das neue kompakte Design, der erhöhte Schutz der elektrischen Anschlüsse und nicht zuletzt, die verschiedenen Befestigungsbohrungen sind weitere Vorteile der neuen Unwuchtmotoren dieser Serie.

Die Serie M3 ist für den Einsatz in den Zonen 21 und 22 (Staub) bestens geeignet.

Kategorie: II 2 D

Schutzgrad:

Ex tD A21 T...°C IP66 (Ex tb IIIC T...°C Db)

Temperaturklasse:

T120°C

Anwendungszonen:

21, 22

Unwuchtscheiben

Lamellenscheiben, leichte, stufenweise Regulierung der Fliehkraft von 100% auf 0.

Abdeckhauben

Hochwiderstandsfähige Aluminiumlegierung, (sandstrahlbehandelt).

Die technischen Daten und Modelle dieses Kataloges sind nicht bindend. Italvibras behält sich Änderungen ohne vorherige Ankündigung vor.

Certifizierungen



Alle von Italvibras hergestellten Unwuchtmotoren entsprechen den geltenden EU-Richtlinien



Norm CAN/CSA - C22.2, N. 100-95, Zertifikat n° LR 100948 Klasse 4211 01 - Motoren und Generatoren
UL 1004-1 - Rotierende elektrische Maschinen - allgem. Anforderungen
Klasse II Div. 2, Gruppen FG (T3B)



II2D (2014/34/UE)
Ex tD A21 T...°C IP66 (Ex tb IIIC T...°C Db)
EN 60079-0
EN 60079-31



Ex tD A21 T...°C IP66 (Ex tb IIIC T...°C Db)
IEC 60079-0
IEC 60079-31



Zertifizierungen Bereiche für die Eurasische Zollunion)
N° TC N RU Д-ИТ.АЛ33.В.02527
N° TC RU C-ИТ.ГБ08.В.02190



KOSHA Korea
Zertifikat n° 11-AVG BO-0359
Ex td A21 IP66

M3



2 polig - 3.000/3.600 rpm

Dreiphasen

Bezeichnung				Mechanische Eigenschaften								Elektrische Eigenschaften					
Kode	Typ	BAU-GR	Temp. Klasse	Statisches Moment*		Fliehkraft				Gewicht		Max. Leistungsaufnahme		Max. Strom		Ia/In	
				50Hz	60Hz	50Hz	60Hz	50Hz	60Hz	50Hz	60Hz	50Hz	60Hz	400V 50Hz	460V 60Hz	50Hz	60Hz
600467	M3/65-S02	00	120°C	6,43	6,43	64,7	93,1	0,635	0,913	4,30	4,30	120	120	0,27	0,23	3,43	3,90
600465	M3/105-S02	00	120°C	9,64	9,64	97	140	0,95	1,37	5,20	5,20	180	180	0,35	0,30	2,68	3,00
600462	M3/205-S02	00	120°C	20,2	20,2	203	293	2,00	2,87	6,00	6,00	180	180	0,35	0,30	2,68	3,00
600461	M3/305-S02	00	120°C	29,8	20,2	300	293	2,94	2,87	6,30	6,00	180	180	0,35	0,30	2,68	3,00

Einphasige

Kode	Typ	BAU-GR	Temp. Klasse	Statisches Moment*		Fliehkraft				Gewicht		Max. Leistungsaufnahme		Max. Strom		Ia/In	
				50Hz	60Hz	50Hz	60Hz	50Hz	60Hz	50Hz	60Hz	50Hz	60Hz	220V 50Hz	115V 60Hz	50Hz	60Hz
600467	M3/65-S02	00	120°C	6,43	6,43	64,7	93,1	0,635	0,913	4,30	4,30	110	110	0,56	1,52	2,24	2,24
600465	M3/105-S02	00	120°C	9,64	9,64	97	140	0,95	1,37	5,20	5,20	165	165	0,75	1,52	1,67	2,24
600462	M3/205-S02	00	120°C	20,2	20,2	203	293	2,00	2,87	6,00	6,00	165	165	0,75	1,52	1,67	2,24
600461	M3/305-S02	00	120°C	29,8	20,2	300	293	2,94	2,87	6,30	6,00	165	165	0,75	1,52	1,67	2,24

4 polig - 1.500/1.800 rpm

Dreiphasen

Bezeichnung				Mechanische Eigenschaften								Elektrische Eigenschaften					
Kode	Typ	BAU-GR	Temp. Klasse	Statisches Moment*		Fliehkraft				Gewicht		Max. Leistungsaufnahme		Max. Strom		Ia/In	
				50Hz	60Hz	50Hz	60Hz	50Hz	60Hz	50Hz	60Hz	50Hz	60Hz	400V 50Hz	460V 60Hz	50Hz	60Hz
601514	M15/36-S02	00	120°C	12,1	12,1	30,5	43,8	0,30	0,43	5,40	5,40	85	95	0,21	0,20	1,78	1,95
601515	M15/81-S02	00	120°C	29,8	20,2	75,0	73,0	0,74	0,72	6,30	6,0	85	95	0,21	0,20	1,78	1,95

Einphasige

Kode	Typ	BAU-GR	Temp. Klasse	Statisches Moment*		Fliehkraft				Gewicht		Max. Leistungsaufnahme		Max. Strom		Ia/In	
				50Hz	60Hz	50Hz	60Hz	50Hz	60Hz	50Hz	60Hz	50Hz	60Hz	220V 50Hz	115V 60Hz	50Hz	60Hz
601514	M15/36-S02	00	120°C	12,1	12,1	30,5	43,8	0,30	0,43	5,40	5,40	90	100	0,43	1,00	1,20	1,30
601515	M15/81-S02	00	120°C	29,8	20,2	75,0	73,0	0,74	0,72	6,30	6,0	90	100	0,43	1,00	1,20	1,30

* Arbeitsmoment = 2 x statisches Moment. □ CSA-Zertifizierung auf Anfrage, Speise

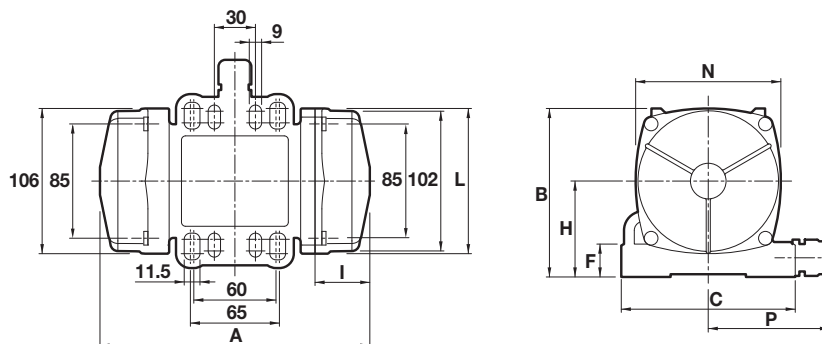

Abmessungen (mm)

Typ	Abb.	A	B	C	Mehrloch- fixierung		Löcher		F	H	I	ØL	M	N	P	Kondensator (µF)		Kabelverschr
					D	E	ØG	N°								220V 50Hz	115V 60Hz	
M3/65-S02	M1	197									40							
M3/105-S02	M1	211	123	127	Siehe zeichnung		9	4	24	70	47	106	86	106	88,5	-	-	M20x1,5
M3/205-S02	M1	235									59							
M3/305-S02	M1	235									59							

Typ	Abb.	A	B	C	Mehrloch- fixierung		Löcher		F	H	I	ØL	M	N	P	Kondensator (µF)		Kabelverschr
					D	E	ØG	N°								220V 50Hz	115V 60Hz	
M3/65-S02	M1	197									40							
M3/105-S02	M1	211	123	127	Siehe zeichnung		9	4	24	70	47	106	86	106	88,5	10	28	M20x1,5
M3/205-S02	M1	235									59							
M3/305-S02	M1	235									59							

Abmessungen (mm)

Typ	Abb.	A	B	C	Mehrloch- fixierung		Löcher		F	H	I	ØL	M	N	P	Kondensator (µF)		Kabelverschr
					D	E	ØG	N°								220V 50Hz	115V 60Hz	
M15/36-S02	M1	214	123	127	Siehe zeichnung		9	4	24	70	59	106	86	106	88,5	-	-	M20X1,5
M15/81-S02	M1	235																

Typ	Abb.	A	B	C	Mehrloch- fixierung		Löcher		F	H	I	ØL	M	N	P	Kondensator (µF)		Kabelverschr
					D	E	ØG	N°								220V 50Hz	115V 60Hz	
M15/36-S02	M1	214	123	127	Siehe zeichnung		9	4	24	70	59	106	86	106	88,5	3,15	25	M20X1,5
M15/81-S02	M1	235																



M3-E

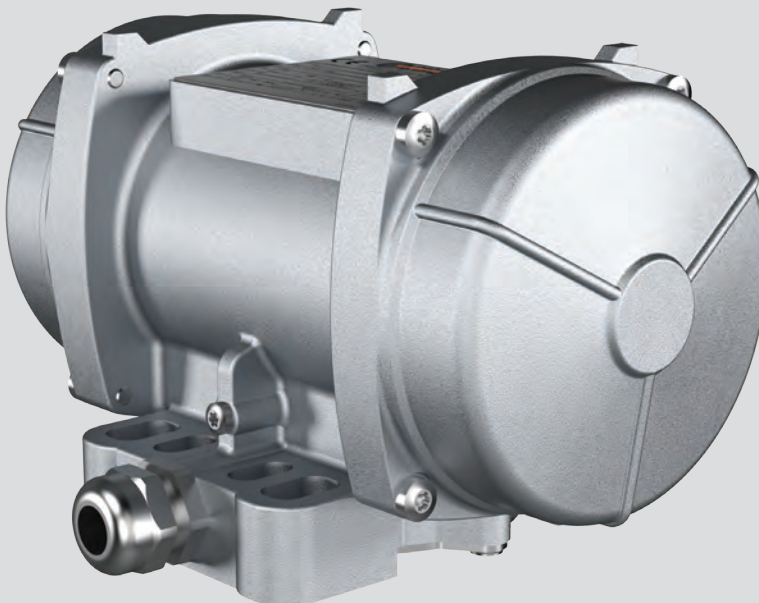

Technische Merkmale

Stromversorgung

Dreiphasen - Spannung von 127/220V 50Hz, 200/346V 50Hz, oder 210/363V 60Hz; Frequenzregelung durch Frequenzumwandler (FU) bei konstantem Drehmoment von min. 20Hz bis zu der maximal angegebenen Typenschildfrequenz (Thermistor erforderlich.)

Polarität

2-polig.

Richtlinienkonform mit:

ATEX Directive 2014/34/UE;
EN/IEC 60079-0, EN/IEC 60079-7,
EN/IEC 60079-31, EN/IEC 60034-1.

Kontrollen

Alle Komponenten, die den Motorvollschutz gewährleisten, werden vor Einbau zu 100 % vermessen und entsprechend protokolliert.

Betrieb

(S1) kontinuierlich, bei 100% Fliehkraft und Stromleistung.

Fliehkraft

bis max. 311 kgf. (3.05 kN) - regulierbar durch die Anzahl der Unwuchtscheiben.

Mechanische Schutzart

IP 66 gemäß IEC/EN 60529.

Stossschutz

IK 08 gemäß IEC/EN 62262.

Isolationsklasse

Klasse F (155°C).

Tropenisolation

Serienmäßig (vakuumvergossen).

Umgebungstemperatur

-20°C bis +40°C, auf Wunsch für eine maximale Umgebungstemperatur von +55°C lieferbar.

Thermoschutz des Unwuchtmotor

Auf Wunsch mit Kaltleiterschutz PTC 130°C lieferbar.

Montage des Unwuchtmotors

Unbeschränkt in allen Einbautagen, der elektrische Anschluss muss, bedingt durch den untenliegenden, platzsparenden Klemmenkasten vor Anbau des Antriebes erfolgen.

Schmierung

Auf Lebenszeit geschmierte Kugellager ("FOR LIFE").

Klemmenkasten

Untenliegend. Spezielle Anschlussklemmen und Kabelverschraubungen garantieren den festen Sitz des Zuführungskabels.

Elektromotor

3-phasig, asynchron, vakuumvergossene Wicklungsisolierung. Rotor aus spritzgegossenem Aluminium.

Gehäuse

Hochwiderstandsfähige Aluminiumgusslegierung, Oberfläche sandstrahlbehandelt.

2 polig - 3.000/3.600 rpm

Dreiphasen

Bezeichnung			Mechanische Eigenschaften						Elektrische Eigenschaften											
Code	Typ	BAU-GR	Statisches Moment* kgmm		Fliehkraft				Gewicht		Temp. Klasse (G)	Temp. Klasse (D)	Max. Leistungsaufnahme W		Nenn-Leistung (Übergabe) W		Max. Strom A		tE (s)	Ia/In
			50Hz	60Hz	50Hz	60Hz	50Hz	60Hz	50Hz	60Hz			50Hz	60Hz	50Hz	60Hz	400V 50Hz	460V 60Hz		
6E0467	M3/65E-S02	00	6,43	6,43	64,7	93,1	0,635	0,913	4,30	4,30	T4	120°C	105	105	80	80	0,47	0,29	20	3,48
6E0465	M3/105E-S02	00	9,64	9,64	97,0	140	0,95	1,37	5,20	5,20										3,68
6E0462	M3/205E-S02	00	20,2	20,2	203	293	2,00	2,87	6,00	6,00										3,68
6E0461	M3/305E-S02	00	29,8	20,2	300	293	2,94	2,87	6,30	6,00										3,68

* Arbeitsmoment = 2 x statisches Moment.

tE (s) = Zeit tE wie definiert von IEC/EN 60079-7.

Die Serie M3-E aus der Serie M3 entwickelt, kompakte Unwuchtmotoren für Anwendungen in Bereichen mit potentieller Gas- und Staubexplosionsgefahr gemäß der Richtlinie ATEX (94/9/EC).

Die Serie M3/65, einsetzbar in Zone 1 und 2 (Gas) und Zone 21 und 22 (Staub) und mit den folgenden technischen

Merkmale ausgestattet:

Kategorie: II2D & II2G

Schutzgrad:

Ex tb IIIC T120°C Db, Ex e IIC T4 Gb

Temperaturklasse:

Gas T4 (135°C)

Staub:

T120°C

Anwendungszonen:

1, 2, 21, 22

Lagerflansch

Grauguss. Die Konstruktion sorgt für eine gleichmäßige Lastverteilung und Übertragung der Fliehkraft auf das Gehäuse.

Motorwelle

Isothermisch vergüteter Stahl (zugfest und hoch belastbar).

Unwuchtscheiben

Lamellenscheiben, leichte, stufenweise Regulierung der Fliehkraft von 100% auf 0.

Abdeckhauben

Hochwiderstandsfähige Aluminiumlegierung, (sandstrahlbehandelt).

Weitere Merkmale

Nach erfolgtem elektrischen Anschluss wird der Klemmenkasten dieser Serie M3-E mit Vergussmasse abgedichtet.

Zertifizierungen



Alle von Italvibras hergestellten Unwuchtmotoren entsprechen den geltenden EU-Richtlinien



II2G II2D (2014/34/UE)
 Ex e IIC T4 Gb
 Ex tb IIIC T120°C Db
 EN 60079-0
 EN 60079-7
 EN 60079-31



Ex tb IIIC T120°C Db
 IEC 60079-0
 IEC 60079-31



Zertifizierungen Bereiche für die Eurasische Zollunion
 N° TC RU C-IT.ГБ08.В.02190



KOSHA Korea
 Zertifikat n° 11-AVG BO-0346/7/8/9/50/51
 Ex e IIT3/T4
 Ex td A21 IP66



Abb. M1

Abmessungen (mm)

Typ	Abb.	A	B	C	Mehrloch- fixierung		Löcher		ØG	N°	F	H	I	L	M	N	P	Kabelversch
					D	E	D	E										
M3/65E-S02	M1	197											40					
M3/105E-S02	M1	211											47					
M3/205E-S02	M1	235	123	127					9	4	24	70	59	106	86	106	88,5	M20x1,5
M3/305E-S02	M1	235											59					

Ia/In = Verhältnis von Anlaufstrom zu max. Nennstrom

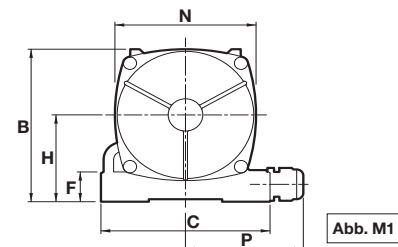
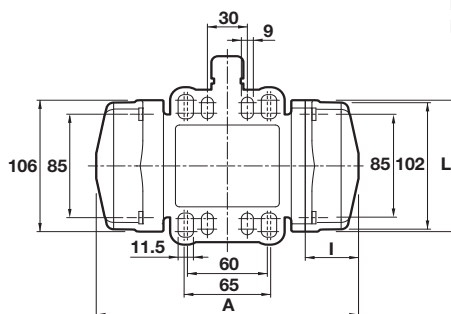

Die Serie der CDX-Motoren für den sicheren Einsatz in potenziell explosionsgefährdeten Bereichen. Durch verstärktes Gehäuse und Klemmenkästen (druckfest) und den feuerfesten Spezialdichtungen wird die Gefahr einer eventuellen inneren Explosion nach außen verhindert. Alle CDX Modelle zeichnen sich durch eine Vielzahl von verschiedenen Zertifikationen aus, bezogen auf die jeweilige Motortype.

Technische Merkmale

Stromversorgung

Dreiphasen - Spannung von 24V bis 690V (maximal 600V für zertifizierte UL und CSA Modelle) in 50Hz oder 60Hz oder einphasig 100-130V 60Hz und 200-240V 50Hz; Frequenzregelung durch Frequenzumwandler bei konstantem Drehmoment von min. 20Hz bis zu der maximal angegebenen Typenschildfrequenz.

Polarität

2-, 4-, 6- und 8-polig.

Richtlinienkonform mit:

ATEX Directive 2014/34/UE;
EN/IEC 60079-0, EN/IEC 60079-1, EN/IEC 60079-31, UL 674-886, CSA 22.2.
Beachten Sie ebenso die Tabellen.

Kontrollen

Alle Komponenten, die den Motorvollschutz gewährleisten, werden vor Einbau zu 100 % vermessen und nachweisbar protokolliert.

Betrieb

(S1) kontinuierlich, bei 100% Fliehkraft und Stromleistung. Auch intermittierender Betrieb, je nach Type und Betriebsbedingungen möglich, weitere Informationen durch unseren technischen Kundendienst.

Fliehkraft

Bis max. 22400 kgf. (220 kN) - stufenlos regulierbar von 0 bis 100%.

Mechanische Schutzart

IP 66 gemäß IEC/EN 60529.

Stossschutz

IK 08 gemäß IEC/EN 62262.

Isolationsklasse

Klasse F (155°C).

Tropenisolation

Serienmäßig - (vakuumvergossen bis Baugruppe AF33 und 35 und durch Träufelimprägnierung bei den größeren Baugruppen).

Umgebungstemperatur

-20°C bis + 40°C.

Thermoschutz des Unwuchtmotors

Serienmäßig Thermoswitch 130°C bei allen CDX-Modellen, oder auf Wunsch mit Kaltleiterschutz PTC 130°C.

Montage des Unwuchtmotors

Unbeschränkt in allen Einbaulagen.

Schmierung

Alle Lager der Unwuchtmotoren sind werkseitig mit Spezialfetten geschmiert und müssen bei der Inbetriebnahme nicht nachgeschmiert werden.

Klemmenkasten

Explosion-proof Ex d - Ausführung mit verstärktem Klemmenkastendeckel und spezieller Teflon-Dichtung. Der Klemmenkasten

ist großzügig dimensioniert und spezielle Anschlussklemmen und Kabelverschraubungen garantieren den festen Sitz des Zuführungskabels.

Elektromotor

3-phasig, und 1-phasig, asynchron für einen maximalen Anlauf und Drehmomente, speziell für vibrierende Maschinen entwickelt. Wicklungsisolierung: vakuumvergossen bis Baugr. 35 und Träufelimprägnierung, Klasse H für die größeren Modelle. Rotor aus spritzgegossenem Aluminium.

Gehäuse

Hochfeste Aluminiumgusslegierung bis zur Baugruppe 30. Die größeren Modelle aus Sphäroguss für hohe Widerstandsfähigkeit und Elastizität.

Lagerflansch

Sphäro- oder Grauguss. Die Konstruktion sorgt für eine gleichmäßige Lastverteilung und Übertragung der Fliehkraft auf das Motorgehäuse.

Lager

Mit hoher Tragfähigkeit und Lebensdauer, speziell für Italvibras Unwuchtmotoren, radial wie axial maximal belastbar.

Motorwelle

Isothermisch vergüteter Stahl (zugfest und hoch belastbar).



Die Typen CDX-G aus der Serie CDX, sind speziell für den sicheren Einsatz in Bereichen mit potenzieller Explosionsgefahr durch Gas entwickelt. Diese Modelle kommen überwiegend auf Öl- und Gasplattformen zum Einsatz. Zusätzlicher Schutz durch eine Spezialbeschichtung der Hauben und Klemmenkastendeckel gewährt weitere Sicherheit. Auf Wunsch, sind die Hauben auch in Edelstahl lieferbar.

Zulassungen	serie CDX	serie CDX-G
	Klasse I, Gruppen CD. Klasse II, Gruppen EFG. Temp. Klasse T4 (135°C) (Umgebungs T. -20°C÷+40°C)	Klasse I, Gruppen CD. Temp. Klasse T2C (230°C) (Umgebungs T. -20°C÷+60°C)
	ATEX II2G Ex d IIB 120°C Gb II 2D Ex tb IIIC T120°C Db (Umgebungs T. -20°C÷+40°C)	ATEX II2G Ex d IIB 160°C Gb (Umgebungs T. -20°C÷+60°C)
	Ex d IIB 120°C Gb Ex tb IIIC T120°C Db (Umgebungs T. -20°C÷+40°C)	Ex d IIB 160°C Gb (Umgebungs T. -20°C÷+60°C)
Note	Version für Umgebungstemperatur -20°C bis +60°C und andere Temperaturklassen verfügbar.	Version mit cULus Temperaturklasse T3C - 160°C mit Temperaturschutz verfügbar.

Unwuchtscheiben

Leichte und stufenlose Einstellung der gewünschten Fliehkraft durch eine spezielle Skala (prozentual von 0 bis 100% in Abhängigkeit der maximalen Fliehkraft des Unwuchtmotors) Durch dieses patentierte Systems, das als ARS bezeichnet wird, können Einstellfehler vermieden werden.

Abdeckhauben

Aluminiumlegierung.
Spezialbeschichtung für die CDX-G-Modelle.
Auf Wunsch auch in Edelstahl lieferbar.

Lackierung

Elektrostatische Pulverbeschichtung (Epoxid-Polyester Basis) mit Oberflächenvorbehandlung, Konversionsschicht und bei +200°C ausgehärtet. Widerstandsfähig und mit langer Haltbarkeit.

Weitere Merkmale

Die Serie CDX wird werkseitig ohne Kabelverschraubung (Gewinde NPT) geliefert.

Abweichende Befestigungsbohrbilder sind verfügbar. Bitte sprechen Sie unseren Verkauf an.

Die technischen Daten und Modelle sind unverbindlich. Italtvibras behält sich Änderungen ohne vorherige Ankündigung vor.

Zertifizierungen



Alle von Italtvibras hergestellten Unwuchtmotoren entsprechen den geltenden EU-Richtlinien



Zertifikat: E129825
Klasse I, Gruppen CD
Klasse II, Gruppen EFG
Temp. Klasse T4 (135°C)
gemäß UL N°674-886, CSA C22.2



Zertifikat: DEMKO 07 ATEX 0612032X
II2D Ex tb IIIC T120°C Db
II2G Ex d IIB 120°C Gb
Richtlinien: ATEX 2014/34/UE
EN 60079-0, EN 60079-1, EN 60079-31



Zertifikat: IECEX UL 09.0034X
Ex tb IIIC T120°C Db
Ex d IIB 120°C Gb
IEC 60079-0, IEC 60079-1, IEC 60079-31



Zertifikat: LR 100948
Klasse I, Gruppen CD
Klasse II, Gruppen EFG
Temp. Klasse T4 (135°C)
gemäß CAN/CSA C22.2, UL N°674-886.



Zertifizierungen Bereiche für die Eurasische Zollunion
N° TC RU C-IT.ГБ08.B.02190



KOSHA Korea
Zertifikat n° 11-AV4BO-0353/4/5/6/7/8/60
Ex d IIB 120°C
Ex td A21 IP66 T120°C



2 polig - 3.000/3.600 rpm

Dreiphasen

Bezeichnung			Mechanische Eigenschaften								Elektrische Eigenschaften												
Kode	Typ	BAU-GR	Zertifizierung					Statisches Moment*		Fliehkraft				Gewicht		Max. Leistungsaufnahme		Nenn-Leistung (Übergabe)		Max. Strom		Ia/In	
			●	○	●	●	●	50Hz	60Hz	50Hz	60Hz	50Hz	60Hz	50Hz	60Hz	50Hz	60Hz	50Hz	60Hz	400V 50Hz	460V 60Hz	50Hz	60Hz
600384	CDX 3/300-G/D	10	●					30,0	22,5	302	326	2,96	3,20	11,5	11,0	260	270	180	190	0,60	0,50	3,47	4,20
600385	CDX 3/500-G/D	20	●					58,0	34,8	584	504	5,72	4,94	17,0	16,0	450	500	330	390	0,80	0,75	4,21	4,80
600387	CDX 3/800-G/D	30	●					74,5	55,9	750	810	7,35	7,94	23,3	22,4	650	685	500	520	1,10	1,00	3,83	6,00
600389	CDX 3/1100-G/D	35	●	●	●	●	●	110	73,0	1105	1061	10,8	10,4	34,0	33,0	600	710	480	550	0,90	0,93	4,78	4,96
600437	CDX 3/1500-G/D	50	●	●	●	●	●	161	111	1625	1602	15,9	17,7	53,9	51,4	1000	1200	850	925	1,62	1,72	6,00	6,32
600317	CDX 3/2100-G/D	50	●	●	●	●	●	209	144	2114	2080	20,7	20,4	59,8	58,5	1000	1260	900	1095	1,71	1,85	6,95	7,19
600320	CDX 3/2300-G/D	60	●	●	●	●	●	222	159	2236	2300	21,9	22,5	82,5	79,5	2000	2200	1500	1606	3,23	3,20	7,47	8,60
600323	CDX 3/3200-G/D	70	●	●	●	●	●	344	215	3457	3112	33,9	30,5	114	110	3100	3250	2570	2570	5,23	5,00	6,37	8,00
600486	CDX 3/4700-G/D	80	●	●	●	●	●	469	329	4710	4760	46,2	46,7	149	144	4500	4500	3680	3680	7,13	6,60	6,53	7,00

Einphasige

Kode	Typ	BAU-GR	Zertifizierung					Statisches Moment*		Fliehkraft				Gewicht		Max. Leistungsaufnahme		Nenn-Leistung (Übergabe)		Max. Strom		Ia/In	
			●	○	●	●	●	50Hz	60Hz	50Hz	60Hz	50Hz	60Hz	50Hz	60Hz	50Hz	60Hz	220V 50Hz	115V 60Hz	50Hz	60Hz		
600384	CDX 3/300-G/D	10	●					30,0	22,5	302	326	2,96	3,20	11,5	11,0	280	280	180	200	1,25	2,40	2,48	3,52
600385	CDX 3/500-G/D	20	●					58,0	34,8	584	504	5,72	4,94	17,0	16,0	500	500	340	350	2,30	4,50	3,35	4,22
600387	CDX 3/800-G/D	30	●					74,5	55,9	750	810	7,35	7,94	23,3	22,4	700	750	450	500	3,25	7,00	4,00	4,14

4 polig - 1.500/1.800 rpm

Dreiphasen

Bezeichnung			Mechanische Eigenschaften								Elektrische Eigenschaften												
Kode	Typ	BAU-GR	Zertifizierung					Statisches Moment*		Fliehkraft				Gewicht		Max. Leistungsaufnahme		Nenn-Leistung (Übergabe)		Max. Strom		Ia/In	
			●	○	●	●	●	50Hz	60Hz	50Hz	60Hz	50Hz	60Hz	50Hz	60Hz	50Hz	60Hz	400V 50Hz	460V 60Hz	50Hz	60Hz		
601409	CDX 15/200-G/D	10	●					84,2	58,8	213	214	2,09	2,10	14,0	13,0	170	170	95	95	0,41	0,40	2,34	2,75
601410	CDX 15/400-G/D	20	●					163	113	412	411	4,04	4,03	21,4	20,0	300	350	215	275	0,60	0,60	3,33	3,50
601411	CDX 15/550-G/D	20	●					219	163	552	592	5,42	5,81	22,8	21,4	300	350	215	275	0,60	0,60	3,33	3,50
601412	CDX 15/700-G/D	30	●					286	209	720	760	7,06	7,46	30,3	29,0	525	665	380	490	0,92	0,98	3,48	3,43
601413	CDX 15/1100-G/D	35	●	●	●	●	●	415	271	1045	982	10,3	9,63	46,0	41,5	520	660	369	442	0,81	0,88	4,65	4,84
601424	CDX 15/1410-G/D	50	●	●	●	●	●	561	400	1413	1449	13,9	14,2	63,4	58,8	750	1000	548	740	1,35	1,50	5,59	5,60
601328	CDX 15/1710-G/D	50	●	●	●	●	●	715	485	1798	1757	17,6	17,2	67,8	65,3	1050	1300	882	1105	1,81	1,90	5,09	5,46
601358	CDX 15/2000-G/D	50	●	●	●	●	●	817	561	2054	2033	20,1	19,9	72,8	66,8	1050	1300	882	1105	1,81	1,90	5,09	5,46
601329	CDX 15/2410-G/D	60	●	●	●	●	●	962	674	2420	2444	23,7	24,0	98,0	92,0	1500	1650	1305	1485	2,95	2,90	7,80	7,76
601330	CDX 15/3810-G/D	70	●	●	●	●	●	1526	1034	3840	3744	37,7	36,7	139	134	2270	2250	1839	1845	3,80	3,50	6,84	8,09
601623	CDX 15/4300-G/D	70	●	●	●	●	●	1720	1173	4326	4250	42,4	41,7	143	137	2270	2250	1839	1845	3,80	3,50	6,84	8,09
601487	CDX 15/5010-G/D	80	●	●	●	●	●	1990	1364	5007	4941	49,1	48,5	172	165	2800	2800	2100	2100	4,75	4,40	6,74	7,20

Einphasige

Kode	Typ	BAU-GR	Zertifizierung					Statisches Moment*		Fliehkraft				Gewicht		Max. Leistungsaufnahme		Nenn-Leistung (Übergabe)		Max. Strom		Ia/In	
			●	○	●	●	●	50Hz	60Hz	50Hz	60Hz	50Hz	60Hz	50Hz	60Hz	50Hz	60Hz	220V 50Hz	115V 60Hz	50Hz	60Hz		
601409	CDX 15/200-G/D	10	●					84,2	58,8	213	214	2,09	2,10	14,0	13,0	210	230	110	120	1,00	2,00	1,50	1,85
601410	CDX 15/400-G/D	20	●					163	113	412	411	4,04	4,03	21,4	20,0	240	320	120	180	1,20	2,80	2,50	2,50
601401	CDX 15/550-G/D	20	●					219	163	552	592	5,42	5,81	22,8	21,4	240	320	120	180	1,20	2,80	2,50	2,50
601412	CDX 15/700-G/D	30	●					286	209	720	760	7,06	7,46	30,3	29,0	450	550	240	300	2,15	5,15	5,44	3,63

* Arbeitsmoment = 2 x statisches Moment.

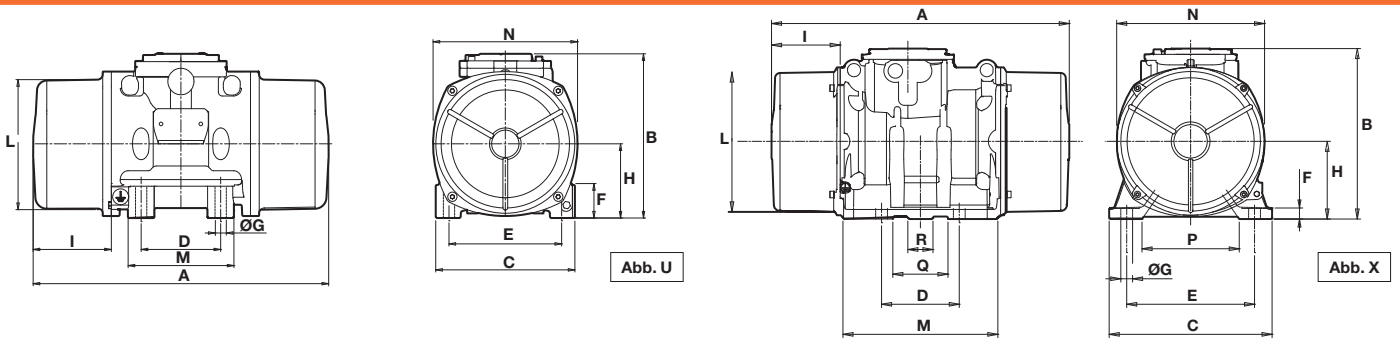

Abmessungen (mm)

Typ	Abb.	Löcher								Kondensator (µF)								Kabelversch		
		A	B	C	D	E	ØG	N°	F	H	I	L	M	N	P	Q	R		220V 50Hz	115V 60Hz
CDX 3/300-G/D	U	255	191	152	90	125	13	4	28	77,5	54	130	128	150	-	-	-	-	-	NPT 1/2"
CDX 3/500-G/D	U	288	218	167	105	140	13	4	30	90	65	150	140	175	-	-	-	-	-	NPT 1/2"
CDX 3/800-G/D	U	314	231	205	120	170	17	4	45	102	66	177	162	200	-	-	-	-	-	NPT 1/2"
CDX 3/1100-G/D	U	446	249	210	120	170	17	4	52	112	118	192	160	218	-	-	-	-	-	NPT 3/4"
CDX 3/1500-G/D	X	520	279	235	140	190	22	4	18	116	134	210	246	225	140	80	-	-	-	NPT 3/4"
CDX 3/2100-G/D	X	520	279	235	140	190	22	4	18	116	134	210	246	225	140	80	-	-	-	NPT 3/4"
CDX 3/2300-G/D	X	572	312	275	155	225	22	4	22	135	146	239	274	253	169	105	50	-	-	NPT 3/4"
CDX 3/3200-G/D	X	594	343	325	155	255	23,5	4	22	155	137	279	314	295	194	110	50	-	-	NPT 3/4"
CDX 3/4700-G/D	X	638	359	355	180	280	26	4	22	165	154	303	320	320	198	120	50	-	-	NPT 3/4"

Typ	Abb.	Löcher								Kondensator (µF)								Kabelversch		
		A	B	C	D	E	ØG	N°	F	H	I	L	M	N	P	Q	R		220V 50Hz	115V 60Hz
CDX 3/300-G/D	U	255	191	152	90	125	13	4	28	77,5	54	130	128	50	-	-	-	16	25	NPT 1/2"
CDX 3/500-G/D	U	288	218	167	105	140	13	4	30	90	65	150	140	175	-	-	-	12,5	50	NPT 1/2"
CDX 3/800-G/D	U	314	231	205	120	170	17	4	45	102	66	177	162	200	-	-	-	25	90	NPT 1/2"

Abmessungen (mm)

Typ	Abb.	Löcher								Kondensator (µF)								Kabelversch		
		A	B	C	D	E	ØG	N°	F	H	I	L	M	N	P	Q	R		220V 50Hz	115V 60Hz
CDX 15/200-G/D	U	301	191	152	90	125	13	4	28	77,5	77	130	128	150	-	-	-	-	-	NPT 1/2"
CDX 15/400-G/D	U	350	218	167	105	140	13	4	30	90	96	150	140	175	-	-	-	-	-	NPT 1/2"
CDX 15/550-G/D	U	392	218	167	105	140	13	4	30	90	117	150	140	175	-	-	-	-	-	NPT 1/2"
CDX 15/700-G/D	U	394	231	205	120	170	17	4	45	102	106	177	162	200	-	-	-	-	-	NPT 1/2"
CDX 15/1100-G/D	U	446	249	210	120	170	17	4	52	112	118	192	160	218	-	-	-	-	-	NPT 3/4"
CDX 15/1410-G/D	X	520	279	235	140	190	22	4	18	116	134	210	246	225	140	80	-	-	-	NPT 3/4"
CDX 15/1710-G/D	X	520	279	235	140	190	22	4	18	116	134	210	246	225	140	80	-	-	-	NPT 3/4"
CDX 15/2000-G/D	X	594(50Hz) 520(60Hz)	279	235	140	190	22	4	18	116	171(50Hz) 134(60Hz)	210	246	225	140	80	-	-	-	NPT 3/4"
CDX 15/2410-G/D	X	572	312	275	155	225	22	4	22	135	146	239	274	253	169	105	50	-	-	NPT 3/4"
CDX 15/3810-G/D	X	594	343	325	155	255	23,5	4	22	155	137	279	314	295	194	110	50	-	-	NPT 3/4"
CDX 15/4300-G/D	X	676(50Hz) 594(60Hz)	343	325	155	255	23,5	4	22	155	178(50Hz) 137(60Hz)	279	314	295	194	110	50	-	-	NPT 3/4"
CDX 15/5010-G/D	X	638	359	355	180	280	26	4	22	165	154	303	320	320	198	120	50	-	-	NPT 3/4"

Typ	Abb.	Löcher								Kondensator (µF)								Kabelversch		
		A	B	C	D	E	ØG	N°	F	H	I	L	M	N	P	Q	R		220V 50Hz	115V 60Hz
CDX 15/200-G/D	U	301	191	152	90	125	13	4	28	77,5	77	130	128	150	-	-	-	5	25	NPT 1/2"
CDX 15/400-G/D	U	350	218	167	105	140	13	4	30	90	96	150	140	175	-	-	-	12 +20	35	NPT 1/2"
CDX 15/550-G/D	U	392	218	167	105	140	13	4	30	90	117	150	140	175	-	-	-	12 +20	35 +10	NPT 1/2"
CDX 15/700-G/D	U	394	231	205	120	170	17	4	45	102	106	177	162	200	-	-	-	16 +80	40 +120	NPT 1/2"

la/In = Verhältnis von Anlaufstrom zu max. Nennstrom. ○ Kondensator für den Lauf / ● Kondensator nur für den Start
 Einige Modelle dieser Serie können mit mehreren, unterschiedlichen Befestigungsbohrungen geliefert werden, sprechen Sie bitte unseren Verkauf an.



6 polig - 1.000/1.200 rpm

Dreiphasen

Bezeichnung			Mechanische Eigenschaften								Elektrische Eigenschaften								
Kode	Typ	BAU-GR	Zertifizierung	Statisches Moment*		Fliehkraft				Gewicht		Max. Leistungsaufnahme		Nenn-Leistung (Übergabe)		Max. Strom		Ia/In	
				kgmm	kgmm	kg	kg	kN	kN	kg	kg	W	W	W	W	A	A	50Hz	60Hz
602315	CDX 10/40-G/D	10	•	30,0	30,0	33,5	48,3	0,33	0,47	11,5	11,5	120	135	50	90	0,30	0,30	1,90	2,07
602316	CDX 10/100-G/D	10	•	84,2	84,2	94,0	136	0,93	1,33	14,0	14,0	120	135	50	90	0,30	0,30	1,90	2,07
602317	CDX 10/200-G/D	20	•	163	163	183	264	1,80	2,59	21,4	21,4	185	205	100	120	0,50	0,50	2,72	3,10
602318	CDX 10/310-G/D	30	•	286	209	321	338	3,15	3,32	30,3	29	350	380	220	270	0,72	0,68	2,63	2,79
602320	CDX 10/550-G/D	35	• • • •	457	457	512	737	5,02	7,23	47,5	47,5	300	310	220	230	0,57	0,61	3,89	3,77
602325	CDX 10/810-G/D	50	• • • •	723	561	809	905	7,94	8,88	68,5	63,2	570	680	370	442	1,24	1,30	4,00	3,69
602274	CDX 10/1110-G/D	50	• • • •	1012	715	1132	1151	11,1	11,3	76,8	69,8	700	870	483	548	1,52	1,65	4,15	4,24
602277	CDX 10/1610-G/D	60	• • • •	1464	962	1638	1549	16,1	15,2	109	98	1040	1250	738	913	2,09	2,10	4,93	5,24
602280	CDX 10/2610-G/D	70	• • • •	2326	1720	2601	2747	25,5	26,9	150	136	1725	1800	1470	1470	3,80	3,70	5,40	6,03
602365	CDX 10/3810-G/D	80	• • • •	3422	2380	3826	3831	37,5	37,6	205	187	2100	2300	1700	1850	4,75	4,75	4,19	4,67
602201	CDX 10/22000-G	110	•	20025	12533	22386	20208	220	198	928	898	15600	19000	11800	14700	25,2	25,5	5,70	5,88

8 polig - 750/900 rpm

Bezeichnung			Mechanische Eigenschaften								Elektrische Eigenschaften								
Kode	Typ	BAU-GR	Zertifizierung	Statisches Moment*		Fliehkraft				Gewicht		Max. Leistungsaufnahme		Nenn-Leistung (Übergabe)		Max. Strom		Ia/In	
				kgmm	kgmm	kg	kg	kN	kN	kg	kg	W	W	W	W	A	A	50Hz	60Hz
602576	CDX 075/150-G/D	20	•	163	163	104	149	1,02	1,46	21,4	21,4	230	250	110	120	0,85	0,76	2,13	2,11
602577	CDX 075/250-G/D	30	•	286	286	181	260	1,76	2,55	30,3	30,3	350	380	190	210	1,10	1,05	2,03	2,29
602578	CDX 075/400-G/D	35	• • • •	457	457	288	415	2,83	4,07	47,5	47,5	300	300	150	150	0,57	0,58	2,47	2,50
602581	CDX 075/660-G/D	50	• • • •	723	723	456	656	4,47	6,44	68,5	68,5	340	340	184	184	0,87	0,90	2,87	3,11
602552	CDX 075/910-G/D	50	• • • •	1012	1012	637	917	6,25	9,00	74,8	74,8	420	500	231	260	1,00	1,10	2,91	2,91
602555	CDX 075/1310-G/D	60	• • • •	1464	1464	922	1327	9,04	13,0	109	109	750	850	480	560	1,52	1,90	3,68	3,05
602558	CDX 075/2110-G/D	70	• • • •	2326	2326	1463	2107	14,4	20,7	150	150	1480	1500	1036	1100	3,52	3,45	3,58	3,91
602602	CDX 075/3110-G/D	80	• • • •	3421	3421	2152	3099	21,1	30,4	205	205	1850	2100	1320	1400	4,85	5,00	4,21	4,70
602513	CDX 075/22000-G	110	•	28633	24508	18005	22192	177	218	1015	981	10000	13000	8100	10300	21,4	22,0	6,97	5,50

* Arbeitsmoment = 2 x statisches Moment.

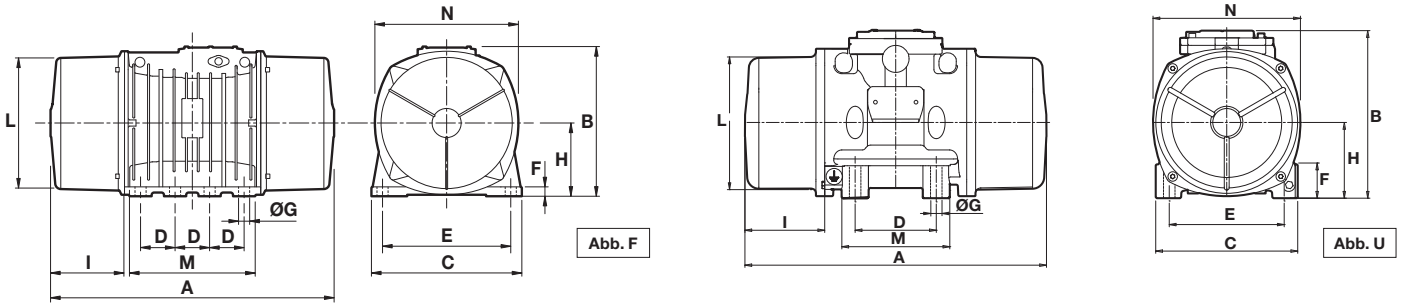

Abmessungen (mm)

Typ	Abb.	A	B	C	D	E	Löcher		F	H	I	L	M	N	P	Q	R	Kabelverschr
							ØG	N°										
CDX 10/40-G/D	U	255	191	152	90	125	13	4	28	77,5	54	130	128	150	-	-	-	NPT 1/2"
CDX 10/100-G/D	U	301	191	152	90	125	13	4	28	77,5	77	130	128	150	-	-	-	NPT 1/2"
CDX 10/200-G/D	U	350	218	167	105	140	13	4	30	90	96	150	140	175	-	-	-	NPT 1/2"
CDX 10/310-G/D	U	394	231	205	120	170	17	4	45	102	106	177	162	200	-	-	-	NPT 1/2"
CDX 10/550-G/D	U	446	249	210	120	170	17	4	52	112	118	192	160	218	-	-	-	NPT 3/4"
CDX 10/810-G/D	X	594(50Hz) 520(60Hz)	279	235	140	190	22	4	18	116	171(50Hz) 134(60Hz)	210	246	225	140	80	-	NPT 3/4"
CDX 10/1110-G/D	X	594(50Hz) 520(60Hz)	279	235	140	190	22	4	18	116	171(50Hz) 134(60Hz)	210	246	225	140	80	-	NPT 3/4"
CDX 10/1610-G/D	X	634(50Hz) 572(60Hz)	312	275	155	225	22	4	22	135	177(50Hz) 146(60Hz)	239	274	253	169	105	50	NPT 3/4"
CDX 10/2610-G/D	X	676	343	325	155	255	23,5	4	22	155	178	279	314	295	194	110	50	NPT 3/4"
CDX 10/3810-G/D	X	734	359	355	180	280	26	4	22	165	202	303	320	320	198	120	50	NPT 3/4"
CDX 10/22000-G	F	1150	614	610	140	520	45	8	38	297	297,5	542	510	582	-	-	-	NPT 1"

Abmessungen (mm)

Typ	Abb.	A	B	C	D	E	Löcher		F	H	I	L	M	N	P	Q	R	Kabelverschr
							ØG	N°										
CDX 075/150-G/D	U	350	218	167	105	140	13	4	30	90	96	150	140	175	-	-	-	NPT 1/2"
CDX 075/250-G/D	U	394	231	205	120	170	17	4	45	102	106	177	162	200	-	-	-	NPT 1/2"
CDX 075/400-G/D	U	446	249	210	120	170	17	4	52	112	118	192	160	218	-	-	-	NPT 3/4"
CDX 075/660-G/D	X	594	279	235	140	190	22	4	18	116	171	210	246	225	140	80	-	NPT 3/4"
CDX 075/910-G/D	X	594	279	235	140	190	22	4	18	116	171	210	246	225	140	80	-	NPT 3/4"
CDX 075/1310-G/D	X	634	312	275	155	225	22	4	22	135	177	239	274	253	169	105	50	NPT 3/4"
CDX 075/2110-G/D	X	676	343	325	155	255	23,5	4	22	155	178	279	314	295	194	110	50	NPT 3/4"
CDX 075/3110-G/D	X	734	359	355	180	280	26	4	22	165	202	303	320	320	198	120	50	NPT 3/4"
CDX 075/22000-G	F	1150	614	610	140	520	45	8	38	297	297,5	542	510	582	-	-	-	NPT 1"

Einige Modelle dieser Serie können mit mehreren, unterschiedlichen Befestigungsbohrungen geliefert werden, sprechen Sie bitte unseren Verkauf an. I_a/I_n = Verhältnis von Anlaufstrom zu max. Nennstrom.

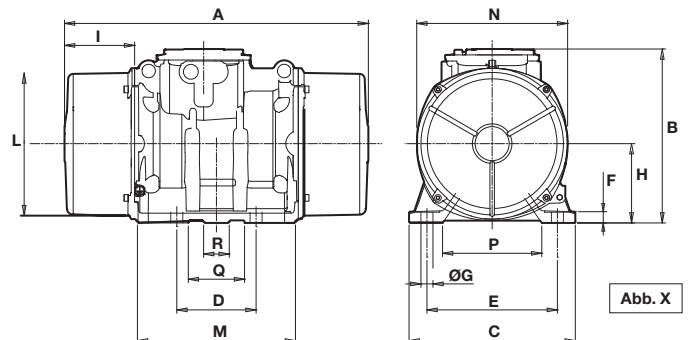

MVT/MVTX



Diese Unwuchtantriebe sind sowohl MVT-Standardversion als auch als MVTX explosions sichere Version verfügbar.

Die MVTX-Motoren wurden für den sicheren Einsatz in explosionsgefährdeten Bereichen, wie beispielsweise auf Ölfeldern, entwickelt. Sie kommen überwiegend auf Siebmaschinen zum Einsatz.

Durch verstärkte Gehäuse, Klemmenkasten und den feuerfesten Spezialdichtungen wird die Gefahr einer eventuellen inneren Explosion nach außen verhindert.

Technische Merkmale

Stromversorgung

Dreiphasen Spannung bis zu 690V (max. 600V für cULus-Ausf.), in 50 Hz. oder 60 Hz. (fest) oder variable Frequenzen bei konstantem Drehmoment von 20 Hz. bis zu der maximal angegebenen Typenschildfrequenz.

Polarität

4-polig. 2-, 6- und 8-polig auf Wunsch lieferbar.

Richtlinienkonform mit:

ATEX Directive 2014/34/UE;
EN/IEC 60079-0, EN/IEC 60079-1,
EN/IEC 60079-31, UL 674-886, CSA 22.2.
Beachten Sie ebenso die Tabellen.

Kontrollen

Alle Komponenten, die den Motorvollschutz gewährleisten, werden vor Einbau zu 100% vermessen und protokolliert für die komplette Kennzeichnung und Rückverfolgbarkeit (QM).

Betrieb

S1 kontinuierlich, bei der als max. angegebenen Fliehkraft und Strom.

Auch intermittierender Betrieb, möglich, weitere Informationen sind durch unseren technischen Kundendienst erhältlich.

Fliehkraft

Bis zu 7930 kgf. (77.8 kN). Individuelle Einstellung der äußeren Unwuchten sorgt für ein maximales Schwingverhalten.

Mechanische Schutzart

IP 66 gemäß IEC/EN 60529.

Stoßschutz

IK 08, gemäß IEC/EN 62262.

Isolationsklasse

Iso F (155°C).

Tropenisolation

Serienmäßig bei allen MVTX Modellen durch Träufel Imprägnierung.

Umgebungstemperatur

Von -20°C bis +40°C.

Thermoschutz

Serienmäßig Bimetallschalter 130°C bei allen MVTX-Modellen, oder auf Wunsch mit Kaltleiterschutz PTC 130°C. Thermoschutz nicht serienmäßig bei MVT- und MVTX-G- Modellen (verfügbar auf Anfrage).

Anbau

Überwiegend horizontale Einbaulage.

Schmierung

Werkseitige Schmierung bei Lieferung, Nachschmierung bei Inbetriebnahme nicht notwendig.

Klemmenkasten

Großzügig dimensionierte elektrische Anschlüsse. Bei den MVTX und MVTX-G Motoren ist der Klemmkastendeckel mit erhöhter Wandstärke für die Aufnahme spezieller Dichtungen konzipiert.

Elektromotor

3-phasig, asynchron.
Wicklungsisolierung durch Träufel Imprägnierung mit Harz der Klasse H. Der Rotor ist aus spritzgegossenem Aluminium.

Gehäuse

Bestehend aus drei Teilen: zentraler Teil in hochfester Aluminiumlegierung, die äußeren Teile in Aluminium- oder Sphäroguss.

Lagerflansch



Sphäro- oder Grauguss. Die Konstruktion sorgt für eine gleichmäßige Lastverteilung und Übertragung der Fliehkräfte auf das Motorgehäuse.

Lager

Mit hoher Tragfähigkeit und Lebensdauer, speziell für Italvibras Unwuchtmotoren, radial wie axial maximal belastbar.



Die Typen MVTX-G aus der Serie MVTX sind speziell für den sicheren Einsatz in Bereichen mit potenzieller Explosionsgefahr durch Gas entwickelt. Diese Modelle kommen überwiegend auf Öl- und Gas-Plattformen zum Einsatz. Charakteristisch für die MVTX-Serie sind die cULus, ATEX, IECEx und EAC Zertifizierungen. Charakteristisch für die MVTX-G-Serie sind die unterschiedlichen Temperaturklassen. Beachten Sie die Spezifikationen.

Approvals	serie MVTX	serie MVTX-G
	Klasse I, Gruppen CD. Klasse II, Gruppen EFG. Temp. Klasse T4 (135°C) (Umgebungs T. -20°C÷+40°C)	Klasse I, Gruppen CD. Temp. Klasse T3 (200°C) (Umgebungs T. -20°C÷+60°C)
	ATEX II2G Ex d IIB 120°C Gb II2D Ex tb IIIC T105°C Db (Umgebungs T. -20°C÷+40°C)	ATEX II2G Ex d IIB 150°C Gb (Umgebungs T. -20°C÷+60°C)
	Ex d IIB 105°C Gb Ex tb IIIC T105°C Db (Umgebungs T. -20°C÷+40°C)	Ex d IIB 150°C Gb (Umgebungs T. -20°C÷+60°C)
Note	Versionen für Umgebungstemperatur -20°C bis +60°C und andere Temperaturklassen sind verfügbar.	Versionen mit cULus Temperaturklasse 125°C (ATEX & IECEx) und T3C - 160°C (cULus) mit Temperaturschutz sind verfügbar.

Motorwelle

Isothermisch vergüteter Stahl (zugfest und hoch belastbar).

Unwuchtscheiben

regulierbare Einstellung als Prozentwert der maximalen Fliehkraft.

Abdeckhauben

Aluminiumlegierung.

Lackierung

Elektrostatistische Pulverbeschichtung (Epoxid-Polyester Basis) mit Oberflächenvorbehandlung, Konversionsschicht und bei + 200° C ausgehärtet. In Salznebel für 500 Std. getestet.

Besonderheit

Die MVT und MVTX-Serie wird ohne Kabelverschraubung geliefert. Die Kabeldurchführung ist mit einem NPT-Gewinde ausgeführt (siehe Tabelle).

Abweichende Befestigungsbohrbilder sind verfügbar. Bitte sprechen Sie unseren Verkauf an.

Die technischen Daten und Modelle dieses Kataloges sind nicht bindend. Italvibras behält sich Änderungen ohne vorherige Ankündigung vor.

Zertifizierungen



Alle von Italvibras hergestellten Unwuchtmotoren entsprechen den geltenden EU-Richtlinien



Zertifikat: E129825
Klasse I, Gruppen CD
Klasse II, Gruppen EFG
Temp. Klasse T4 (135°C)
gemäß UL N°674-886, CSA C22.2



Zertifikat: DEMKO 07 ATEX 0612032X
II2D Ex tb IIIC T120°C Db
II2G Ex d IIB 120°C Gb
Richtlinien: ATEX 2014/34/UE
EN 60079-0, EN 60079-1, EN 60079-31



Zertifikat: IECEx UL 11.0043X
Ex tb IIIC T105°C Db
Ex d IIB 105°C Gb
IEC 60079-0, IEC 60079-1, IEC 60079-31



Zertifizierungen Bereiche für die Eurasische Zollunion)
N° TC RU C-IT.ГБ08.В.02190

MVT / MVTX

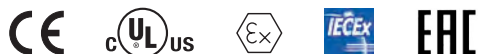

4 polig - 1.500/1.800 rpm

Dreiphasen

Bezeichnung		Mechanische Eigenschaften								Elektrische Eigenschaften						
Kode	Typ	BAU-GR	Statisches Moment*		Fliehkraft				Gewicht		Max. Leistungsaufnahme		Max. Strom		Ia/In	
			50Hz	60Hz	50Hz	60Hz	50Hz	60Hz	50Hz	60Hz	50Hz	60Hz	400V 50Hz	460V 60Hz	50Hz	60Hz
601535	MVT 15/3500-S08	70	1369	951	3450	3500	33,8	34,3	169	158	2200	2500	3,90	3,90	7,11	6,92
601646	MVT 15/4400-S08	70	1750	1215	4400	4400	43,2	43,2	178	166	2200	2500	3,90	3,90	7,11	6,92
601537	MVT 15/5000-S08	80	1990	1387	5007	5023	49,1	49,3	235	220	3600	3400	6,00	5,00	7,02	8,00
601648	MVT 15/7900-S08	90	3147	2191	7930	7930	77,8	77,8	285	270	-	-	-	-	-	-

Dreiphasen

Bezeichnung		Zertifizierung	Mechanische Eigenschaften								Elektrische Eigenschaften								
Kode	Typ		BAU-GR	Statisches Moment*		Fliehkraft				Gewicht		Max. Leistungsaufnahme		Nenn-Leistung (Übergabe)		Max. Strom		Ia/In	
		50Hz		60Hz	50Hz	60Hz	50Hz	60Hz	50Hz	60Hz	50Hz	60Hz	50Hz	60Hz	400V 50Hz	460V 60Hz	50Hz	60Hz	
601573	MVTX 15/3500-G/D	70	•	•	•	•	•	•	•	•	•	•	•	•	•	•	•	•	•
601649	MVTX 15/4400-G/D	70	•	•	•	•	•	•	•	•	•	•	•	•	•	•	•	•	•
601574	MVTX 15/5000-G/D	80	•	•	•	•	•	•	•	•	•	•	•	•	•	•	•	•	•
601575	MVTX 15/7900-G/D	90	•	•	•	•	•	•	•	•	•	•	•	•	•	•	•	•	•

* Arbeitsmoment = 2 x statisches Moment.

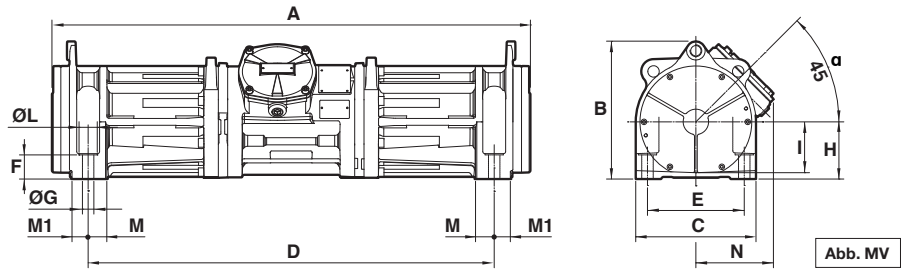

Abmessungen (mm)

Typ	Abb.	Löcher																	
		A	B	C	D	D1	E	ØG	N°	F	H	I	ØL	M	M1	N	N1	α	Kabelverschr
MVT 15/3500-S08	MV	1130	325	284	959	-	228,5	27	4	57	135	120	43	44	38	184	-	45°	NPT 3/4"
MVT 15/3500-S08	MV	1130	325	284	959	-	228,5	27	4	57	135	120	43	44	38	184	-	45°	NPT 3/4"
MVT 15/5000-S08	MV2	1481	367	284	1120	102	235	22	8	58	160	120	40	-	46,5	194	307	45°	NPT 3/4"
MVT 15/7900-S08	MV2	1437	399	330	800	240	280	22	8	58	180	120	40	-	46,5	171	350	60°	NPT 3/4"

Abmessungen (mm)

Typ	Abb.	Löcher																	
		A	B	C	D	D1	E	ØG	N°	F	H	I	ØL	M	M1	N	N1	α	Kabelverschr
MVTX 15/3500-G/D	MV	1130	325	284	959	-	228,5	27	4	57	135	120	43	44	38	184	-	45°	NPT 3/4"
MVTX 15/4400-G/D	MV	1130	325	284	959	-	228,5	27	4	57	135	120	43	44	38	184	-	45°	NPT 3/4"
MVTX 15/5000-G/D	MV2	1481	367	284	1120	102	235	22	8	58	160	120	40	-	46,5	194	307	45°	NPT 3/4"
MVTX 15/7900-G/D	MV2	1437	399	330	800	240	280	22	8	58	180	120	40	-	46,5	171	350	60°	NPT 3/4"

Einige Modelle dieser Serie können mit mehreren, unterschiedlichen Befestigungsbohrungen geliefert werden, sprechen Sie bitte unseren Verkauf an.
Ia/In = Verhältnis von Anlaufstrom zu max. Nennstrom.

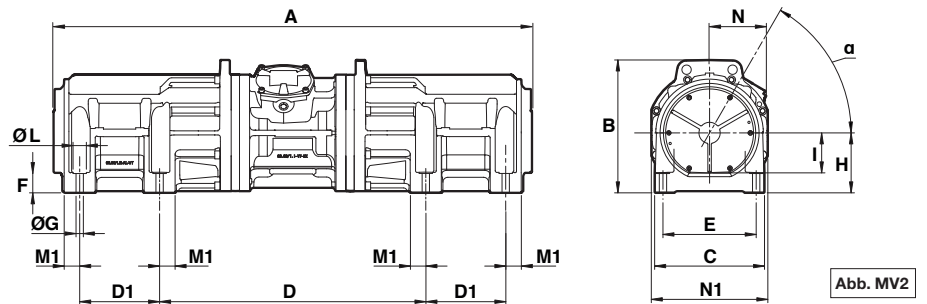

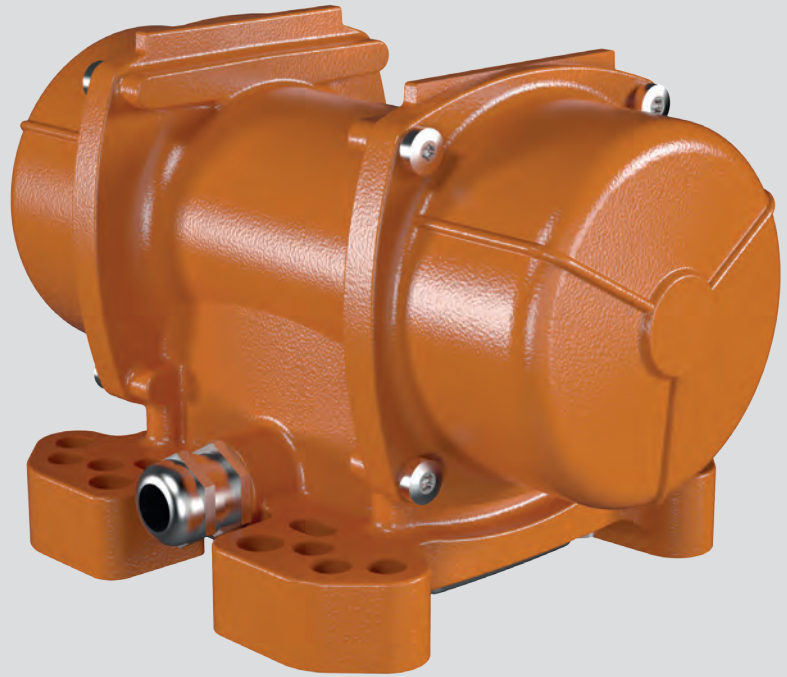

Technische Merkmale

Stromversorgung

Gleichstrom von 12V oder 24V.

Richtlinienkonform mit:

Electromagnetic Compatibility Directive 2014/30/UE; EN 61000-6-2, EN 61000-6-4, EN 13309, EN 60034-1.

Betrieb

(S1) kontinuierlich, auch intermittierend bei maximal zulässiger Fliehkraft und Stromleistung.

Fliehkraft

bis max. 1520 kgf. (14.9 kN) - stufenlos regulierbar.

Mechanische Schutzart

IP 66 gemäß IEC/EN 60529.

Stossschutz

IK 08 gemäß IEC/EN 62262.

Umgebungstemperatur

-20°C bis +40°C.

Montage des Unwuchtmotors

Unbeschränkt in allen Einbaulagen.

Schmierung

Auf Lebenszeit geschmierte Kugellager ("FOR LIFE").

Klemmenkasten

Für die Typen 3/100 und 3/200 untenliegend

Elektromotor

Bei den Typen 3/100 und 3/200, in Erweiterung der größeren Baugrößen, Drei-Phasen-Asynchronmotor mit vakuumvergossener Wicklung, gespeist durch Gleichstrom über einen im Unwuchtantrieb enthaltenen elektronischen Chip.

Gehäuse

Hochwiderstandsfähige Aluminiumgusslegung.

Lagerflansch

In Sphäro- oder Grauguss. Die Konstruktion sorgt für eine gleichmäßige Lastverteilung und Übertragung der Fliehkraft auf das Gehäuse.

Motorwelle

Isothermisch vergüteter Stahl (zugfest und hoch belastbar).

Unwuchtscheiben

Leichte und stufenlose Einstellung der gewünschten Fliehkraft.

Abdeckhauben

In Aluminiumlegierung für die Modelle 3/100-MF, 3/200MF und 3/500MF; in Edelstahl AISI 304 für andere Typen.

Gleichstrom

Bezeichnung			Mechanische Eigenschaften				Elektrische Eigenschaften				
Code	Typ	rpm	Statisches Moment*		Fliehkraft		Gewicht	Max. Leistungsaufnahme		Max. Strom	
			kgmm	kg	kN	kg		W	12V	24V	
600418	MVCC 3/100-S08 MF	3000	12,1	122	1,20	5,7	190	8,00	4,00		
600419	MVCC 3/200-S08 MF	3000	20,2	203	1,99	6,3	190	8,00	4,00		
600469	MVCC 3/500	3000	58,0	584	5,72	13,0	270	22,5	11,3		
600405	MVCC 3/1200	3600	78,0	1130	11,1	20,0	530	-	22,0		
600464	MVCC 3/1500	3600	105	1520	14,9	21,0	530	-	22,0		

* Arbeitsmoment = 2 x statisches Moment.

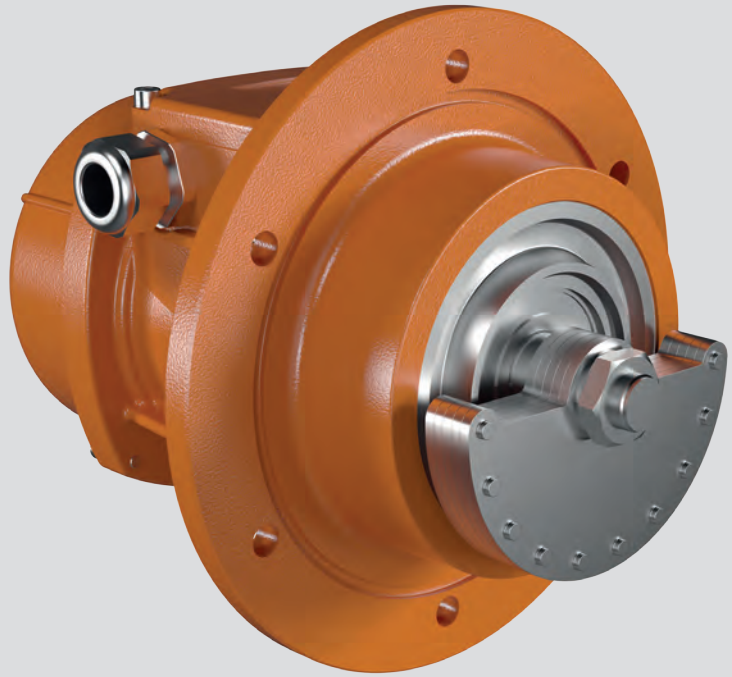

Technische Merkmale

Stromversorgung

Dreiphasen - Spannung von 24V bis 690V, 50Hz oder 60Hz oder einphasig 100-130V, 60Hz und 200-240V, 50Hz (einphasige Modelle werden ohne Kondensator geliefert); Frequenzregelung durch Frequenzumwandler (FU) bei konstantem Drehmoment von min. 20Hz bis zu der maximal angegebenen Typenschildfrequenz.

Polarität

2- und 4-polig.

Richtlinienkonform mit:

Low Voltage Directive 2006/95/EC; ATEX Directive 2014/34/UE; EN/IEC 60034-1, EN/IEC 60079-0, EN/IEC 60079-31, UL 1004-1, CSA C22.2 No.100, NEMA MG-1

Betrieb

(S1) kontinuierlich, bei 100% Fliehkraft und Stromleistung. Auch intermittierender Betrieb, je nach Type und Betriebsbedingungen möglich, weitere Informationen durch unseren technischen Kundendienst.

Fliehkraft

Bis max. 2615 kgf. (25,7 kN) - stufenlos regulierbar durch Verstellen der Fliehgewichte.

Mechanische Schutzart

IP 66 gemäß IEC/EN 60529; Die Schutzart wird durch eine Spezialdichtung im Sitz des Anschlussflansches gewährleistet.

Stossschutz

IK 08 gemäß IEC/EN 62262.

Isolationsklasse

Klasse F (155°C), Klasse H (180°C) auf Wunsch.

Tropenisolation

Serienmäßig - (vakuumvergossen bis Baugruppe 30 und durch Träufelimpregnierung bei den größeren Baugruppen).

Umgebungstemperatur

-20°C bis +40°C, auf Nachfrage auch für andere Temperaturbereiche.

Thermoschutz des Unwuchtmotors

Auf Wunsch mit Kaltleiterschutz PTC 130°C oder für andere Temperaturbereiche lieferbar. Bei Bedarf können die Motoren auch mit Antikondensations-Heizelementen (Heaters) geliefert werden.

Montage des Unwuchtmotors

Unbeschränkt in allen Einbaulagen.

Schmierung

Alle Lager der Unwuchtmotoren sind werkseitig mit Spezialfetten geschmiert und müssen bei der Inbetriebnahme nicht nachgeschmiert werden.

Klemmenkasten

Die geringe Größe erlaubt es, die gleichen Werkzeuge wie zur Befestigung des Motors

an der Schwingmaschine zu nutzen. Spezielle Anschlussklemmen und Kabelverschraubungen garantieren den festen Sitz des Zuführungskabels.

Elektromotor

3-phasig, asynchron für einen maximalen Anlauf und Drehmomente speziell für vibrierende Maschinen entwickelt. Wicklungs-isolation: vakuumvergossen bis Baugr. 30 und Träufelimpregnierung, mit Harz der Klasse H für größere Baugrößen. Rotor aus spritzgegossenem Aluminium.

Gehäuse

Hochwiderstandsfähige Aluminiumgusslegung bis Baugr. 50, in Sphäroguss für die Baugr. 70, für hohe Widerstandsfähigkeit und Elastität.

Lagerflansch

Aus Sphäro- oder Grauguss oder aus Aluminium, mit einem Lagersitz aus Stahl. Die Konstruktion sorgt für eine gleichmäßige Lastverteilung und Übertragung der Fliehkraft auf das Motorgehäuse.

Lager

Unteres und oberes Lager, in sehr belastbarer Spezialausführung, entwickelt und gefertigt für Italtvibras.

Motorwelle

Isothermisch vergüteter Stahl (zugfest und hoch belastbar).

Die neuen Serie MTF Unwuchtmotoren, mit einem seitlichem Flanschanschluss, eine innovative technische Lösung für hohe Leistung und Zuverlässigkeit.

Diese Antriebe eignen sich besonders zum Antrieb für diverse Kreissiebe, sowie kleinere bis mittelgroße Rund-sichter.

Die Serie ist einseitig mit leicht einstellbaren Unwuchten (Lamellen oder geklemmte Scheiben) ausgestattet, diese werden durch eine stabile Abdeckhaube geschützt.

Die Serie MTF entspricht den neuesten internationalen IEC- und EN-Normen für die Verwendung in Bereichen mit explosionsfähigem Staub. Die Serie MTF kann jederzeit in Zone 21 und 22 (Staub) eingesetzt werden.

Kategorie: II2D

Schutzgrad:

Ex tD A21 T...°C IP66 (Ex tb IIIC T...°C Db)

Temperaturklasse:

Siehe Tab.

EG-Zertifikat:

LCIE 05 ATEX 6163 X

Anwendungszonen:

21, 22

Unwuchtscheiben

Leichte Einstellung der gewünschten Fliehkraft durch eine spezielle Skala (prozentual von 0 - 100% in Abhängigkeit der maximalen Fliehkraft des Unwuchtmotors).

Abdeckhauben

Aluminiumlegierung, nur an der Unterseite . Auf Anfrage sind Edelstahlhauben AISI 304 verfügbar.

Lackierung

Elektrostatische Pulverbeschichtung (Epoxid-Polyester Basis) mit Oberflächenvorbehandlung, Konversionsschicht und bei +200°C. ausgehärtet. Getestet über 500 Stunden im Salznebel.

Auf Anfrage sind auch andere Oberflächenbeschichtungen verfügbar, Tabelle Seite 14.

Die technischen Daten und Modelle dieses Kataloges sind nicht bindend. Italtvibras behält sich Änderungen ohne vorherige Ankündigung vor.

Zertifizierungen



Alle von Italtvibras hergestellten Unwuchtmotoren entsprechen den geltenden EU-Richtlinien



II2D (2014/34/UE)
Ex tD A21 T...°C IP66 (Ex tb IIIC T...°C Db)
EN 60079-0
EN 60079-31



Ex tD A21 T...°C IP66 (Ex tb IIIC T...°C Db)
IEC 60079-0
IEC 60079-31



Norm CAN/CSA - C22.2, N. 100-95,
Zertifikat n° LR 100948 Klasse 4211 01
- Motoren und Generatoren
UL 1004-1 - Rotierende elektrische Maschinen - allgem. Anforderungen
Klasse II Div. 2, Gruppen FG (T3B)



Auf Wunsch auch die Ausfuehrung MTF-C Klasse I Div.2, Gruppen ABCD gemäß CAN/CSA – C22.2



Zertifizierungen Bereiche für die Eurasische Zollunion)
N° TC N RU Д-IT.АЛ33.В.02527
N° TC RU C-IT.ГБ08.В.02190



KOSHA Korea
Zertifikat n° 11-AVG BO-0359
Ex td A21 IP66

MTF



2 polig - 3.000/3.600 rpm

Dreiphasen

Bezeichnung					Mechanische Eigenschaften				Elektrische Eigenschaften							
Typ	Abb.	BAU-GR	cSP [®]	Ex II2D Temp. Klasse	Fliehkraft (A/B)*				Gewicht		Max. Leistungsaufnahme		Max. Strom		Ia/In	
					kg	kg	kN	kN	kg	kg	W	W	A	A	50Hz	60Hz
600375	MTF 3/65-S02	00	-	120°C	31/31	44/44	0,30/0,30	0,43/0,43	5,4	5,4	120	120	0,27	0,23	3,43	3,90
600369	MTF 3/200-S02	01	•	120°C	102/102	117/117	1,00/1,00	1,15/1,15	7,5	7,3	180	180	0,35	0,30	2,68	3,00
600370	MTF 3/300-S02	10	•	120°C	151/151	163/163	1,48/1,48	1,60/1,60	11,2	10,9	260	270	0,60	0,50	3,47	4,20
600378	MTF 3/500-S02	20	•	120°C	292/292	252/252	2,86/2,86	2,47/2,47	15,0	14,1	450	500	0,80	0,75	4,21	4,80
600456	MTF 3/700-S02	20	•	120°C	350/350	336/336	3,43/3,43	3,30/3,30	15,2	14,3	450	500	0,80	0,75	4,21	4,80
600380	MTF 3/800-S02	30	•	120°C	375/375	405/405	3,67/3,67	3,97/3,97	17,0	16,5	650	685	1,10	1,00	3,83	6,00
600285	MTF 3/1100-S90	40	•	120°C	553/553	530/530	5,42/5,42	5,20/5,20	26,0	25,0	940	1130	1,70	1,60	6,79	7,00

Einphasige

Typ	Abb.	BAU-GR	cSP [®]	Ex II2D Temp. Klasse	Fliehkraft (A/B)*				Gewicht		Max. Leistungsaufnahme		Max. Strom		Ia/In	
					kg	kg	kN	kN	kg	kg	W	W	A	A	50Hz	60Hz
600375	MTF 3/65-S02	00	-	120°C	31/31	44/44	0,30/0,30	0,43/0,43	5,4	5,4	110	110	0,56	1,52	2,24	2,24
600369	MTF 3/200-S02	01	-	120°C	102/102	117/117	1,00/1,00	1,15/1,15	7,5	7,3	165	165	0,75	1,52	1,67	2,24
600370	MTF 3/300-S02	10	-	120°C	151/151	163/163	1,48/1,48	1,60/1,60	11,2	10,9	280	280	1,25	2,40	2,48	3,52
600378	MTF 3/500-S02	20	-	120°C	292/292	252/252	2,86/2,86	2,47/2,47	15,0	14,1	500	500	2,30	4,50	3,35	4,22
600456	MTF 3/700-S02	20	-	120°C	350/350	336/336	3,43/3,43	3,30/3,30	15,2	14,3	500	500	2,30	4,50	3,35	4,22
600380	MTF 3/800-S02	30	-	120°C	375/375	405/405	3,67/3,67	3,97/3,97	17,0	16,5	700	750	3,25	7,00	4,00	4,14

* Gelistet als A/B: Summe Gesamtflyhkraft der oberen Unwuchten (A) und der unteren Unwuchten (B) Ia/In= Verhältnis von Anlaufstrom zu max. Nennstrom.

Einstellung der Fliehgewichte

Massen mit Vorderbefestigung

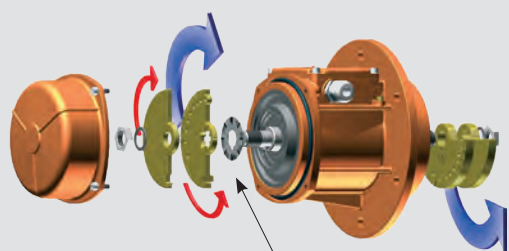

Massen mit Greiferbefestigung

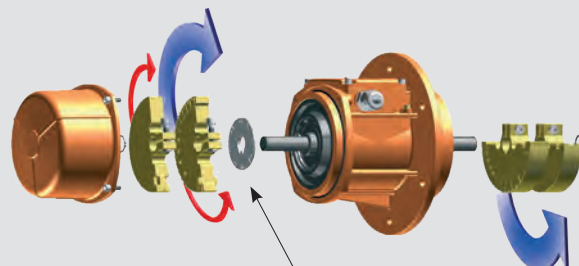

Meßscheiben für die Phasenverschiebung der Ober- und

Regulierung zur jeweiligen oberen und unteren Massengruppe Phasenverschiebung zu den einzelnen Massen



Abb. G

Abmessungen (mm)

Typ	Abb.	A	ØB	ØC	Löcher			E	F	G	I	L	M	ØP	Kondensator (µF)		Kabelverschr	Dichtung g
					ØD	ØH	N°								220V 50Hz	115V 60Hz		
MTF 3/65-S02	G	191	130	86	109	8,5	4	129	8	10	40	106	22	-	-	-	M20x1,5	OR 3350
MTF 3/200-S02	G	226	211,5	93	188	12	4	144	20(50Hz) 16(60Hz)	10	58	103	23,5	-	-	-	M20x1,5	OR 4650
MTF 3/300-S02	G	247	215	114	187	12	4	179,5	16(50Hz) 12(60Hz)	13	54	127	13,5	-	-	-	M20x1,5	OR 4625
MTF 3/500-S02	G	279,5	245	132	205	12	6	124	20(50Hz) 16(60Hz)	12	65	145	90,5	162	-	-	M25x1,5	OR 4700
MTF 3/700-S02	G	279,5	245	132	205	12	6	124	24(50Hz) 16(60Hz)	12	65	145	90,5	162	-	-	M25x1,5	OR 4700
MTF 3/800-S02	G	301	260	154	230	15	6	182	16(50Hz) 12(60Hz)	15	63	170	56	150	-	-	M25x1,5	OR 4800
MTF 3/1100-S90	G	383	279	145	254	14	4	-	31(50Hz) 21(60Hz)	17,5	57,5	-	63	229	-	-	M25x1,5	-

Typ	Abb.	A	ØB	ØC	Löcher			E	F	G	I	L	M	ØP	Kondensator (µF)		Kabelverschr	Dichtung g
					ØD	ØH	N°								220V 50Hz	115V 60Hz		
MTF 3/65-S02	G	191	130	86	109	8,5	4	129	8	10	40	106	22	-	10	28	M20x1,5	OR 3350
MTF 3/200-S02	G	226	211,5	93	188	12	4	144	20(50Hz) 16(60Hz)	10	58	103	23,5	-	10	35	M20x1,5	OR 4650
MTF 3/300-S02	G	247	215	114	187	12	4	179,5	16(50Hz) 12(60Hz)	13	54	127	13,5	-	16	25	M20x1,5	OR 4625
MTF 3/500-S02	G	279,5	245	132	205	12	6	124	20(50Hz) 16(60Hz)	12	65	145	90,5	162	12,5	50	M25x1,5	OR 4700
MTF 3/700-S02	G	279,5	245	132	205	12	6	124	24(50Hz) 16(60Hz)	12	65	145	90,5	162	12,5	50	M25x1,5	OR 4700
MTF 3/800-S02	G	301	260	154	230	15	6	182	16(50Hz) 12(60Hz)	15	63	170	56	150	25	90	M25x1,5	OR 4800

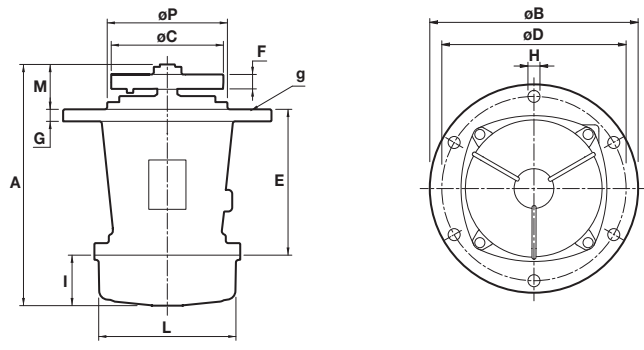
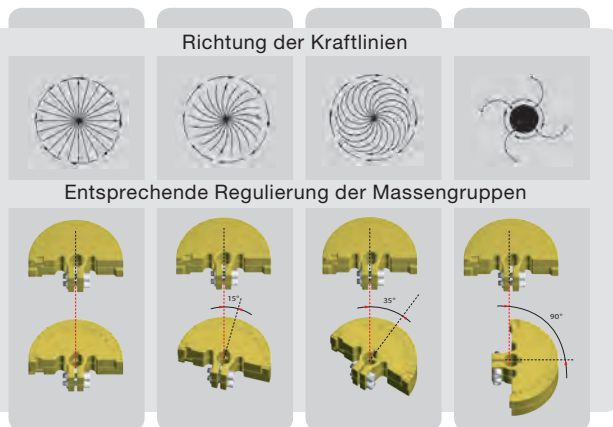

MTF



4 polig - 1.500/1.800 rpm

Dreiphasen

Bezeichnung					Mechanische Eigenschaften				Elektrische Eigenschaften							
Typ	Abb.	BAU-GR	SP	Ex II2 Temp. Klasse	Fliehkraft (A/B)*				Gewicht		Max. Leistungsaufnahme		Max. Strom		Ia/In	
					kg	kN		kg	kg	W	A	50Hz	60Hz	50Hz	60Hz	
601446	MTF 15/80-S02	01	-	120°C	40/40	37/37	0,39/0,39	0,36/0,36	6,8	6,5	85	95	0,21	0,20	1,78	1,95
601403	MTF 15/200-S02	10	•	120°C	106/74	107/107	1,04/0,72	1,05/1,05	14,0	13,2	170	170	0,41	0,40	2,34	2,75
601405	MTF 15/400-S02	20	•	120°C	205/142	205/205	2,01/1,39	2,01/2,01	20,6	19,8	300	350	0,60	0,60	3,33	3,50
601406	MTF 15/550-S02	20	•	120°C	276/205	295/295	2,70/2,01	2,70/2,70	22,0	20,6	300	350	0,60	0,60	3,33	3,50
601407	MTF 15/700-S02	30	•	120°C	360/263	380/380	3,53/2,58	3,73/3,73	26,0	24,5	525	665	0,92	0,98	3,48	3,43
601280	MTF 15/1100-S90	40	•	120°C	504/504	491/491	4,94/4,94	4,82/4,82	36,0	31,4	900	1050	1,45	1,50	4,10	4,20
601379	MTF 15/1710-S02-VRS	50	•	150°C	894/322	878/355	8,77/3,16	8,61/3,48	44,0	41,5	1100	1200	2,00	1,90	4,29	4,89
601380	MTF 15/2000-S02-VRS	50	•	170°C	1021/357	1017/390	10,0/3,50	9,98/3,83	48,0	45,5	1350	1450	2,50	2,30	4,30	4,90
601381	MTF 15/3810-S02-VRS	70	•	135°C	1908/707	1872/718	18,7/6,94	18,4/7,04	100,0	93,0	2200	2500	3,90	3,90	7,11	6,92

Einphasige

Typ	Abb.	BAU-GR	SP	Ex II2 Temp. Klasse	Fliehkraft (A/B)*				Gewicht		Max. Leistungsaufnahme		Max. Strom		Ia/In	
					kg	kN		kg	kg	W	A	50Hz	60Hz	50Hz	60Hz	
601446	MTF 15/80-S02	01	-	120°C	40/40	37/37	0,39/0,39	0,36/0,36	6,8	6,5	90	100	0,43	1,00	1,20	1,3
601403	MTF 15/200-S02	10	-	120°C	106/74	107/107	1,04/0,72	1,05/1,05	14,0	13,2	210	230	1,00	2,00	1,50	1,85
601405	MTF 15/400-S02	20	-	120°C	205/142	205/205	2,01/1,39	2,01/2,01	20,6	19,8	240	320	1,20	2,80	2,50	2,5
601406	MTF 15/550-S02	20	-	120°C	276/205	295/295	2,70/2,01	2,70/2,70	22,0	20,6	240	320	1,20	2,80	2,50	2,5
601407	MTF 15/700-S02	30	-	120°C	360/263	380/380	3,53/2,58	3,73/3,73	26,0	24,5	450	550	2,15	5,15	5,44	3,63

* Gelistet als A/B: Summe Gesamtflyhkraft der oberen Unwuchten (A) und der unteren Unwuchten (B) Ia/In= Verhältnis von Anlaufstrom zu max. Nennstrom.

Einstellung der Fliehgewichte

Massen mit Vorderbefestigung

Massen mit Greiferbefestigung

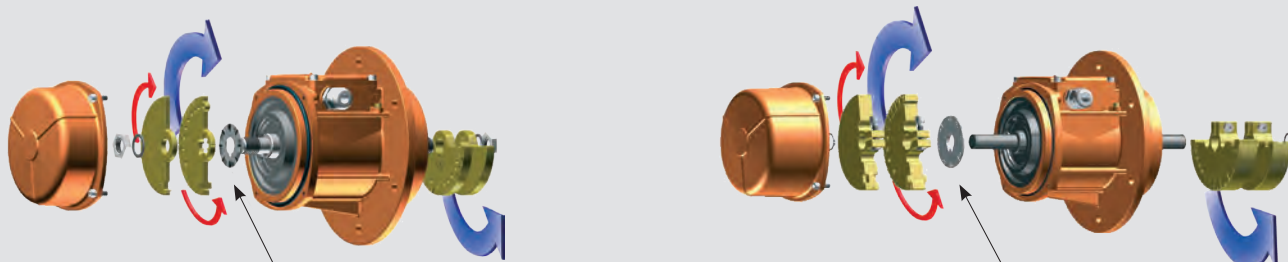

Meßscheiben für die Phasenverschiebung der Ober- und

Regulierung zur jeweiligen oberen und unteren Massengruppe Phasenverschiebung zu den einzelnen Massen

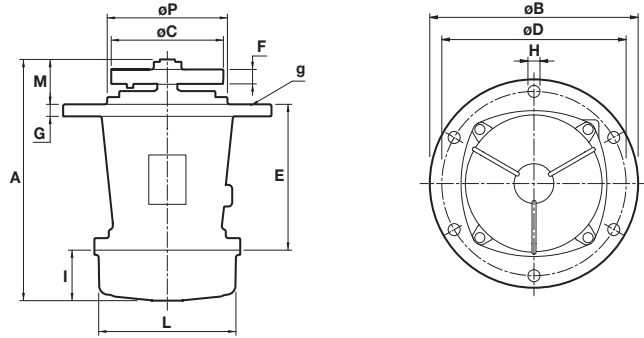

Fig. G

Abmessungen (mm)

Typ	Abb.	A	ØB	ØC	Löcher			E	F	G	I	L	M	ØP	Kondensator (µF)		Kabelversch	Dichtung g
					ØD	ØH	N°								220V 50Hz	115V 60Hz		
MTF 15/80-S02	G	241	211,5	93	188	12	4	144	32(50Hz) 20(60Hz)	10	65	103	32	-	-	-	M20x1,5	OR 4650
MTF 15/200-S02	G	292,5	215	114(50Hz) 108(60Hz)	187	12	4	179,5	48(50Hz) 40(60Hz)	13	77	127	36	-	-	-	M20x1,5	OR 4625
MTF 15/400-S02	G	335,5	245	130	205	12	6	124	59(50Hz) 42(60Hz)	12	93	145	118,5	162	-	-	M25x1,5	OR 4700
MTF 15/550-S02	G	376,5	245	130	205	12	6	124	79(50Hz) 59(60Hz)	12	114	145	138,5	162	-	-	M25x1,5	OR 4700
MTF 15/700-S02	G	380,5	260	154	230	15	6	182	59(50Hz) 46(60Hz)	15	106	170	92,5	150	-	-	M25x1,5	OR 4800
MTF 15/1100-S90	G	429	279	190	254	14	4	-	49	17,5	57,5	-	-	229	-	-	M25x1,5	-
MTF 15/1710-S02-VRS	G	488	350	190	290	17	6	232	84(50Hz) 57(60Hz)	25	134	209	122	172	-	-	M25x1,5	-
MTF 15/2000-S02-VRS	G	500(50Hz) 488(60Hz)	350	193	290	17	6	232	100(50Hz) 68(60Hz)	25	134	209	133(50Hz) 122(60Hz)	172	-	-	M25x1,5	-
MTF 15/3810-S02-VRS	G	614	410	250(50Hz) 244(60Hz)	350	22	6	310	78(50Hz) 57(60Hz)	27	178	280	126	234	-	-	M25x1,5	-

Typ	Abb.	A	ØB	ØC	Löcher			E	F	G	I	L	M	ØP	Kondensator (µF)		Kabelversch	Dichtung g
					ØD	ØH	N°								220V 50Hz	115V 60Hz		
MTF 15/80-S02	G	241	211,5	93	188	12	4	144	32(50Hz) 20(60Hz)	10	65	103	32	-	3,15	25	M20x1,5	OR 4650
MTF 15/200-S02	G	292,5	215	114(50Hz) 108(60Hz)	187	12	4	179,5	48(50Hz) 40(60Hz)	13	77	127	36	-	5	25	M20x1,5	OR 4625
MTF 15/400-S02	G	335,5	245	130	205	12	6	124	59(50Hz) 42(60Hz)	12	93	145	118,5	162	12 [○] +20 [●]	35	M20x1,5	OR 4700
MTF 15/550-S02	G	376,5	245	130	205	12	6	124	79(50Hz) 59(60Hz)	12	114	145	138,5	162	12 [○] +20 [●]	35 [○] +10 [●]	M20x1,5	OR 4700
MTF 15/700-S02	G	380,5	260	154	230	15	6	182	59(50Hz) 46(60Hz)	15	106	170	92,5	150	16 [○] +80 [●]	40 [○] +120 [●]	M25x1,5	OR 4800

○ Kondensator für den Lauf / ● Kondensator nur für den Start

Richtung der Kraftlinien

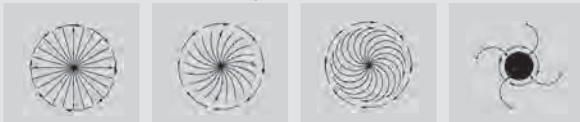

Entsprechende Regulierung der Massengruppen

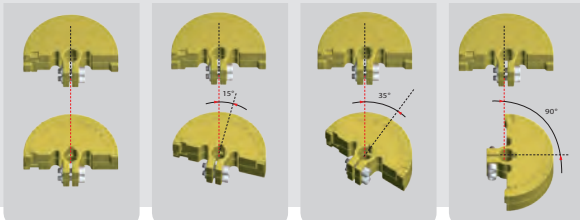

■ MTF-E

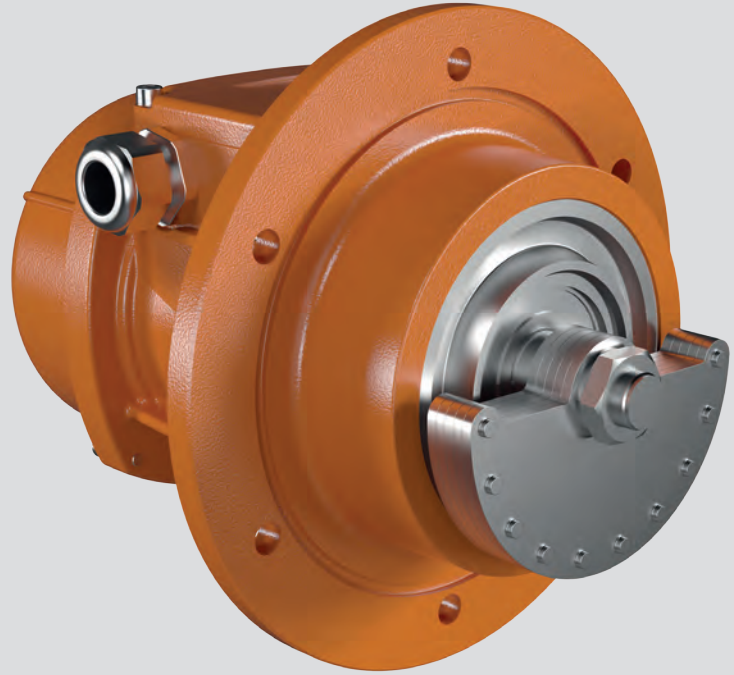

Technische Merkmale

Stromversorgung

Dreiphasen - Spannung von 220V bis 690V, 50Hz oder 60Hz Frequenzregelung durch Frequenzumwandler (Type PWM) bei konstantem Drehmoment von min. 20Hz bis zu der maximal angegebenen Typenschildfrequenz.

Polarität

2- und 4-polig.

Richtlinienkonform mit:

ATEX Directive 2015/34/UE;
EN/IEC 60079-0, EN/IEC 60079-7,
EN/IEC 60079-31, EN/IEC 60034-1.

Kontrollen

Alle Komponenten, die den Motorvollschutz gewährleisten, werden vor Einbau zu 100 % vermessen und entsprechend protokolliert.

Betrieb

(S1) Kontinuierlich bei 100 % Fliehkraft und Stromleistung.

Fliehkraft

Bis max. 2615 kgf. (25,7 kN) - stufenlos regulierbar durch Verstellung der Fliehgewichte.

Mechanische Schutzart

IP 66 gemäß IEC/EN 60529;
Die Schutzart wird durch eine Spezialdichtung im Sitz des Anschlussflansches gewährleistet.

Stossschutz

IK 08 gemäß IEC/EN 62262.

Isolationsklasse

Klasse F (155°C).

Tropenisolation

Serienmäßig - (vakuumvergossen bis Baugruppe 30 und durch Träufelimpregnierung bei den größeren Baugruppen).

Umgebungstemperatur

-20°C bis +40°C, auf Wunsch für eine maximale Umgebungstemperatur von +55°C lieferbar.

Thermoschutz des Unwuchtmotors

Auf Wunsch mit Kaltleiterschutz PTC 130°C (DIN 44081-44082) oder für andere Temperaturbereiche lieferbar.

Bei Bedarf können die Motoren auch mit Antikondensation-Heizelementen (Heaters) geliefert werden.

Montage des Unwuchtmotors

Unbeschränkt in allen Einbaulagen.

Schmierung

Alle Lager der Unwuchtmotoren sind werkseitig mit Spezialfetten geschmiert und müssen bei der Inbetriebnahme nicht nachgeschmiert werden.

Klemmenkasten

großzügig dimensioniert, um den elektrischen Anschluss zu erleichtern.

Elektromotor

3-phasig, asynchron für einen maximalen Anlauf und Drehmomente speziell für vibrierende Maschinen entwickelt. Wicklungsisolation: vakuumvergossen bis Baugr. 30 und durch Träufelimpregnierung, mit Harz der Klasse H bei größeren Baugrößen. Rotor aus spritzgegossenem Aluminium (Käfigläufer).

Gehäuse

Hochwiderstandsfähige Aluminiumgusslegung bis Baugr. 50, in Sphäroguss für die Baugr. 70, für hohe Widerstandsfähigkeit und Elastität. Am Gehäuse befindet sich eine externe Erdungsschraube gemäß IEC/EN 60079-0.

Lagerflansch

Aus Sphäro- oder Grauguss. Die Konstruktion sorgt für eine gleichmäßige Lastverteilung und Übertragung der Fliehkraft auf das Motorgehäuse.

Lager

Unteres und oberes Lager in sehr belastbarer Spezialausführung, entwickelt und gefertigt für Italvibras.

Motorwelle

Isothermisch vergüteter Stahl (zugfest und hoch belastbar).

Die Serie MTF-E entwickelt für den Einsatz in Umgebungen mit potenzieller Gas- und Staubexplosionsgefahr gemäß der Richtlinie ATEX (2014/34/UE) und den IECEx Richtlinien.

Die Serie MTF-E kann vor allem in Zone 1 und 2 (Gas) und Zone 21 und 22 (Staub) problemlos und mit den folgenden Merkmalen eingesetzt werden:

Kategorie: II2G & II2D

Schutzgrad:
Ex tb IIIC T...°C Db
Ex e IIC T3/T4 Gb

Temperaturklasse:
Siehe Tab.

EG-Zertifikat:
LCIE 06 ATEX 6092 X

Anwendungszonen:
1, 2, 21, 22

Unwuchtscheiben

Leichte Einstellung der gewünschten Fliehkraft durch eine spezielle Skala (prozentual von 0 - 100% in Abhängigkeit der maximalen Fliehkraft des Unwuchtmotors).

Abdeckhauben

Aluminiumlegierung.

Lackierung

Elektrostatische Pulverbeschichtung (Epoxid-Polyester Basis) mit Oberflächenvorbehandlung, Konversionsschicht und bei +200°C ausgehärtet. Getestet im Salznebel über 500 Stunden.

Die technischen Daten und Modelle diese Kataloges sind nicht bindend. Italtibras behält sich Änderungen ohne vorherige Ankündigungen vor.

Zertifizierungen



Alle von Italtibras hergestellten Unwuchtmotoren entsprechen den geltenden EU-Richtlinien



II2G II2D (2014/34/UE)
Ex e IIC T3/T4 Gb
Ex tb IIIC T...°C Db
EN 60079-0
EN 60079-7
EN 60079-31



Ex e IIC T3/T4 Gb
Ex tb IIIC T...°C Db
IEC 60079-0
IEC 60079-7
IEC 60079-31



Zertifizierungen Bereiche für die Eurasische Zollunion)
N° TC RU C-IT.ГБ08.В.02190



KOSHA Korea
Zertifikat n° 11-AVG BO-0346/7/8/9/50/51
Ex e IIT3/T4
Ex td A21 IP66

MTF-E



2 polig - 3.000/3.600 rpm

Dreiphasen

Bezeichnung		Mechanische Eigenschaften						Elektrische Eigenschaften										
Code	Typ	BAU-GR	Statisches Moment*				Gewicht		Temp. Klasse (G)	Temp. Klasse (D)	Max. Leistungsaufnahme W		Nenn-Leistung (Übergabe) W		Max. Strom A		tE (s)	Ia/In
			50Hz	60Hz	50Hz	60Hz	50Hz	60Hz			50Hz	60Hz	50Hz	60Hz	400V 50Hz	460V 60Hz		
6E0369	MTF 3/200E-S02	01	102/102	117/117	1,00/1,00	1,15/1,15	7,50	7,30	T3	120°C	180	180	120	120	-	-	30	2,68
6E0370	MTF 3/300E-S02	10	151/151	163/163	1,48/1,48	1,60/1,60	11,2	10,9	T3	120°C	260	270	210	210	0,57	0,50	18	3,50
6E0378	MTF 3/500E-S02	20	292/292	252/252	2,86/2,86	2,47/2,47	15,0	14,1	T3	120°C	500	500	300	300	0,76	0,67	12	4,20
6E0456	MTF 3/700E-S02	20	350/350	336/336	3,43/3,43	3,30/3,30	15,2	14,3	T3	120°C	500	500	300	300	0,76	0,67	12	4,20
6E0380	MTF 3/800E-S02	30	375/375	405/405	3,67/3,67	3,97/3,97	17,0	16,5	T3	120°C	550	570	405	405	0,95	0,83	12	4,20
6E0285	MTF 3/1100E-S90	40	553/553	530/530	5,42/5,42	5,20/5,20	26,0	25,0	T4	120°C	830	910	660	660	1,43	1,25	6	7,30

4 polig - 1.500/1.800 rpm

Bezeichnung		Mechanische Eigenschaften						Elektrische Eigenschaften										
Code	Typ	BAU-GR	Statisches Moment*				Gewicht		Temp. Klasse (G)	Temp. Klasse (D)	Max. Leistungsaufnahme W		Nenn-Leistung (Übergabe) W		Max. Strom A		tE (s)	Ia/In
			50Hz	60Hz	50Hz	60Hz	50Hz	60Hz			50Hz	60Hz	50Hz	60Hz	400V 50Hz	460V 60Hz		
6E1403	MTF 15/200E-S02	10	106/74	107/107	1,04/0,72	1,05/1,05	14,0	13,2	T3	120°C	203	-	90	-	0,45	-	35	2,04
6E1405	MTF 15/400E-S02	20	205/142	205/205	2,01/1,39	2,01/2,01	20,6	19,8	T3	120°C	300	320	200	230	0,57	0,52	18	3,33
6E1406	MTF 15/550E-S02	20	276/205	295/295	2,70/2,01	2,70/2,70	22,0	20,6	T3	120°C	300	320	200	230	0,57	0,52	18	3,33
6E1407	MTF 15/700E-S02	30	360/263	380/380	3,53/2,58	3,73/3,73	26,0	24,5	T3	120°C	465	500	310	380	0,86	0,85	17	3,50
6E1280	MTF 15/1100E-S90	40	504/504	491/491	4,94/4,94	4,82/4,82	36,0	31,4	T3	120°C	900	950	660	730	1,38	1,32	13	4,00
6E1379	MTF 15/1710E-S02-VRS	50	894/322	878/355	8,77/3,16	8,61/3,48	44,0	41,5	T3	150°C	1100	1150	730	800	1,90	1,82	9	4,95
6E1380	MTF 15/2000E-S02-VRS	50	1021/357	1017/390	10,0/3,50	9,98/3,83	48,0	45,5	T3	150°C	1100	1150	730	800	1,90	1,82	9	4,95
6E1381	MTF 15/3810E-S02-VRS	70	1908/707	1872/718	18,7/6,94	18,4/7,04	100	93,0	T3	135°C	2200	2400	1780	1960	3,71	3,50	6	7,17

* Gelistet als A/B: Summe Gesamtflechkraft der oberen Unwuchten (A) und der unteren Unwuchten (B).

○ Nur für die folgenden Versionen verfügbar 127/220V 50Hz Dreiphasen, 200/346V 50Hz Dreiphasen und 210/363V 60Hz Dreiphasen.

Einstellung der Fliehgewichte

Massen mit Vorderbefestigung

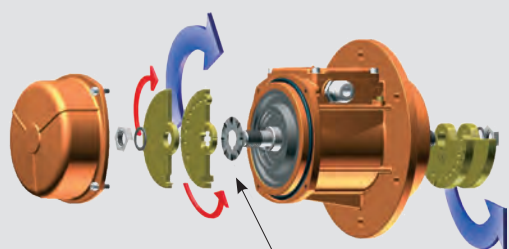

Massen mit Greiferbefestigung

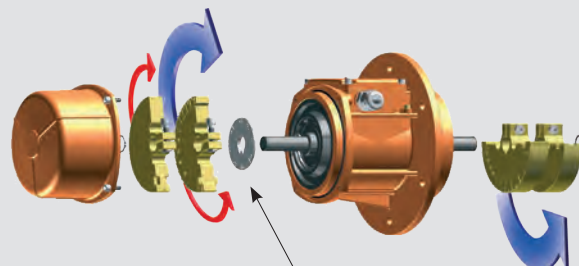

Meßscheiben für die Phasenverschiebung der Ober- und

Regulierung zur jeweiligen oberen und unteren Massengruppe

Phasenverschiebung zu den einzelnen Massen



Abb. G

Abmessungen (mm)

Typ	Abb.	A	ØB	ØC	Löcher			E	F	G	I	L	M	ØP	Kabelver- schr	Dichtung g
					ØD	ØH	N°									
MTF 3/200E-S02 ○	G	226	211,5	93	188	12	4	144	20(50Hz) 16(60Hz)	10	58	103	23,5	-	M20x1,5	OR 4650
MTF 3/300E-S02	G	247	215	114	187	12	4	179,5	16(50Hz) 12(60Hz)	13	54	127	13,5	-	M20x1,5	OR 4625
MTF 3/500E-S02	G	279,5	245	132	205	12	6	124	20(50Hz) 16(60Hz)	12	65	145	90,5	162	M25x1,5	OR 4700
MTF 3/700E-S02	G	279,5	245	132	205	12	6	124	24(50Hz) 16(60Hz)	12	65	145	90,5	162	M25x1,5	OR 4700
MTF 3/800E-S02	G	301	260	154	230	15	6	182	16(50Hz) 12(60Hz)	15	63	170	56	150	M25x1,5	OR 4800
MTF 3/1100E-S90	G	383	279	145	254	14	4	-	31(50Hz) 21(60Hz)	17,5	57,5	-	63	229	M25x1,5	-

Abmessungen (mm)

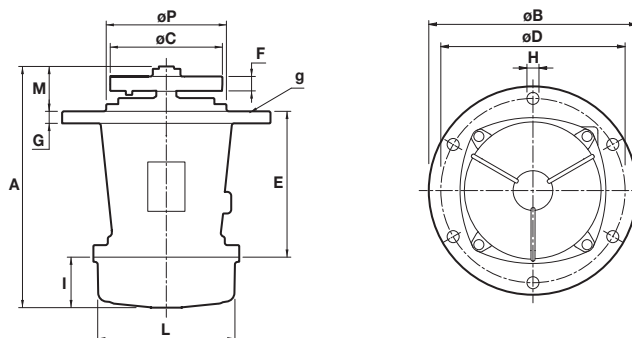
Typ	Abb.	A	ØB	ØC	Löcher			E	F	G	I	L	M	ØP	Kabelver- schr	Dichtung g
					ØD	ØH	N°									
MTF 15/200E-S02	G	292,5	215	114(50Hz) 108(60Hz)	187	12	4	179,5	48(50Hz) 40(60Hz)	13	77	127	36	-	M20x1,5	OR 4625
MTF 15/400E-S02	G	335,5	245	130	205	12	6	124	59(50Hz) 42(60Hz)	12	93	145	118,5	162	M25x1,5	OR 4700
MTF 15/550E-S02	G	376,5	245	130	205	12	6	124	79(50Hz) 59(60Hz)	12	114	145	138,5	162	M25x1,5	OR 4700
MTF 15/700E-S02	G	380,5	260	154	230	15	6	182	59(50Hz) 46(60Hz)	15	106	170	92,5	150	M25x1,5	OR 4800
MTF 15/1100E-S90	G	429	279	190	254	14	4	-	49	17,5	57,5	-	-	229	M25x1,5	-
MTF 15/1710E-S02-VRS	G	488	350	190	290	17	6	232	84(50Hz) 57(60Hz)	25	134	209	122	172	M25x1,5	-
MTF 15/2000E-S02-VRS	G	500(50Hz) 488(60Hz)	350	193	290	17	6	232	100(50Hz) 68(60Hz)	25	134	209	133(50Hz) 122(60Hz)	172	M25x1,5	-
MTF 15/3810E-S02-VRS	G	614	410	250(50Hz) 244(60Hz)	350	22	6	310	78(50Hz) 57(60Hz)	27	178	280	126	234	M25x1,5	-

tE (s) = Zeit tE wie definiert von IEC/EN 60079-7.

Ia/In = Verhältnis von Anlaufstrom zu max. Nennstrom.

Richtung der Kraftlinien

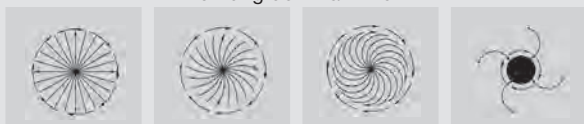

Entsprechende Regulierung der Massengruppen

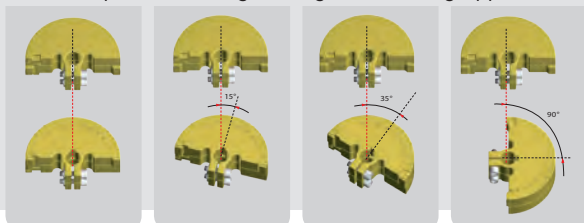

■ MTF-ACC

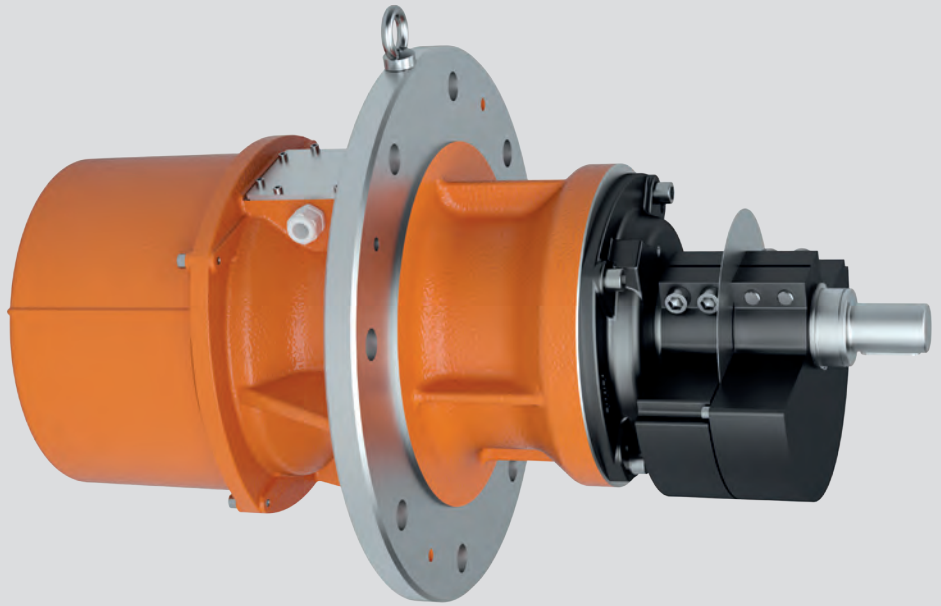

Technische Merkmale

Stromversorgung

Dreiphasen-Spannung von 200 V bis 690 V, 50 Hz oder 60 Hz, Frequenzregelung durch Frequenzumwandler (FU) bei konstantem Drehmoment von min. 20 Hz bis zu der maximal angegebenen Typenschildfrequenz.

Polarität

6-polig (Standard), 4- und 8-polig auf Anfrage.

Richtlinienkonform mit:

Low Voltage Directive 2006/95/CE;
EN/IEC 60034-1.

Betrieb

(S1) kontinuierlich bei 100% Fliehkraft und Stromleistung. Auch intermittierender Betrieb, je nach Type und Betriebsbedingungen möglich. Weiter Informationen durch unseren technischen Kundendienst.

Fliehkraft

bis max. 20000 kgf. (197 kN), stufenlos regulierbar durch Verstellen der Fliehgewichte.

Mechanische Schutzart

IP 66 gemäß IEC/EN 60529.

Isolationsklasse

Klasse (155°C).

Tropenisolierung

serienmäßig durch Träufel Imprägnierung.

Umgebungstemperatur

-20 °C bis +40 °C, auf Nachfrage auch andere Temperaturbereiche.

Thermoschutz des Unwuchtmotors

mit Thermistor Kaltleiterschutz PTC 130°C. Auf Wunsch auch Kaltleiterschutz anderer Temperaturen lieferbar. Bei Bedarf können die Motoren mit Antikondensationsheizung geliefert werden.

Montage des Unwuchtmotors

Typischerweise horizontal an Siebmaschinen, mit Verbindungswelle und Gelenk zur Synchronisierung zwischen den beiden Unwuchtmotoren. Verbindungswelle und Gelenk sind nicht in unserem Lieferumfang enthalten, können aber auf Anfrage mitgeliefert werden.

Schmierung

Alle Lager der Unwuchtmotoren sind werkseitig mit Spezialfetten geschmiert und müssen bei der Inbetriebnahme nicht nachgeschmiert werden.

Klemmkasten

Großzügig dimensioniert, um den elektrischen Anschluss zu erleichtern. Spezielle Anschlussklemmen und Kabelverschraubungen garantieren den festen Sitz des Zuführkabels.

Elektromotor

3-phasig, asynchron. Ausgelegt auf maximale Drehmomente sowohl beim Anfahren als auch im Volllastbetrieb, um den Anforderun-

gen von Vibrationsmaschinen, insbesondere von solchen mit Zweimassen-Resonanzsystemen gerecht zu werden.

Wicklungsisolierung durch Träufel Imprägnierung mit Harz der Klasse H. Rotor aus spritzgegossenem Aluminium (Käfigläufer).

Gehäuse

Sphäroguss mit Verbindungsflansch für eine feste Verbindung zur Schingmaschine.

Lagerflansch

Sphäroguss. Die Konstruktion sorgt für eine gleichmäßige Lastverteilung und Übertragung der Fliehkraft auf das Motorgehäuse.

Lager

Mit hoher Tragfähigkeit und Lebensdauer, speziell für italvibras Unwuchtmotoren, radial wie axial hoch belastbar.

Motorwelle

Isothermisch vergütete Stahllegierung (zugfest und hoch belastbar).

Unwuchtscheiben

Leichte stufenlose Einstellung der Fliehkraft durch eine spezielle Skala, prozentual zur maximalen Fliehkraft.

Abdeckhauben

Aluminiumlegierung. Für einige Baugrößen sind flanschgeteilte Abdeckhauben verfügbar, um eine Demontage in radialer Richtung zu ermöglichen.

Die neue MTF-ACC-Serie besteht aus flanschmontierten elektrischen Unwuchtmotoren mit einseitig verlängerter Welle und Schutzhaube auf der gegenüberliegenden Seite. Diese Motoren wurden für horizontale oder Siebmaschinen mit Gefälle mittlerer und großer Bauart konzipiert.

Die MTF-ACC Vibratoren sind einfach zu installieren. Sie werden üblicherweise mittels Seitenflansch an der Seitenwand des Siebes befestigt. Die beiden Wellenenden sind mechanisch durch eine Welle und dynamisch elastischen Verbindungen miteinander verbunden.

Mit zwei verbundenen MTF-ACC Vibratoren kann eine Fliehkraft von 40000 kgf. (394 kN) erreicht werden.

Unser technisches Personal kann bei der Auswahl der Verbindungswelle sowie der dynamischen Gelenkkupplung und natürlich auch bei der Anwendung der Unwuchtmotoren unterstützen.

Lackierung

Elektrostatische Pulverbeschichtung auf Epoxid-Polyester-Basis bei 200°C im Ofen ausgehärtet.
Getestet im Salznebel über 500 Stunden.

Für weitere Informationen kontaktieren Sie bitte unseren technischen Kundendienst.

Die technischen Daten und Modelle dieses Kataloges sind nicht bindend. italvibras behält sich Änderungen ohne vorherige Ankündigung vor.

Zertifizierungen



In Übereinstimmung mit den Richtlinien der Europäischen Gemeinschaft.

■ MTF-ACC



6 polig - 1.000/1.200 rpm

Dreiphasen

Bezeichnung		Mechanische Eigenschaften								Elektrische Eigenschaften						
Kode	Typ	BAU-GR	Statisches Moment*		Fliehkraft				Gewicht		Max. Leistungsaufnahme		Max. Strom		Ia/In	
			kgmm	kgmm	kg	kg	kN	kN	kg	kg	W	W	A	A	50Hz	60Hz
602013	MTF 10/5150-S02-ACC	80	4678	3230	5230	5200	51,3	51,0	230	205	3200	3600	6,50	6,00	5,24	5,50
602001	MTF 10/6600-S02-ACC	97	6083	3979	6800	6405	66,7	62,8	316	288	5000	5900	10,0	9,80	5,61	5,82
602498	MTF 10/10000-S02-ACC	97	8673	5664	9696	9117	95,1	89,4	420	381	7600	8000	13,5	12,4	4,72	4,92
602305	MTF 10/11200-S02-ACC	97	9983	6896	11160	11100	109	109	437	402	7600	8000	13,5	12,4	4,72	4,92
602217	MTF 10/12000-S09-RF-ACC	105	10700	7500	11963	12072	117	118	665	610	9000	9500	16,3	15,0	5,21	5,73
602101	MTF 10/13000-S02-ACC	97	11510	8158	12867	13130	126	129	485	410	9600	10000	17,0	16,0	4,98	5,00
602002	MTF 10/15000-S09-RF-ACC	105	12662	8700	14155	14004	139	137	690	650	10600	11270	19,0	18,0	5,88	5,78
602218	MTF 10/17500-S09-RF-ACC	105	15500	10439	17327	16804	170	165	750	700	13000	13700	24,5	23,0	5,71	5,96
602009	MTF 10/19500-S09-RF-ACC	105	17947	11430	20062	18400	197	181	760	710	13000	13700	24,5	23,0	5,71	5,96

* Arbeitsmoment = 2 x statisches Moment.

RF = Possibilità di raffreddamento a circolazione d'acqua in ambienti ad alta temperatura.

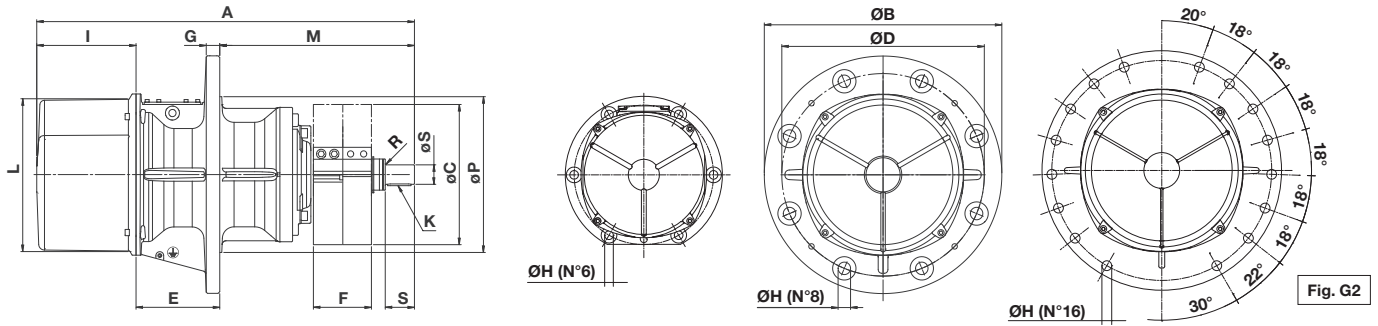

Abmessungen (mm)

Typ	Abb.	A	ØB	ØC	ØD	ØH	N°	Löcher												Kabelversch
								E	F	G	I	L	M	ØP	ØS	S	R	K		
MTF 10/5150-S02-ACC	G2	865	400	280	355	22	6	215	172 (50Hz) 120 (60Hz)	23	248	304	402	302	40	54	-	12x8x20	M32x1,5	
MTF 10/6600-S02-ACC	G2	815	610	360	520	32	8	215	104 (50Hz) 73 (60Hz)	34	174	387	426	400	50	80	-	14x9x60	M32x1,5	
MTF 10/10000-S02-ACC	G2	970	610	360	520	32	8	215	147 (50Hz) 96 (60Hz)	34	255	387	500	400	50	75	-	14x9x60	M32x1,5	
MTF 10/11200-S02-ACC	G2	970	610	360	520	32	8	215	172 (50Hz) 122 (60Hz)	34	255	387	500	400	50	75	-	14x9x60	M32x1,5	
MTF 10/12000-S09-RF-ACC	G2	1095	610	444	560	25	16	280	107 (50Hz) 95 (60Hz)	40	200	486	615	445	65	140	-	20x12x90	M32x1,5	
MTF 10/13000-S02-ACC	G2	1060	610	355	520	32	8	215	210 (50Hz) 162 (60Hz)	34	300	387	545	400	50	75	-	14x9x60	M32x1,5	
MTF 10/15000-S09-RF-ACC	G2	1133	610	444 (50Hz) 420 (60Hz)	560	25	16	280	116 (50Hz) 95 (60Hz)	40	200	486	653	445	80	193	11	22x14x50	M32x1,5	
MTF 10/17500-S09-RF-ACC	G2	1179	610	444 (50Hz) 420 (60Hz)	560	25	16	280	142 (50Hz) 114 (60Hz)	40	240	486	659	445	80	169	11	22x14x70	M32x1,5	
MTF 10/19500-S09-RF-ACC	G2	1219	610	444	560	25	16	280	168 (50Hz) 106 (60Hz)	40	280	486	659	445	80	169	11	22x14x70	M32x1,5	

tE (s) = Zeit tE wie definiert von IEC/EN 60079-7.

Ia/In = Verhältnis von Anlaufstrom zu max. Nennstrom.



MVB / MVB-FLC



Technische Merkmale

Stromversorgung

Dreiphasen - Spannung von 220V bis 690V, 50Hz oder 60Hz; Frequenzregelung durch Frequenzumwandler (Type PWM) bei konstantem Drehmoment von min. 20Hz bis zu der maximal angegebenen Typenschildfrequenz.

Polarität

4 -polig.

EU-Richtlinien - Konformität

Niederspannung 2006/95/EG; ATEX 94/9/EG (für Baugr. 50).

Bezugsnormen

EN 60034-1, IEC/EN 61241-0, IEC/EN 61241-1.

Betrieb

(S1) kontinuierlich, bei 100% Fliehkraft und Stromleistung. Auch intermittierender Betrieb, je nach Type und Betriebsbedingungen möglich, weitere Informationen durch unseren technischen Kundendienst.

Fliehkraft

Bis max. 7000 kgf. (68.7 kN) - stufenlos regulierbar durch Fliehgewichtsverstellung.

Mechanische Schutzart

IP 66 gemäß IEC/EN 60529.

Stossschutz

IK 08 gemäß IEC/EN 62262.

Isolationsklasse

Klasse F (155°C), Klasse H (180°C) auf Wunsch.

Tropenisolation

Serienmäßig (Träufelimpregnierung).

Umgebungstemperatur

-20°C bis +40°C, auf Nachfrage auch für andere Temperaturbereiche lieferbar.

Thermoschutz des Unwuchtmotors

Serienmäßiger Kaltleiterschutz PTC 130°C (DIN 44081-44082) ab Baugruppe 80. Auf Wunsch auch für kleinere Typen oder andere Temperaturbereiche lieferbar. Bei Bedarf können die Motoren auch mit Antikondensation-Heizelementen (Heaters) geliefert werden.

Montage des Unwuchtmotors

Unbeschränkt in allen Einbaulagen.

Schmierung

Alle Lager der Unwuchtmotoren sind werkseitig mit Spezialfetten geschmiert und müssen bei der Inbetriebnahme nicht nachgeschmiert werden.

Klemmenkasten

großzügig dimensioniert, um den elektrischen Anschluss zu erleichtern. Spezielle Anschlussklemmen und Kabelverschraubungen garantieren den festen Sitz des Zuführungskabels.

Elektromotor

3-phasig, asynchron für einen maximalen Anlauf und Drehmomente, speziell für vibrierende Maschinen entwickelt. Wicklungsisolierung durch Träufelimpregnierung, der Klasse H. Rotor aus spritzgegossenem Aluminium.

Gehäuse

Sphäroguss für hohe Widerstandsfähigkeit und optimale Elastizität.

Lagerflansch

Sphäro- oder Grauguss. Die Konstruktion sorgt für eine gleichmäßige Lastverteilung und Übertragung der Fliehkraft auf das Motorgehäuse.

Lager

Mit hoher Tragfähigkeit und Lebensdauer, speziell für Italvibras Unwuchtmotoren, radial wie axial maximal belastbar.

Motorwelle

Isothermisch vergüteter Stahl (zugfest und hoch belastbar).

Die Serie MVB, Flansch - Unwuchtmotoren mit Seitenflansch und beidseitig verlängerter Welle.

Die Serie MVB-FLC, Flansch - Unwuchtmotoren mit Mittelflansch und beidseitig verlängerter Welle.

Diese Antriebe eignen sich besonders für diverse Kreissiebe, sowie kleine bis mittelgroße Rundsichter. Die Serie ist in vier verschiedenen Ausführungen lieferbar: A, B, C, D (siehe Seite 70) abhängig von der jeweiligen Bestückung der unterschiedlichen Unwuchtgewichte, die bauseits zu montieren sind. Die Baugr. 50 ist nur in den Versionen B, C und D erhältlich.

Die Baugr. 50 der Serie MVB und MVB-FLC entspricht den neuesten internationalen IEC/EN-Normen für den Einsatz in Bereichen mit explosionsfähigem Staub und kann in den Zonen 21 und 22 (Staub) eingesetzt werden.

Typ: MVB gr. 50, MVB-FLC gr. 50

Kategorie: II 2 D

Schutzgrad:

Ex tD A21 T...°C IP66 (Ex tb IIIC T...°C Db)

Temperaturklasse:

T150°C

Anwendungszonen:

21, 22

Unwuchtscheiben

Die Unwuchtscheiben gehören nicht zum Lieferumfang und müssen separat bestellt werden (sprechen Sie mit unserer Verkaufsabteilung). Die Unwuchten dieser Serie (Lamellen oder geklemmte Ausführung) sind einfach zu justieren. Einstellung der gewünschten Fliehkraft durch eine spezielle Skala (prozentual von 0 - 100% in Abhängigkeit der maximalen Fliehkraft des Unwuchtmotors).

Abdeckhauben

Die Serien MVB und MVB-FLC werden werkseitig ohne Abdeckhauben geliefert.

Lackierung

Elektrostatische Pulverbeschichtung (Epoxid-Polyester Basis) mit Oberflächenvorbehandlung, Konversionsschicht und bei +200°C ausgehärtet. Getestet über 500 Stunden im Salznebel.

Die technischen Daten und Modelle dieses Kataloges sind nicht bindend. Italvibras behält sich Änderungen ohne vorherige Ankündigung vor.

Zertifizierungen



Alle von Italvibras hergestellten Unwuchtmotoren entsprechen den geltenden EU-Richtlinien



Norm CAN/CSA - C22.2, N. 100-95, Zertifikat n° LR 100948 Klasse 4211 01 - Motoren und Generatoren UL 1004-1 - Rotierende elektrische Maschinen - allgem. Anforderungen



II2D (2014/34/UE)
Ex tD A21 T...°C IP66 (Ex tb IIIC T...°C Db)
EN 60079-0
EN 60079-31



Ex tD A21 T...°C IP66 (Ex tb IIIC T...°C Db)
IEC 60079-0
IEC 60079-31



Auf Wunsch auch die Ausführung MVB-C e MVB-C-FLC Klasse I Div.2, Gruppen ABCD gemäß CAN/CSA - C22.2



Zertifizierungen Bereiche für die Eurasische Zollunion)
N° TC N RU Д-IT.АЛ33.В.02527
N° TC RU C-IT.ГБ08.В.02190



KOSHA Korea
Zertifikat n° 11-AVG BO-0359
Ex tD A21 IP66

MVB / MVB-FLC



MVB 4 polig - 1.500/1.800 rpm

Dreiphasen

Bezeichnung		Mechanische Eigenschaften				Elektrische Eigenschaften							
Kode	Typ	BAU-GR	II2D Temp. Klasse	Ausführungen verfügbar	Fliehkraft		Gewicht	Max. Leistungsaufnahme		Max. Strom		Ia/In	
					kg	kN		W	A	50Hz	60Hz	50Hz	60Hz
601226	MVB 1510/15*	50	150°C	B, C, D	1500	14,7	41,5	1100	1200	2,10	2,00	3,76	4,50
601628	MVB 2510/15*	60	/	B, C, D	2700	26,4	63,0	2150	2700	3,90	4,10	5,60	5,81
601130	MVB 4500/15	80	/	A, B, C, D	4500	44,1	106	4000	4200	6,70	5,80	4,48	4,18
601131	MVB 7000/15	90	/	A, B, C, D	7000	68,7	160	7000	7000	11,8	10,2	6,19	6,73

MVB-FLC 4 polig - 1.500/1.800 rpm

Bezeichnung		Mechanische Eigenschaften				Elektrische Eigenschaften							
Kode	Typ	BAU-GR	II2D Temp. Klasse	Ausführungen verfügbar	Fliehkraft		Gewicht	Max. Leistungsaufnahme		Max. Strom		Ia/In	
					kg	kN		W	A	50Hz	60Hz	50Hz	60Hz
601225	MVB 1510/15-FLC*	50	150°C	B, C, D	1500	14,7	54,5	1100	1200	2,10	2,00	3,76	4,50
601629	MVB 2510/15-FLC*	60	/	B, C, D	2700	26,4	63,0	2150	2700	3,90	4,10	5,60	5,81
601135	MVB 4500/15-FLC	80	/	A, B, C, D	4500	44,1	106	4000	4200	6,70	5,80	4,48	4,18
601136	MVB 7000/15-FLC	90	/	A, B, C, D	7000	68,7	160	7000	7000	11,8	10,2	6,19	6,73

* Die Trageösen sind ins Gehäuse eingegossen, damit entfallen die Ringschrauben in der Welle.

Ausführungsarten

Ausführung A

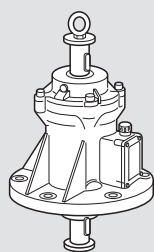

Grundmodell
(nur Unwuchtmotor)

Ausführung B

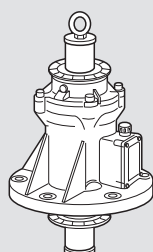

Grundmodell mit
Buchse

Ausführung C

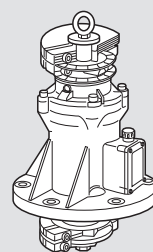

Grundmodell mit Buchse und
Fliehgewichten Typ C (geklemt)

Ausführung D

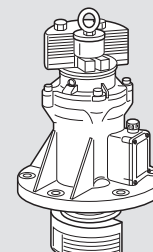

Grundmodell mit Buchse und
Fliehgewichten Typ D (Lamellen-
scheiben)



Abb. I



Abb. L

Abmessungen (mm)

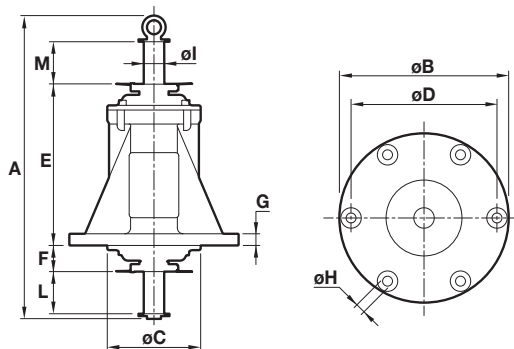
Löcher

Typ	Abb.	A	ØB	ØC	ØD	ØH	N°	E	F	G	ØI	L	M	Kabelverschr
MVB 1510/15	I	476	290	171	250	17	6	278	46	20	35	71	71	M25x1,5
MVB 2510/15	I	587	350	198	305	21	6	314	51	25	40	106	106	M25x1,5
MVB 4500/15	I	664	400	240	355	23,5	6	340	70	30	52	75	75	M25x1,5
MVB 7000/15	I	737	508	314	438	25	8	387	87	34	52	79	79	M25x1,5

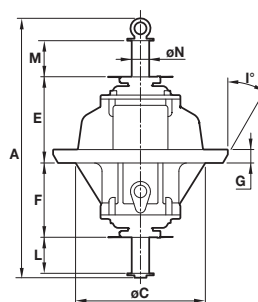
Abmessungen (mm)

Löcher

Typ	Abb.	A	ØB	ØC	ØD	ØH	N°	E	F	G	I°	L	M	ØN	Kabelverschr
MVB 1510/15-FLC	L	476	350	260	305	21	6	174	150	27	30	71	71	35	M25x1,5
MVB 2510/15-FLC	L	587	350	260	305	21	6	198	168	22	30	106	106	40	M25x1,5
MVB 4500/15-FLC	L	664	400	310	355	23,5	6	220	190	30	15	75	75	52	M25x1,5
MVB 7000/15-FLC	L	737	508	348	438	25	8	253	222	32,5	30	79	79	52	M25x1,5

Ia/In= Verhältnis von Anlaufstrom zu max. Nennstrom.

Jede Massengruppe Typ C (jeweils zwei) ist durch Phasenverschiebung zueinander regulierbar. Jede Massengruppe Typ D (lamellenförmig) ist regulierbar, indem ein oder mehrere Lamellenelemente entfernt werden.

Einstellung der Fliehkkräfte: die Verschiebung zwischen der Gewichtsguppe am oberen Ende der Welle und der Gruppe am unteren Ende kann anhand von Skalenscheiben gewählt werden, die fest auf der Welle angebracht sind.

Typ "C"

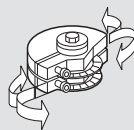

Fliehkraft stufenlos einstellbar.

Typ "D"

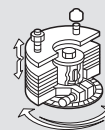

Fliehkraft zwischen dem Max. Und dem Min. Durch Entfernen von Lamellenscheiben einstellbar.

■ MVB-E / MVB-E-FLC



Technische Merkmale

Stromversorgung

Dreiphasen - Spannung von 220V bis 690V
50Hz oder 60Hz; Frequenzregelung durch
Frequenzumwandler (FU) bei konstantem
Drehmoment von min. 20Hz bis zu der maxi-
mal angebenen Typenschildfrequenz.

Polarität

4- polig.

Richtlinienkonform mit:

ATEX Directive 2014/34/UE;
EN/IEC 60079-0, EN/IEC 60079-7,
EN/IEC 60079-31, EN/IEC 60034-1.

Kontrollen

Alle Komponenten, die den Motorvollschutz
gewährleisten, werden vor Einbau zu 100%
vermessen und entsprechend protokolliert.

Betrieb

(S1) kontinuierlich, bei 100% Fliehkraft
und Stromleistung. Auch intermittierender
Betrieb, je nach Type und Betriebsbedingun-
gen möglich, weitere Informationen durch
unsere technischen Kundendienst.

Fliehkraft

1500 Kgf. (14.7kN), regulierbar durch Verstel-
len der Unwuchtscheiben.

MechaischeSchutzart

IP 66 gemäß IEC/EN 60529.

Stossschutz

IK 08 gemäß IEC/EN 62262.

Isolationsklasse

Klasse F (155°C).

Tropenisolation

Serienmäßig (Träufelimpregnierung).

Umgebungstemperatur

-20°C bis +40°C, auf Wunsch für eine ma-
ximale Umgebungstemperatur von +55°C
lieferbar.

Thermoschutz des Unwuchtmotors

Auf Wunsch mit Kaltleiterschutz PTC 130°C
oder für andere Temperaturbereiche lieferbar.
Bei Bedarf können die Motoren auch mit
Antikondensation-Heizelementen (Heaters)
geliefert werden.

Montage des Unwuchtmotors

Unbeschränkt in allen Einbaulagen.

Schmierung

Alle Lager der Unwuchtmotoren sind werk-
seitig mit Spezialfetten geschmiert und
müssen bei der Inbetriebnahme nicht nach-
geschmiert werden.

Klemmenkasten

großzügig dimensioniert, um den elektri-
schen Anschluss zu erleichtern. Spezielle
Anschlussklemmen und Kabelverschrau-
bungen garantieren den festen Sitz des
Zuführungskabels.

Elektromotor

3-phasig, asynchron für einen maximalen An-
lauf und Drehmomente, speziell für vibrieren-
de Maschinen entwickelt. Wicklungsisola-
tion durch Träufelimpregnierung, der Klasse H.
Rotor aus spritzgegossenem Aluminium.

Gehäuse

Sphäroguss für hohe Widerstandsfähigkeit
und optimale Elastizität.

Am Gehäuse befindet sich eine externe
Erdungsschraube gemäß Norm IEC/EN
60079-0.

Lagerflansch

Sphäro- oder Grauguss. Die Konstruktion
sorgt für eine gleichmäßige Lastverteilung
und Übertragung der Fliehkraft auf das
Motorgehäuse.

Lager

Mit hoher Tragfähigkeit und Lebensdauer,
speziell für Italvibras Unwuchtmotoren, radial
wie axial maximal belastbar.

Die Serie MVB, Flansch - Unwuchtmotoren mit Seitenflansch und beidseitig verlängerter Welle.

Die Serie MVB-FLC, Flansch - Unwuchtmotoren mit Mittelflansch und beidseitig verlängerter Welle.

Zertifiziert für den Einsatz in Bereichen mit potenzieller Gas- und Staubexplosionsgefahr, gemäß der Richtlinie ATEX (2014/34/UE) und den IECEx Richtlinien.

Diese Antriebe eignen sich besonders für diverse Kreissiebe, sowie kleine bis mittelgroße Rundsichter. Die Serie ist in den Versionen B, C, und D lieferbar (siehe Seite 70) abhängig von der jeweiligen Bestückung mit unterschiedlichen Unwuchtgewichten, die bauseits zu montieren sind.

Diese Serie ist einsetzbar in Zone 1 und 2 (Gas) und Zone 21 und 22 (Staub).

Tipo: MVB-E gr.50, MVB-E-FLC gr.50

Kategorie: II 2D & II 2G

Schutzgrad:

Ex tb IIIC T150°C Db

Ex e IIC T3/T4 Gb

Temperaturklasse:

Gas: T3 (200°C o T4 (135°C)

Staub: 150°C

Anwendungszonen:

1, 2, 21, 22

Motorwelle

Isothermisch vergüteter Stahl (zugfest und hoch belastbar).

Unwuchtscheiben

Die Unwuchtscheiben gehören nicht zum Lieferumfang und müssen separat bestellt werden (sprechen Sie mit unserer Verkaufsabteilung). Die Unwuchten dieser Serie (Lamellen oder geklemmte Ausführung) sind einfach zu justieren. Einstellung der gewünschten Fliehkraft durch eine spezielle Skala (prozentual von 0 - 100% in Abhängigkeit der maximalen Fliehkraft des Unwuchtmotors).

Abdeckhauben

Die Serien MVB-E und MVB-E-FLC werden werkseitig ohne Abdeckhauben geliefert.

Lackierung

Elektrostatische Pulverbeschichtung (Epoxid-Polyester Basis) mit Oberflächenvorbehandlung, Konversionsschicht und bei +200°C ausgehärtet. Getestet über 500 Stunden im Salznebel.

Die technischen Daten und Modelle

dieses Kataloges sind nicht bindend.

Italvibras behält sich Änderungen ohne vorherige Ankündigung vor.

Zertifizierungen



Alle von Italvibras hergestellten Unwuchtmotoren entsprechen den geltenden EU-Richtlinien



II2G II2D (2014/34/UE)
Ex e IIC T3/T4 Gb
Ex tb IIIC T150°C Db
EN 60079-0
EN 60079-7
EN 60079-31



Ex e IIC T3/T4 Gb
Ex tb IIIC T150°C Db
EN 60079-0
EN 60079-7
EN 60079-31



Zertifizierungen Bereiche für die Eurasische Zollunion)
N° TC RU C-IT.ГБ08.В.02190



KOSHA Korea
Zertifikat n° 11-AVG BO-0346/7/8/9/50/51
Ex e II T3/T4
Ex td A21 IP66

MVB-E / MVB-E-FLC



MVB-E 4 polig - 1.500/1.800 rpm

Dreiphasen

Bezeichnung			Mechanische Eigenschaften				Elektrische Eigenschaften											
Kode	Typ	BAU-GR	Ausführungen verfügbar	Fliehkraft				Gewicht kg	Temp. Klasse (G)	Temp. Klasse (D)	Max. Leistungsaufnahme W		Nenn-Leistung (Übergabe) W		Max. Strom A		tE (s)	Ia/In
				50Hz	60Hz	50Hz	60Hz				50Hz	60Hz	50Hz	60Hz	400V 50Hz	460V 60Hz		
6E1226	MVB 1510/15-E*	50	B, C, D	1500	1500	14,7	14,7	41,5	T3	150°C	1100	1150	730	800	1,90	1,82	9	4,95
				630	700	480	530		1,33		1,27	5,5	7,00					

MVB-E-FLC 4 polig - 1.500/1.800 rpm

Bezeichnung			Mechanische Eigenschaften				Elektrische Eigenschaften											
Kode	Typ	BAU-GR	Ausführungen verfügbar	Fliehkraft				Gewicht kg	Temp. Klasse (G)	Temp. Klasse (D)	Max. Leistungsaufnahme W		Nenn-Leistung (Übergabe) W		Max. Strom A		tE (s)	Ia/In
				50Hz	60Hz	50Hz	60Hz				50Hz	60Hz	400V 50Hz	460V 60Hz	400V 50Hz	460V 60Hz		
6E1225	MVB 1510/15-E-FLC*	50	B, C, D	1500	1500	14,7	14,7	41,5	T3	150°C	1100	1150	730	800	1,90	1,82	9	4,95
				630	700	480	530		1,33		1,27	5,5	7,00					

* Die Trageösen sind ins Gehäuse eingegossen, damit entfallen die Ringschrauben in der Welle.

Ausführungsarten

Ausführung A

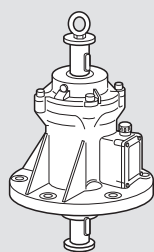

Grundmodell (nur Unwuchtmotor)

Ausführung B

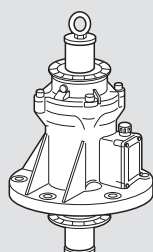

Grundmodell mit Buchse

Ausführung C

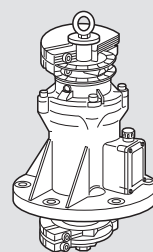

Grundmodell mit Buchse und Fliehgewichten Typ C (geklemt)

Ausführung D

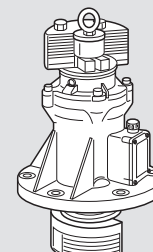

Grundmodell mit Buchse und Fliehgewichten Typ D (Lamellenscheiben)

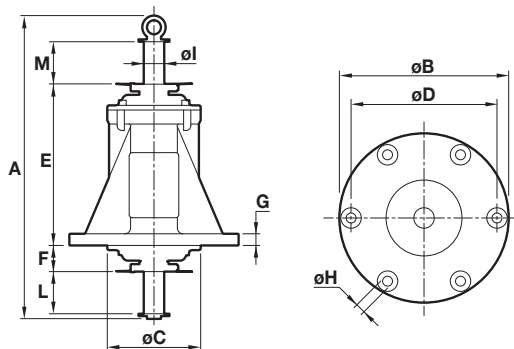

Fig. I

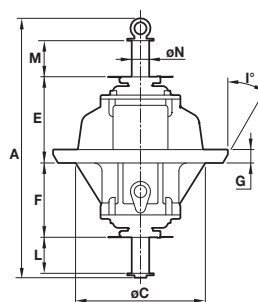

Fig. L

Abmessungen (mm)

Löcher

Typ	Abb.	A	ØB	ØC	ØD	ØH	N°	E	F	G	ØI	L	M	Kabelverschr
MVB 1510/15-E*	I	476	290	171	250	17	6	278	46	20	35	71	71	M25x1,5

Abmessungen (mm)

Löcher

Typ	Abb.	A	ØB	ØC	ØD	ØH	N°	E	F	G	ØI	L	M	Kabelverschr	
MVB 1510/15-E-FLC*	L	476	350	260	305	21	6	174	150	27	30	71	71	35	M25x1,5

tE (s) = Zeit tE wie definiert von IEC/EN 60079-7.

Ia/In = Verhältnis von Anlaufstrom zu max. Nennstrom.

Jede Massengruppe Typ C (jeweils zwei) ist durch Phasenverschiebung zueinander regulierbar. Jede Massengruppe Typ D (lamellenförmig) ist regulierbar, indem ein oder mehrere Lamellenelemente entfernt werden.

Einstellung der Fliehgewichte: die Verschiebung zwischen der Gewichtsgruppe am oberen Ende der Welle und der Gruppe am unteren Ende kann anhand von Skalenscheiben gewählt werden, die fest auf der Welle angebracht sind.

Typ "C"

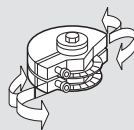

Fliehkraft stufenlos einstellbar.

Typ "D"

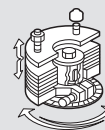

Fliehkraft zwischen dem Max. und dem Min. Durch Entfernen von Lamellenscheiben einstellbar.



Die Serie VB, Italvibras Flansch- Unwuchtmotoren mit konischem Doppelflansch.

Diese Antriebe eignen sich besonders für mittelgroße bis sehr große Kreissiebe und Rundsichter.

Sie werden ohne Unwuchten geliefert, diese müssen bauseits gefertigt und montiert werden.

Die Serie VB entspricht den neuesten, internationalen IEC- und EN-Normen und ist für den Einsatz in Bereichen mit explosionsfähigem Staub in Zone 21 und Zone 22 (Staub) zugelassen.

Technische Merkmale

Stromversorgung

Dreiphasen - Spannung von 220V bis 690V, 50Hz oder 60Hz; Frequenzregelung durch Frequenzumwandler (FU) bei konstantem Drehmoment von min. 20Hz bis zu der maximal angegebenen Typenschildfrequenz.

Polarität

4- und 6-polig.

Richtlinienkonform mit:

Low Voltage Directive 2006/95/EC; ATEX Directive 2014/34/UE; EN/IEC 60034-1, EN/IEC 60079-0, EN/IEC 60079-31, UL 1004-1, CSA C22.2 No.100, NEMA MG-1.

Betrieb

(S1) kontinuierlich, bei 100 % Fliehkraft und Stromleistung. Auch intermittierender Betrieb, je nach Type und Betriebsbedingungen möglich, weitere Informationen durch unseren technischen Kundendienst.

Fliehkraft

Ausgelegt für eine Fliehkraft von max. 5000 kgF (49 kN). Unwuchtscheiben gehören nicht zum Lieferumfang dieser Serie, Fertigung und Bestückung erfolgt durch den Betreiber.

Mechanische Schutzart

IP 66 gemäß IEC/EN 60529.

Stossschutz

IK 08 gemäß IEC/EN 62262.

Isolationsklasse

Klasse F (155°C), Klasse H (180°C) auf Wunsch.

Tropenisolation

Serienmäßig (Träufelimpregnierung).

Umgebungstemperatur

-20°C bis +40°C, auf Nachfrage auch für andere Temperaturbereiche.

Thermoschutz des Unwuchtmotors Standard mit Kaltleiterschutz PTC 130°C für VB 15/5000-LM, auf Anfrage auch für kleinere Baugrößen und für andere Temperaturklassen. Bei Bedarf können die Motoren auch mit Antikondensation-Heizelementen (Heaters) geliefert werden.

Montage des Unwuchtmotors

Unbeschränkt in allen Einbaulagen.

Schmierung

Alle Lager der Unwuchtmotoren sind werkseitig mit Spezialfetten geschmiert und müssen bei der Inbetriebnahme nicht nachgeschmiert werden.

Klemmenkasten

großzügig dimensioniert, um den elektrischen Anschluss zu erleichtern. Spezielle Anschlussklemmen und Kabelverschraubungen garantieren den festen Sitz des Zuführungskabels.

4 polig - 1.500/1.800 rpm Dreiphasen

Bezeichnung				Mechanische Eigenschaften						Elektrische Eigenschaften					
Code	Typ	Ex II2D Classe temp.	50Hz	60Hz	Fliehkraft				Gewicht kg	Max. Leistungsaufnahme W		Max. Strom A		Ia/In	
					50Hz	60Hz	50Hz	60Hz		50Hz	60Hz	400V 50Hz	460V 60Hz	50Hz	60Hz
601650	VB 15/2200-D	-	1500	1800	2200	2200	21,6	21,6	66,0	1540	1900	2,60	3,00	3,84	4,00
601223	VB 15/2510-D	• 150°C	1500	1800	2500	2500	24,5	24,5	68,0	2016	2600	3,60	4,10	3,50	3,58
601651	VB 15/3000-D	-	1500	1800	3000	3000	29,5	29,5	78,0	2800	3000	5,90	6,00	6,78	7,00
601378	VB 15/5000-LM	- 135°C	1500	1800	5000	5000	49,0	49,0	101	3600	3400	6,00	5,00	7,02	8,00

6 polig - 1.000/1.200 rpm Dreiphasen

Code	Typ	Ex II2D Classe temp.	50Hz	60Hz	Fliehkraft kg	Fliehkraft kN	Gewicht kg	Max. Leistungsaufnahme W	Max. Strom A	Ia/In					
602171	VB 10/2510-D	• 150°C	-	1200	-	2500	-	24,5	68,0	-	2100	-	3,22	-	3,27
602056	VB 10/5500-D	-	-	1200	-	5500	-	54,0	110	-	4600	-	7,70	-	5,00

Zertifizierungen

Kategorie: II 2 D

Schutzgrad:

Ex tD A21 T...°C IP66 (Ex tb IIIC T...°C Db)

Temperaturklasse:

siehe Tabelle

Anwendungszonen:

21, 22



Alle von Italvibras hergestellten Unwuchtmotoren entsprechen den geltenden EU-Richtlinien



Norm CAN/CSA - C22.2, N. 100-95, Zertifikat n° LR 100948 Klasse 4211 01 - Motoren und Generatoren UL 1004-1 - Rotierende elektrische Maschinen - allgem. Anforderungen



II2D (2014/34/UE)
 Ex tD A21 T...°C IP66 (Ex tb IIIC T...°C Db)
 EN 60079-0
 EN 60079-31



Ex tD A21 T...°C IP66 (Ex tb IIIC T...°C Db)
 IEC 60079-0
 IEC 60079-31



Auf Wunsch auch die Ausführung VB-C Klasse I Div.2, Gruppen ABCD gemäß CAN/CSA - C22.2



Zertifizierungen Bereiche für die Eurasische Zollunion
 N° TC N RU Д-IT.АЛ33.В.02527
 N° TC RU C-IT.ГБ08.В.02190



KOSHA Korea
 Zertifikat n° 11-AVG BO-0359
 Ex td A21 IP66

Elektromotor

3-phasig, asynchron für einen maximalen Anlauf und Drehmomente, speziell für vibrierende Maschinen entwickelt. Wicklungsisolierung durch Träufelimpregnierung, der Klasse H. Rotor aus spritzgegossenem Aluminium (Käfigläufer).

Gehäuse

Sphäroguss für hohe Widerstandsfähigkeit und optimale Elastizität.

Lagerflansch

Sphäroguss.

Lager

Mit hoher Tragfähigkeit und Lebensdauer, speziell für Italvibras Unwuchtmotoren, radial wie axial maximal belastbar.

Motorwelle

Isothermisch vergüteter Stahl (zugfest und hoch belastbar).

Unwuchtscheiben

werkseitig ohne Unwuchtscheiben, Fertigung und Bestückung der Unwuchtscheiben erfolgt durch den Betreiber.

Abdeckhauben

Bauseits ohne Hauben.

Lackierung

Elektrostatische Pulverbeschichtung (Epoxid-Polyester Basis) mit Oberflächenvorbehandlung, Konversionsschicht und bei +200°C ausgehärtet. Getestet über 500 Stunden im Salznebel.

Die technischen Daten und Modelle dieses Kataloges sind nicht bindend. Italvibras behält sich Änderungen ohne vorherige Ankündigung vor.



Abb. H

Abmessungen (mm)

Typ	Abb.	A	ØB	C	D	E	F°	G	H	I	L	Kabelverschr
VB 15/2200-D	H	517,5	281	158,5	27	23	14	82,5	127	41,5	108	M32x1,5
VB 15/2510-D	H	517,5	281	158,5	27	23	14	82,5	127	41,5	108	M32x1,5
VB 15/3000-D	H	523	282,5	152	25	25	14	113	129,5	38,0	90,5	M25x1,5
VB 15/5000-LM	H	555	342	208	48	48	25	110	119	48,0	70	M25x1,5

VB 10/2510-D	H	517,5	281	158,5	27	23	14	82,5	127	41,5	108	M32x1,5
VB 10/5500-D	H	607	282,5	216	25	25	14	119	143,5	38,0	90,5	M32x1,5

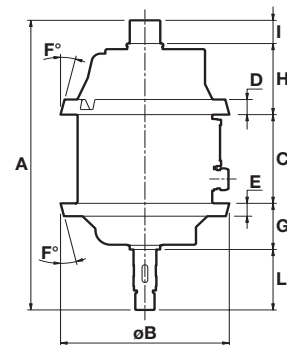
la/In = Verhältnis von Anlaufstrom zu max. Nennstrom.

VB-E



Die Serie VB, Italvibras Flansch - Unwuchtmotoren mit konischem Doppelflansch. ATEX Sicherheit für große Flanschtriebe. Sie werden serienmäßig ohne Unwuchten geliefert, diese müssen bauseits gefertigt und montiert werden.

Die Serie VB entspricht den neuesten, internationalen Siehe Tab. und der Richtlinie ATEX (2014/34/UE), ist für den Einsatz in explosionsgefährdeten Bereichen (Gas/Staub) zertifiziert und kann in Zone 1 und 2 (Gas) und in Zone 21 und 22 (Staub) betrieben werden:

Technische Merkmale

Stromversorgung

Dreiphasen - Spannung von 220V bis 690V, 50Hz oder 60Hz; Frequenzregelung durch Frequenzumwandler (FU) bei konstantem Drehmoment von min. 20Hz bis zu der maximal angegebenen Typenschildfrequenz.

Polarität

4-polig.

Richtlinienkonform mit:

ATEX Directive 2014/34/UE;
EN/IEC 60079-0, EN/IEC 60079-7,
EN/IEC 60079-31, EN/IEC 60034-1.

Kontrollen

Alle Komponenten, die den Motorvollschutz gewährleisten, werden vor Einbau zu 100% vermessen und entsprechend protokolliert.

Betrieb

(S1) kontinuierlich, bei 100% Fliehkraft und Stromleistung.

Fliehkraft

Ausgelegt für eine Fliehkraft von max. 5000 kgf (49 kN). Unwuchtscheiben gehören nicht zum Lieferumfang dieser Serie, Fertigung und Bestückung erfolgt durch den Betreiber.

Mechanische Schutzart

IP 66 gemäß IEC/EN 60529.

Stoßschutz

IK 08 gemäß IEC/EN 62262.

Isolationsklasse

Klasse F (155°C).

Tropenisolation

Standard durch Trüffelprägung.

Umgebungstemperatur

-20°C bis +40°C, auf Wunsch für eine maximale Umgebungstemperatur von +55°C, lieferbar.

Thermoschutz des Unwuchtmotors

Standard mit Kaltleiterschutz PTC130°C für VB 15/5000E-LM, auf Anfrage auch für klei-

neren Baugrößen und andere Temperaturklassen. Bei Bedarf können die Motoren auch mit Antikondensation-Heizelementen (Heaters) geliefert werden.

Montage des Unwuchtmotors

Unbeschränkt in allen Einbaulagen.

Schmierung

Alle Lager der Unwuchtmotoren sind werkseitig mit Spezialfetten geschmiert und müssen bei der Inbetriebnahme nicht nachgeschmiert werden.

Klemmenkasten

großzügig dimensioniert, um den elektrischen Anschluss zu erleichtern. Spezielle Anschlussklemmen und Kabelverschraubungen garantieren den festen Sitz des Zuführkabels bei anschließender Füllung mit isolierender Vergussmasse.

Elektromotor

3-phasig, asynchron für einen maximalen Anlauf und Drehmomente, speziell für vibrierende Maschinen entwickelt. Wicklungsiso-

4 polig - 1.500/1.800 rpm

Dreiphasen

Bezeichnung			Mechanische Eigenschaften						Elektrische Eigenschaften										
Kode	Typ	Polig	Umdrehungen pro Minute		Fliehkraft				Gewicht kg	Temp. Klasse (C)	Temp. Klasse (D)	Max. Leistungsaufnahme W		Nenn-Leistung (Übergabe) W		Max. Strom A		tE (s)	Ia/In
			50Hz	60Hz	50Hz	60Hz	50Hz	60Hz				50Hz	60Hz	400V 50Hz	460V 60Hz	50Hz	60Hz		
6E1223	VB 15/2510-D-E	4	1500	1800	2500	2500	24,5	24,5	68,0	T3	150°C	1700	1800	1390	1480	2,85	2,80	7	6,70
										T4		1220	1350	1030	1100	2,38	2,30	6	7,76
6E1378	VB 15/5000E-LM	4	1500	1800	5000	5000	49,0	49,0	101	T3	135°C	3200	3500	2560	2800	5,70	5,45	6	7,00

Zertifizierungen

Kategorie: II 2D & II 2G

Schutzgrad:

Ex tb IIIC T...°C Db

Ex e IIC T3/T4 Gb

Temperaturklasse:

siehe Tabelle

Anwendungszonen:

1, 2, 21, 22



Alle von Italvibras hergestellten Unwuchtmotoren entsprechen den geltenden EU-Richtlinien



II2G II2D (2014/34/UE)
 Ex e IIC T3/T4 Gb
 Ex tb IIIC T...°C Db
 EN 60079-0
 EN 60079-7
 EN 60079-31



Ex e IIC T3/T4 Gb
 Ex tb IIIC T...°C Db
 IEC 60079-0
 IEC 60079-7
 IEC 60079-31



Zertifizierungen Bereiche für die Eurasische Zollunion)
 N° TC RU C-IT.ГБ08.B.02190



KOSHA Korea
 Zertifikat n° 11-AVG BO-0346/7/8/9/50/51
 Ex e IIT3/T4
 Ex td A21 IP66

lation durch Träufelimpregnierung, der Klasse H. Rotor aus spritzgegossenem Aluminium.

Gehäuse

Sphäroguss für hohe Widerstandsfähigkeit und optimale Elastizität.

Lagerflansch

Sphäroguss. Die Konstruktion sorgt für eine gleichmäßige Lastverteilung und Übertragung der Fliehkraft auf das Motorgehäuse.

Lager

Zwei konische Flansche aus Sphäroguss.

Motorwelle

Isothermisch vergüteter Stahl (zugfest und hoch belastbar).

Unwuchtscheiben

Serienmäßig ohne, die Fertigung und Bestückung der Unwuchtscheiben erfolgt durch den Betreiber.

Abdeckhauben

Bauseits ohne Hauben.

Lackierung

Elektrostatistische Pulverbeschichtung (Epoxid-Polyester Basis) mit Oberflächenvorbehandlung, Konversionsschicht und bei +200°C. ausgehärtet. Widerstandsfähig und mit langer Haltbarkeit.

Die technischen Daten und Modelle dieses Kataloges sind nicht bindend. Italvibras behält sich Änderungen ohne vorherige Ankündigung vor.



Abb. H

Abmessungen (mm)

Typ	Abb.	A	ØB	C	D	E	F°	G	H	I	L	Kabelverschr
VB 15/2510-D-E	H	517,5	281	158,5	27	23	14	82,5	127	41,5	108	M32x1,5
VB 15/5000E-LM	H	555	342	208	48	48	25	110	119	48	70	M25x1,5

tE (s) = Zeit tE wie definiert von IEC/EN 60079-7.

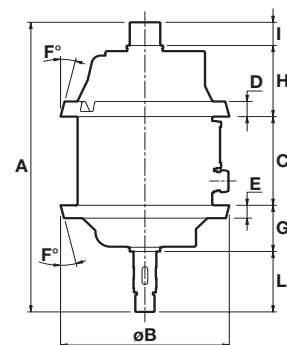
Ia/In = Verhältnis von Anlaufstrom zu max. Nennstrom.



Technische Merkmale

Funktion

VR Kreiserregzellen haben ein Gehäuse aus Sphäroguss, in welchem eine Welle durch zwei Lager getragen wird. An beiden Enden dieser Welle sind Fliehkörper montiert, welche die angegebene Fliehkraft erzeugen. Die Fliehkraft, also das statische Moment, lassen sich durch zusätzliche Gewichte aus Stahl oder Blei einstellen.

Bei der typischen Anwendung der VR Erregerzellen arbeiten zwei Erregerzellen zusammen, wobei diese rechts und links an die Seitenwand der Vibrationsmaschine montiert und durch eine Kardanwelle gekoppelt sind. In dieser Anwendung finden die Ausführungen 1U, mit einem Verbindungsflansch und 2U mit zwei Verbindungsflanschen Verwendung. Der Antrieb dieser Applikation erfolgt durch einen externen Motor, der an der einen Seite der 2U-Erregerzelle über eine Kardanwelle mit dieser verbunden ist. Der externe Antrieb kann ein elektrischer, hydraulischer oder anderer Motor sein, der direkt oder über einen Riementrieb angeschlossen wird. Dieser kann entsprechend der Daten der Erregerzelle in der Drehzahl regelbar sein.

Richtlinienkonform

Im Anwendungsbereich der Maschinenrichtlinie 2006/42/EC kann die Kreiserregzelle als "unvollständige Maschine" betrachtet werden.

Statisches Moment

Das statische Gesamtmoment einer VR Erregerpaars variiert von 4294 kgmm bis 73440 kgmm je nach Modell.

Bei jedem einzelnen Modell ist das statische Moment durch Zusatzgewichte aus Stahl oder Blei regelbar.

Fliehkraft

bis zu 560 kN je Kreiserregerpaar.

Umgebungstemperatur

-40°C bis +70°C.

Einbaulage

Die Kreiserregzellen werden in horizontaler Wellenlage eingebaut.

Schmierung

Lagerschmierung durch Ölbad. Die Erreger werden ohne Öl ausgeliefert. Dieses muss vor der Inbetriebnahme vom Betreiber

entsprechend der Spezifikation eingefüllt werden.

Antriebssystem

Der Antrieb erfolgt durch einen externen Motor, der an der einen Seite der 2U-Erregerzelle über eine Kardanwelle (empfohlen) mit dieser verbunden ist. Der externe Antrieb kann ein elektrischer, hydraulischer oder anderer Motor sein, der direkt oder über einen Riementrieb angeschlossen wird.

Gehäuse

Sphäroguss.

Lager

Doppelpendelrollenlager mit hoher Nennlebensdauer bei maximaler Belastung

Antriebswellen

isothermisch gehärtete Stahlliegierung, hoch belastbar.

Unwuchtscheiben / Zusatzgewichte

Unwuchtscheiben aus Stahl oder Gusseisen, Zusatzgewichte aus Stahl oder Blei.

Kreiserregerzellen

Die VR Kreiserregerzellen wurden für den paarweisen Gebrauch an mittelgroßen und großen Vibrationsmaschinen konzipiert.

Die technischen Entscheidungen, die während der Konstruktion getroffen wurden, ermöglichen eine hervorragende Geräuschdämmung und eine lange Lebensdauer.

Die Fliehkrafteinstellung ist einfach durch Einbau der Zusatzgewichte möglich.

Mit den VR Erregern ist es möglich eine gerichtete Schwingung mit hohen Fliehkräften zu erreichen, indem zwei Erregerpaare parallel an die Schwingmaschine angebaut werden.

Abdeckhauben

Die VR Erreger sind mit einer Schutzhaube über den außerhalb der Maschine liegenden, rotierenden Fliehgewichten ausgestattet.

Lackierung

Elektrostatische Oberflächenbehandlung auf Epoxid-Polyester-Basis bei 200 °C im Ofen ausgehärtet.
Getestet im Salznebel über 500 Stunden.

Sonstiges

Die Italvibras VR Kreiserregerzellen werden ausgeliefert mit:

- Anschlussflansch gemäß DIN
- Zusatzgewichte entsprechend der gewünschten Einstellung
- Ölstandsprüfbohrung, magnetische Verschlusskappe und Entlüftungsventil
- technisches Handbuch für Gebrauch und Wartung.

Auf Anfrage kann das komplette Antriebssystem inklusive Gelenk, Wellen und Elektromotor geliefert werden.

Abweichende Befestigungsbohrbilder sind verfügbar. Für weitere Informationen kontaktieren Sie bitte unseren technischen Kundendienst. Die technischen Daten und Modelle dieses Kataloges sind nicht bindend. Italvibras behält sich Änderungen ohne vorherige Ankündigung vor.



Bezeichnung				Eigenschaften						
Kode	Version	Type	Baugr.	Anzahl Zusatzgewichte	Statisches Moment kgmm	Maximale Drehzahl	Foliekraft		Gewicht	Nennleistung des Antriebsmotors
							kg	kN	kg	kW
0605043	1U	VR 5000/6-S08	280	Min	4294	1500	10800	106	143+143	5,5
0605044	2U			Max	9693	1000	10837	106	171+171	
0605048	1U	VR 8000/6-S08	297	Min	8225	1600	23525	231	238+238	11
0605049	2U			Max	15545	1213	25560	251	271+271	
0605046	1U	VR 10000/6-S08	297	Min	10410	1444	24260	238	255+255	11
0605047	2U			Max	19700	1094	26360	259	296+296	
0605050	1U	VR 11500/6-S08	297	Min	12065	1354	24730	243	270+270	15
0605051	2U			Max	22875	1000	25580	251	318+318	
0605052	1U	VR 14000/6-S08	310	Min	17715	1334	35220	346	374+374	15
0605053	2U			Max	28045	1092	37400	367	415+415	
0605054	1U	VR 17500/6-S08	310	Min	18685	1303	35470	348	382+382	18,5
0605055	2U			Max	35175	1000	39300	386	450+450	
0605056	1U	VR 19000/8-S08	310	Min	20375	1255	35870	352	393+393	15 (8 poli)
0605057	2U			Max	38040	957	38940	382	465+465	
0605058	1U	VR 27500/6-S08	320	Min	39570	1074	51030	501	632+632	30
0605059	2U			Max	55155	980	59200	581	680+680	
0605060	1U	VR 37000/8-S08	320	Min	43580	1030	51680	507	659+659	30 (8 poli)
0605061	2U			Max	73440	820	55200	542	750+750	

* Arbeitsmoment = 2 x statisches Moment.

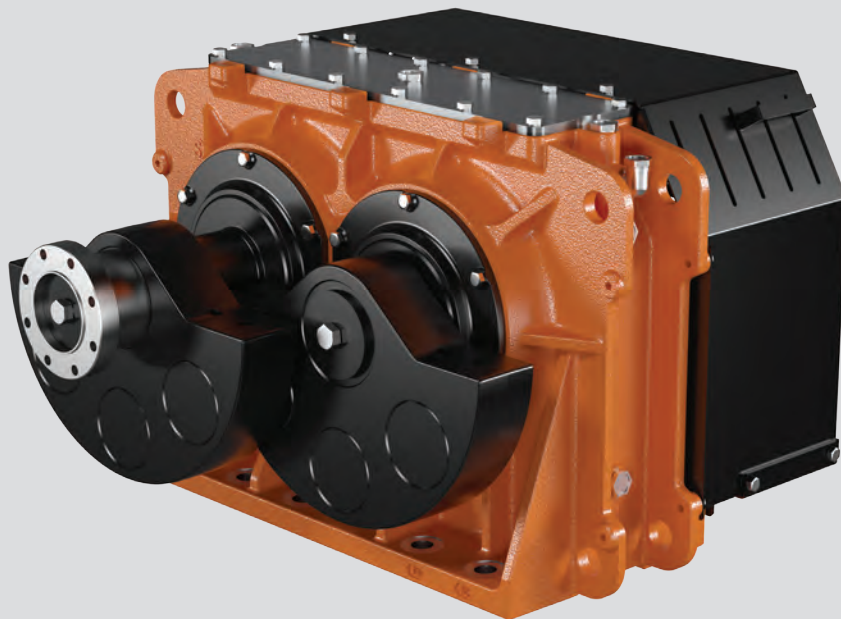

Technische Merkmale

Betrieb

VU – Richterreger bestehen aus einem schwingungssteifen Guss-gehäuse. Zwei Wellen, in vier Pendelrollenlager gelagert, werden durch zwei Zahnräder synchronisiert. Die, an den Wellenenden angebrachten, zwangssynchronisierten Unwuchten werden durch den externen Antrieb in gegenläufigen Umlauf versetzt und erzeugen so, einseitig gerichtete Schwingungen.

Richtlinienkonformität

Gemäß der Europäischen Maschinenrichtlinie 2006/42/EU, gehen die VU-Richterreger als Teil in eine komplette Maschine ein.

Statisches Moment

Von 3140 bis 119525 kgmm. Das statische Moment der Richterreger kann durch den Einbau von Zusatzgewichten reguliert werden.

Fliehkraft

Bis zu max. 718 kN.
 Umgebungstemperatur
 Von -40°C bis +70°C.

Anbau

VU-Richterreger sind in jeder Lage, bei horizontaler Wellenposition, montierbar.

Schmierung

Zahnräder und Lager werden durch eine permanente Öltauch- und Ölnebelschmierung versorgt.

Antrieb

Der Antrieb der Richterreger erfolgt über ein externes Antriebssystem. Die Antriebswelle mit vormontiertem Anschlußflansch wird über eine Cardan-Gelenkwelle und einem motorseitigem Anschlußflansch an den Antriebsmotor angeflanscht. Es können handelsübliche Elektro-, Hydraulik- oder andere Motoren eingesetzt werden, die mittels Gelenkwelle oder Keilriemen mit dem Richterreger verbunden werden.

Gehäuse

Shpägoguss

Lager

Pendelrollenlager von höchster Qualität, und hoher Lebensdauer voller Last.

Wellen

Isothermisch vergüteter Stahl (zugfest und hoch belastbar)

Unwuchten und Zusatzgewichte

Unwuchten aus Stahl, Zusatzgewichte aus Stahl oder Blei.

Schutzhauben

Alle VU-Richterreger werden zur Sicherheit mit zwei stabilen Schutzhauben geliefert.

Lackierung

Elektrostatische Pulverbeschichtung (Epoxid-Polyester Basis) mit Oberflächenvorbehandlung, Konversionschicht und bei +200°C ausgehärtet (500 Std-Test im Salznebel).

Die Serie VU, Italvibras-Richterregger zur Erzeugung linearer Schwingungen an überwiegend mittleren bis sehr großen Schwingmaschinen für den optimalen Einsatz in vielen Bereichen der Schwingungstechnik.

Die konstruktive Gestaltung und die eingesetzten Komponenten garantieren nicht nur eine hohe Leistung und Laufruhe, bei geringem Wartungsaufwand, sondern eine hohe Lebensdauer für Lager und Zahnräder.

Der problemlose Einsatz mehrerer VU – Richterregger in gekoppelter Ausführung, mit einem Antriebsmotor führt zu mehr Arbeitsmoment und Fliehkraft.

Die Kompetenz und mehr als 50 Jahre Erfahrung in der Vibrationstechnik sind die Basis und die beste Garantie für die leistungsstarken und sicheren VU-Richterregger von Italvibras.

Perfekte Antriebstechnik, ausschließlich in Italien konstruiert, produziert und getestet.

Weitere Merkmale

Zum Lieferumfang der Italvibras VU-Richterregger gehören:

- Anschlußflansch (nach DIN) für Antriebswelle (auf Wunsch wird der gegenüberliegende Anschlußflansch mitgeliefert);
- Zusatzgewichte;
- Ölmesstab, Belüfter- und magnetische Ölablassschraube;
- Technische Anleitung für Gebrauch und Wartung

Auf Wunsch lieferbar: das komplette Antriebssystem, einschließlich der Gelenkwelle, den Anschlussflanschen und dem Antriebsmotor;

Abweichende Befestigungsbohrbilder sind verfügbar. Bitte sprechen Sie unseren Verkauf an.

Die technischen Daten und Modelle dieses Kataloges sind nicht bindend. Italvibras behält sich Änderungen ohne vorherige Ankündigung vor.



Bezeichnung			Eigenschaften						
Kode	Type	Baugr.	Anzahl Zusatzgewichte	Statisches Moment kgmm	Maximale Drehzahl	Füliehkraft kN	Gewicht kg	Nennleistung des Antriebsmotors (kW)	
								1 VU	2 VU
0605033	VU 5000/6-S08	270	Min	3140	1475	74,9	240	3	7,5
			Max	5435	1163	80,5	265		
0605021	VU 8000/6-S08	280	Min	4130	1534	107	298	5,5	11
			Max	8065	1098	107	340		
0605020	VU 10000/6-S08	280	Min	4294	1500	106	301	5,5	11
			Max	9693	1000	106	357		
0605022	VU 14000/6-S08	295	Min	7642	1460	179	430	7,5	15
			Max	13955	1080	179	490		
0605032	VU 16000/6-S08	295	Min	7963	1430	179	433	11	18,5
			Max	15950	1000	175	509		
0605023	VU 18000/6-S08	297	Min	8225	1600	231	563	11	18,5
			Max	17980	1138	256	649		
0605025	VU 23000/6-S08	297	Min	10410	1500	257	631	15	30
			Max	22885	1000	252	741		
0605024	VU 27000/8-S08	297	Min	12065	1323	231	629	11	22
			Max	26635	890	231	758		
0605026	VU 33000/6-S08	310	Min	17650	1335	345	895	18,5	37
			Max	32583	1000	357	1005		
0605028	VU 38000/6-S08	310	Min	20448	1262	357	949	18,5	37
			Max	37881	927	357	1078		
0605027	VU 42000/8-S08	310	Min	20060	1200	317	949	18,5	37
			Max	42060	828	317	1116		
0605034	VU 60000/8-S08	320	Min	39570	1000	434	1451	30	55
			Max	60560	815	442	1580		
0605029	VU 74000/8-S08	320	Min	43580	1000	478	1520	30	75
			Max	73440	770	478	1703		
0605041	VU 103000/8-S08	360	Min	58862	1000	646	2268	45	90
			Max	102955	750	635	2486		
0605042	VU 120000/8-S08	360	Min	65940	980	695	2365	55	110
			Max	119525	740	718	2630		

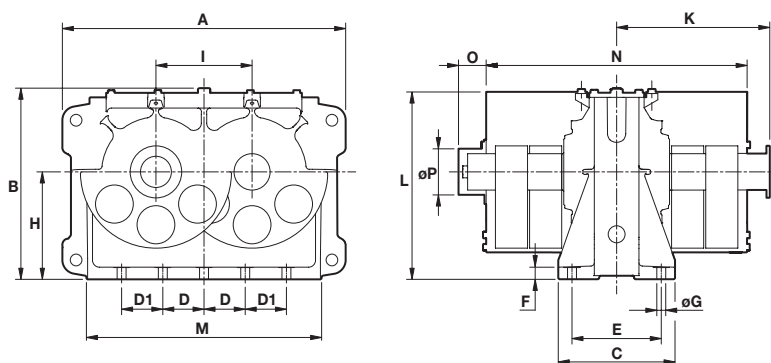

Abmessungen (mm)

Type	A	B	C	D	D1	E	ØG	N°	F	H	I	K	L	M	N	O	ØP
VU 5000/6-S08	655	410	250	1x190	2x110	165	22	8xM20	25	225	210	320,5	407,5	545	530	69,5	97
VU 8000/6-S08	700	453,5	260	1x190	2x110	165	22	8xM20	30	240	232	330,5	442,5	575	555	69,5	97
VU 10000/6-S08	700	453,5	260	1x190	2x110	165	22	8xM20	30	240	232	331,5	442,5	575	555	69,5	97
VU 14000/6-S08	760	508,5	270	1x220	2x110	190	26	8xM24	30	280	256	389	497,5	640	670	69,5	107
VU 16000/6-S08	760	508,5	270	1x220	2x110	190	26	8xM24	30	280	256	389	497,5	640	670	69,5	107
VU 18000/6-S08	825	551,5	340	4x120	-	260	26	10xM24	35	310	280	407	540,5	685	685	80,5	133
VU 23000/6-S08	825	551,5	340	4x120	-	260	26	10xM24	35	310	280	446	540,5	685	760	80,5	133
VU 27000/8-S08	825	551,5	340	4x120	-	260	26	10xM24	35	310	280	476	540,5	685	820	80,5	133
VU 33000/6-S08	925	629	380	5x120	-	300	32	12xM30	35	350	320	476,5	618	770	815	83	143
VU 38000/6-S08	925	629	380	5x120	-	300	32	12xM30	35	350	320	510,5	618	770	885	83	143
VU 42000/8-S08	925	629	380	5x120	-	300	32	12xM30	35	350	320	524,5	618	770	915	83	143
VU 60000/8-S08	1070	708	470	4x120	2x150	390	32	14xM30	35	390	370	499	698,5	920	970	30	208
VU 74000/8-S08	1070	708	470	4x120	2x150	390	32	14xM30	35	390	370	592	698,5	920	1045	85	161
VU 103000/8-S08	1280	830	500	1x280	4x160	410	39	12xM36	45	460	440	629,5	821	1135	1075	115,5	200
VU 120000/8-S08	1280	830	500	1x280	4x160	410	39	12xM36	45	460	440	661,5	821	1135	1140	115,5	200

ITV-VR / ITVAF

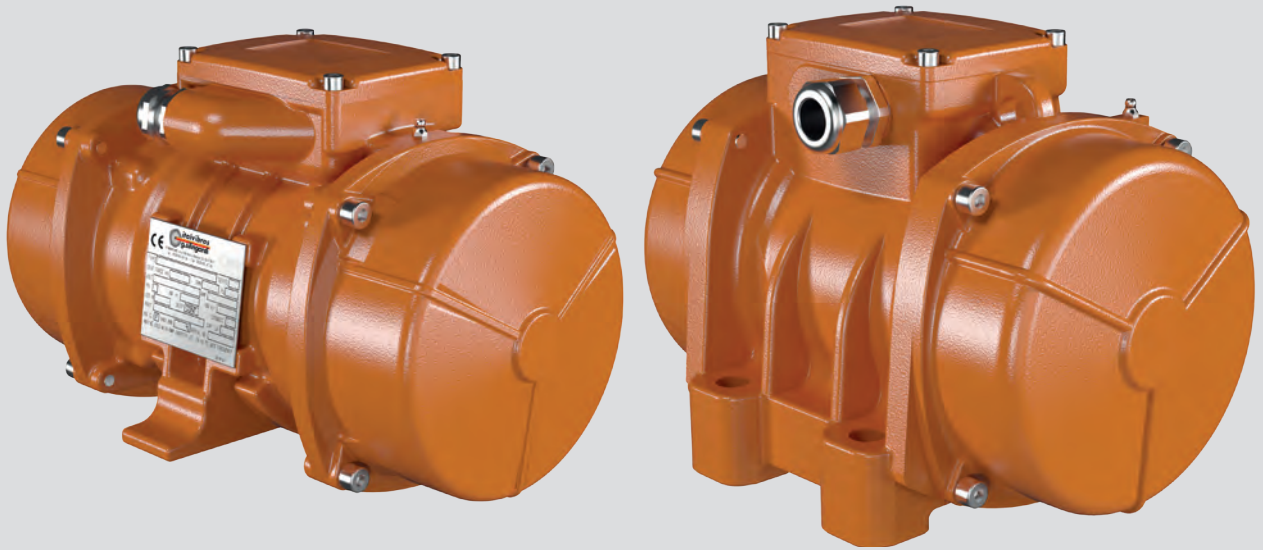

Technische Merkmale

Stromversorgung

Dreiphasig von 24V bis 690V bei unterschiedlichen Frequenzen, je nach Typ und Serie. Für die Stromversorgung der Unwuchtantriebe können Frequenzumrichter oder Frequenzumformer genutzt werden.

Richtlinienkonform mit:

Low Voltage Directive 2014/35/UE; EN/IEC 60034-1; UL 1004-1, CSA C22.2 No.100, NEMA MG-1.

Betrieb

(S1) kontinuierlicher Betrieb bei 100% Fliehkraft und elektrischen Leistungen.

Fliehkraft

Bis max. 5300 kgf. (52 kN) - stufenlos regulierbar durch Verstellen der Fliehgewichte.

Mechanische Schutzart

IEC/EN 60529.

Stossschutz

IK 08 nach IEC/EN 62262.

Isolationsklasse

Klasse F (155°C).

Tropenisolation

Serienmäßig, vakuumvergossen bis zu Baugr. AF33 und der Baugr. AF70. Trüffel Imprägnierung bei den Baugr. AF50 und AF68.

Umgebungstemperatur

-20°C bis +40°C.

Thermischer Überlastungsschutz des Unwuchtmotors

Serienmäßiger Kaltleiterschutz PTC 130°C ab Baugruppe AF70. Auf Wunsch auch für kleinere Typen oder andere Temperaturbereiche lieferbar, Bei Bedarf können die Motoren auch mit Antikondensation-Heizelementen (Heaters) geliefert werden.

Befestigung des Unwuchtmotors

Unbeschränkt in allen Einbaulagen. Die Serien ITV-VR und ITVAF sind mit zwei unterschiedlichen Befestigungsarten lieferbar: Einmal durch eine Schraubbefestigung, entsprechend der Fußbohrungen im Gehäuse und oder durch die Befestigung mit genormtem RS - Sattel. Für die Baugr. AF10 ist die Sattelgröße RS1, für alle anderen Typen ist die Sattelgröße RS2 vorgesehen.

Schmierung

Alle Lager der Unwuchtmotoren sind werkseitig geschmiert und müssen bei der Inbetriebnahme nicht geschmiert werden.

Klemmenkasten

großzügig dimensioniert, um den elektrischen Anschluss zu erleichtern. Spezielle Anschlussklemmen und Kabelverschraubungen garantieren den festen Sitz des Zuführungskabels.

Elektromotor

Dreiphasiger Asynchronmotor.

Gehäuse

Hochfeste Aluminiumgusslegierung für Baugr. AF10 und AF33. Sphäroguss für Baugröße AF33 (nur 600245), AF50, AF68 und AF70. Spezielles Design um Festigkeitseigenschaften und Leistung bei hohen Drehzahlen zu optimieren.

Lager

Mit hoher Tragfähigkeit und Lebensdauer, speziell für Italvibras Unwuchtmotoren, radial wie axial maximal belastbar.

Motorwelle

Isothermisch vergüteter Stahl (zugfest und hoch belastbar).

Die Elektro-Vibratoren der Serien ITV-VR und ITVAF eignen sich für den Einsatz in Anlagen und Maschinen im Beton- und Vorfertigungsbereich sowie in allen Bereichen, in denen hohe Geschwindigkeiten erforderlich sind.

Im Detail

ITV-VR - Serie mit variabler Frequenz des : Die Vibratoren können bei einer variablen Frequenz von 0 bis 6.000 U / min eine Fliehkraft von bis zu 5300 Kgf (52 kN) liefern.

ITVAF - Festfrequenzserie: Festfrequenzvibratoren (6000 oder 9000 U / min) sorgen für eine Zentrifugalkraft von bis zu 2800 kgf (27,5 kN).

Beide sind entweder mit fester oder Cradle-Verbindung erhältlich.

Auf Anfrage liefert Italvibras Lösungen für die Lieferung von ITVAF- und ITV-VR-Vibratoren: Frequenzumrichter, Steuerkonsolen, fest oder mobil, elektromechanische oder elektronische Steuerkonsolen, manuell oder per Funk usw. abhängig von den Bedürfnissen der Anlage.

Unwuchtscheiben

Lamellenscheiben, leichte stufenweise Regulierung der Fliehkraft von 100% zu 0.

Schutzhauben

Robuste Aluminiumlegierung, , bei Baugröße AF10 aus Edelstahl AISI 304.

Lackierung

Elektrostatische Pulverbeschichtung (Epoxid-Polyester Basis) mit Oberflächenvorbehandlung, Konversionsschicht und bei +200°C. ausgehärtet. Getestet über 500 Stunden im Salznebel.

Auf Anfrage liefert Italvibras Lösungen für die Lieferung von ITVAF- und ITV-VR-Vibratoren: Frequenzumrichter, Steuerkonsolen, fest oder mobil, elektromechanische oder elektronische Steuerkonsolen, manuell oder per Funk usw. abhängig von den Bedürfnissen der Anlage.

Die technischen Daten und Modelle dieses Kataloges sind nicht bindend. Italvibras behält sich Änderungen ohne vorherige Ankündigung vor.

Zertifizierungen



Alle von Italvibras hergestellten Unwuchtmotoren entsprechen den geltenden EU-Richtlinien



Norm CAN/CSA – C22.2, N°. 100-95, Zertifikat n° LR 100948
Klasse 4211 01 - Motoren und Generatoren
UL 1004-1 – Rotierende elektrische Maschinen - allgem. Anforderungen



Zertifizierungen Bereiche für die Eurasische Zollunion)
N° TC N RU Д-IT.АЛ33.В.02527

ITV-VR / ITVAF



ITV-VR feste Verschraubung

Dreiphasen

Bezeichnung				Mechanische Eigenschaften				Elektrische Eigenschaften				
Kode	Typ	BAU-GR		Drehzahl RPM	Fliehkraft		Gewicht	Max. Leistungs- aufnahme W	Max. Strom A 100 Hz			Ia/In
					kg	kN	kg		42V	400V		
600500	ITV-VR/1210-S08	AF33	•	0-6000	1569	15,4	23	1200	21,0	2,30	4,48	
600247	ITV-VR/2010	AF33	•	0-6000	2000	19,6	27	1700	27,0	2,90	5,00	
600248	ITV-VR/2510	AF50	-	0-6000	2500	24,5	42	2200	35,0	3,90	6,15	
600249	ITV-VR/2510-V*	AF50	-	4500-6000	2500	24,5	42	2200	35,0	3,90	6,15	
600208	ITV-VR/3300*	AF68	-	4500-6000	3300	32,3	74	4000	-	7,20	5,10	
600514	ITV-VR/5000-S02	AF70	-	0-4500	5300	52,0	105	5000	-	8,00	5,30	

ITV-VR RS Befestigung mit Sattel

Kode	Typ	BAU-GR		Drehzahl RPM	Fliehkraft		Gewicht	Max. Leistungs- aufnahme W	Max. Strom A 100 Hz			Ia/In
					kg	kN	kg		42V	400V		
600508	ITV-VR/1210-RS-S08	AF33	•	0-6000	1569	15,4	21	1200	21	2,3	4,48	
600245	ITV-VR/2010-RS	AF33	•	0-6000	2000	19,6	28	1700	27	2,9	5,00	

* Belüftete Ausführung für schwere Einsatzbedingungen.

ITVAF feste Verschraubung

Dreiphasen

Bezeichnung				Mechanische Eigenschaften				Elektrische Eigenschaften						
Kode	Typ	BAU-GR		Drehzahl RPM	Fliehkraft		Gewicht	Max. Leistungs- aufnahme W	Max. Strom A 150Hz			100Hz		Ia/In
					kg	kN	kg		42V	250V	42V	250V	400V	
603050	ITVAF 6/600-S02	AF10	-	6000	610	5,98	8	500	9,50	1,60	-	-	1,60	4,50
603053	ITVAF 6/1220-S08	AF33	-	6000	1095	10,7	23	1200	23,0	3,85	-	-	3,90	6,04
603054	ITVAF 6/1510-S08	AF33	-	6000	1484	14,6	25	1700	29,0	4,90	-	-	4,80	7,10
603037	ITVAF 6/2010-S90	AF50	-	6000	1978	19,4	41	2000	35,0	5,90	-	-	5,90	8,00
603010	ITVAF 6/3300 o	AF68	-	6000	2800	27,5	74	4000	-	-	-	-	11,0	5,10
604041	ITVAF 9/1110-S08	AF33	-	9000	1230	12,0	22	1150	-	-	18	-	1,85	8,52
604042	ITVAF 9/1510-S08	AF33	-	9000	1484	14,6	24	1600	-	-	24	4,0	2,50	10,40

ITVAF RS Befestigung mit Sattel

Kode	Typ	BAU-GR		Drehzahl RPM	Fliehkraft		Gewicht	Max. Leistungs- aufnahme W	Max. Strom A 150Hz			100Hz		Ia/In
					kg	kN	kg		42V	250V	42V	250V	400V	
603055	ITVAF 6/1220-RS-S08	AF33	-	6000	1095	10,7	21	1200	23	3,85	-	-	3,9	6,04
603056	ITVAF 6/1510-RS-S08	AF33	-	6000	1484	14,6	23	1700	29	4,90	-	-	4,8	7,10
604043	ITVAF 9/1110-RS-S08	AF33	-	9000	1230	12,0	20	1150	-	-	18	-	1,85	8,52
604044	ITVAF 9/1510-RS-S08	AF33	-	9000	1484	14,6	22	1600	-	-	24	4,0	2,50	10,40

o Nur lieferbar in 250V-100Hz, in belüfteter Ausführung, Schutzart IP44.

Ia/In = Verhältnis von Anlaufstrom zu max. Nennstrom.

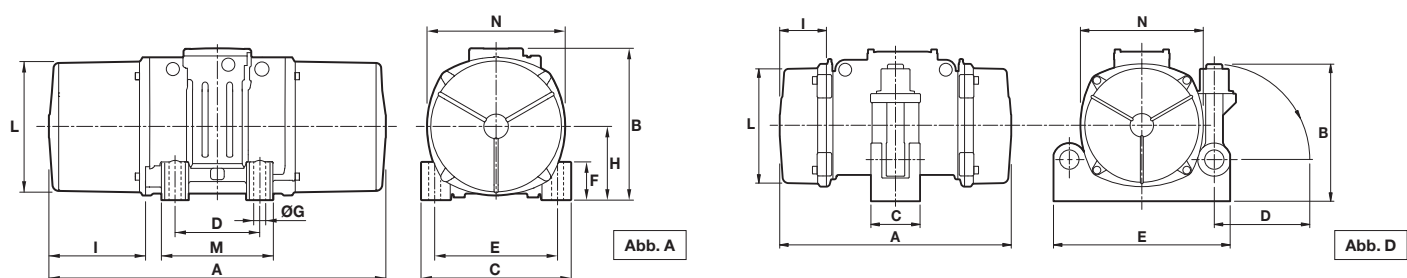

Abmessungen (mm)

Typ	Abb.	A	B	C	D	E	Löcher		F	H	I	L	M	N
							ØG	N°						
ITV-VR/1210-S08	A	289	217	215	100	180	17	4	47	93,5	63	170	145	182
ITV-VR/2010	A	375	217	215	100	180	17	4	47	93,5	106	170	145	182
ITV-VR/2510	A	458	232	230	140	190	17	4	49	104	101,5	183	180	200
ITV-VR/2510-V*	A	467	232	230	140	190	17	4	49	104	106	240	180	248
ITV-VR/3300*	A	528	267	310	155	255	23,5	4	122	115	140	265	215	275
ITV-VR/5000-S02	A	560	290	310	155	255	25	4	90	130	137	238	210	253

Typ	Abb.	A	B	C	D	E	Löcher		F	H	I	L	M	N
							ØG	N°						
ITV-VR/1210-RS-S08	D	289	189	83	140	240	-	-	-	-	63	170	-	182
ITV-VR/2010-RS	D	355	189	83	140	240	-	-	-	-	81,5	164	-	-

Abmessungen (mm)

Typ	Abb.	A	B	C	D	E	Löcher		F	H	I	L	M	N
							ØG	N°						
ITVAF 6/600-S02	A	255	179	152	90	125	13	4	28	73	54	124	128	141
ITVAF 6/1220-S08	A	289	216,5	215	100	180	17	4	47	93,5	63	170	145	182
ITVAF 6/1510-S08	A	375	216,5	215	100	180	17	4	47	93,5	106	170	145	182
ITVAF 6/2010-S90 ◦	A	458	232	230	140	190	17	4	49	104	101,5	183	180	200
ITVAF 6/3300 ◦	A	528	267	310	155	255	23,5	4	122	115	140	265	215	275
ITVAF 9/1110-S08	A	289	216,5	215	100	180	17	4	47	93,5	63	170	145	182
ITVAF 9/1510-S08	A	375	216,5	215	100	180	17	4	47	93,5	106	170	145	182

Typ	Abb.	A	B	C	D	E	Löcher		F	H	I	L	M	N
							ØG	N°						
ITVAF 6/1220-RS-S08	D	289	189	83	140	240	-	-	-	-	63	170	-	182
ITVAF 6/1510-RS-S08	D	375	189	83	140	240	-	-	-	-	106	170	-	182
ITVAF 9/1110-RS-S08	D	289	189	83	140	240	-	-	-	-	63	170	-	182
ITVAF 9/1510-RS-S08	D	375	189	83	140	240	-	-	-	-	106	170	-	182

Die technischen Daten und die Modelle, die in diesem
Katalog aufgeführt werden, sind unverbindlich.
Konstruktionsänderungen vorbehalten.

Abbildungen und Beschreibungen sind Eigentum der
Italvibras S.p.A. Die auch nur auszugsweise Reproduktion
ohne schriftliche Genehmigung ist verboten.



■ **Deutschland**

Italvibras Deutschland GmbH
Carl-Leverkus-Strasse 20
40764 Langenfeld
tel. +49 221 936800
fax +49 221 9368010
info@italvibrasdeutschland.com
www.italvibrasdeutschland.com

■ **Frankreich**

Italvibras France Sas
Zac Garosud - Toucan 34
256 Rue du Commandant Massoud
34070 Montpellier - France
tel. +33 0467 275400
fax +33 0467 474830
italvibrasfrance@italvibrasfrance.com
www.italvibrasfrance.com

■ **Spanien**

Italvibras Iberica S.L.
Pol. Ind. La Nava, calle G, nº12
31300 Tafalla (Navarra)
tel.: ++ 34 948 71 23 47
info@italvibrasiberica.com
www.italvibrasiberica.com

■ **Vereinigtes Königreich**

Vibratechniques Ltd.
20 Cecil Pashley Way, Shoreham Airport,
Shoreham by Sea, Sussex.
BN43 5FF.
tel: +44 01273 430977
fax: +44 01273 430978
sales@vibtec.com
www.vibtec.com

■ **US**

Italvibras USA Inc.
1940 Vans Way Princeton, IL 61356
tel. +1 815-872-1350
fax +1 866-337-2693
sales@italvibrasusa.com
www.italvibrasusa.com

Italvibras USA Inc.
2100 Conner Road Suite 200
Hebron, KY 41048
tel. +1 859-203-3222
fax +1 866-337-2693
sales@italvibrasusa.com
www.italvibrasusa.com

■ **Australia**

Italvibras Australia Pty Ltd.
Unit 2, 64 Baile Road
tel: +61 8 6559 7470
fax: +61 8 6230 4977
sales@italvibrasaustralia.com
www.italvibrasaustralia.com



Italvibras SpA
Via Ghiarola Nuova, 22/26
I-41042 Fiorano Modenese MO
Tel. +39 0536 804634
Fax +39 0536 804720
italvibras@italvibras.it
www.italvibras.it